

# ISTRUZIONI

PER LA MODIFICA DEL TELAIO FILOMURO A BATTENTE DA 100/105mm A 125mm - A SPINGERE

## 1 Preparazione del telaio

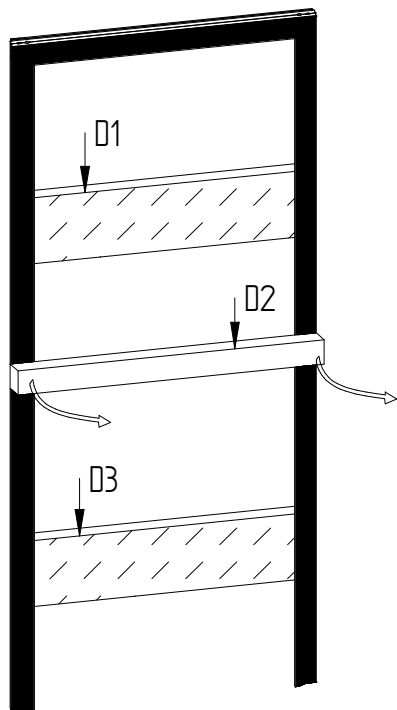

Rimuovere il distanziale "D2" dal telaio, lato "B", e procedere con il fissaggio dei profili di estensione come indicato nei passi successivi.

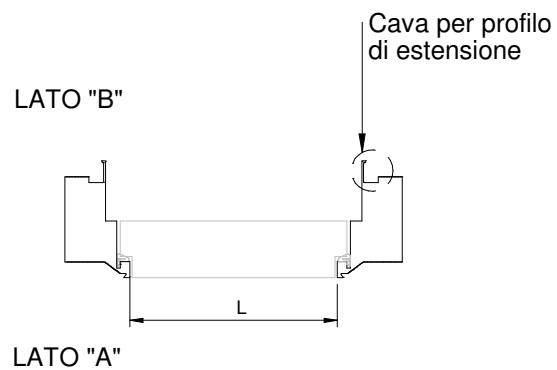

## 2 Preparazione dei profili di estensione

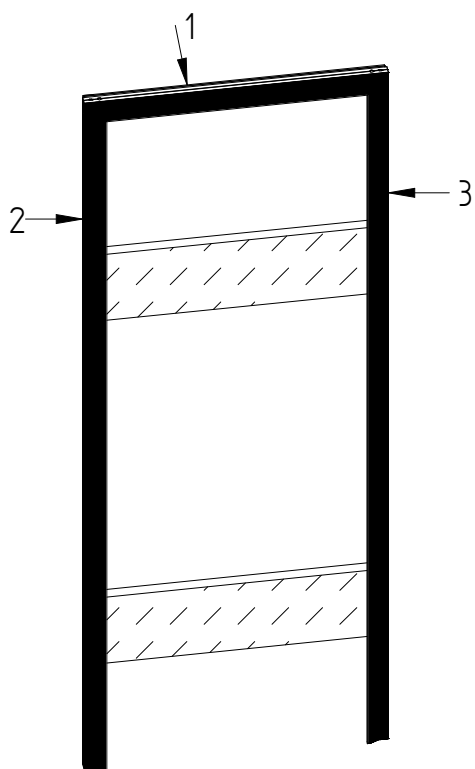

Profilo di estensione

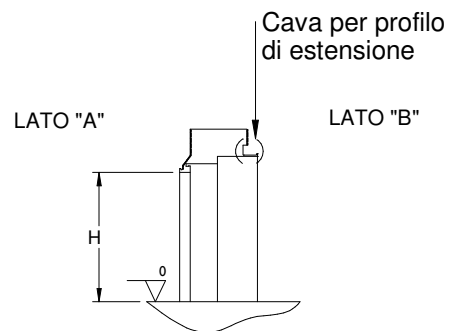
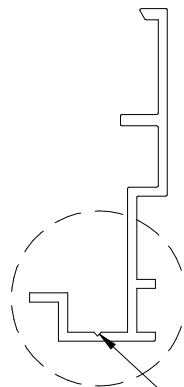

Ermëtika

Controtelai per porte a scomparsa

# ISTRUZIONI

PER LA MODIFICA DEL TELAIO FILOMURO A BATTENTE DA 100/105mm A 125mm - A SPINGERE

## 3 Fissaggio dei profili al telaio - parte orizzontale

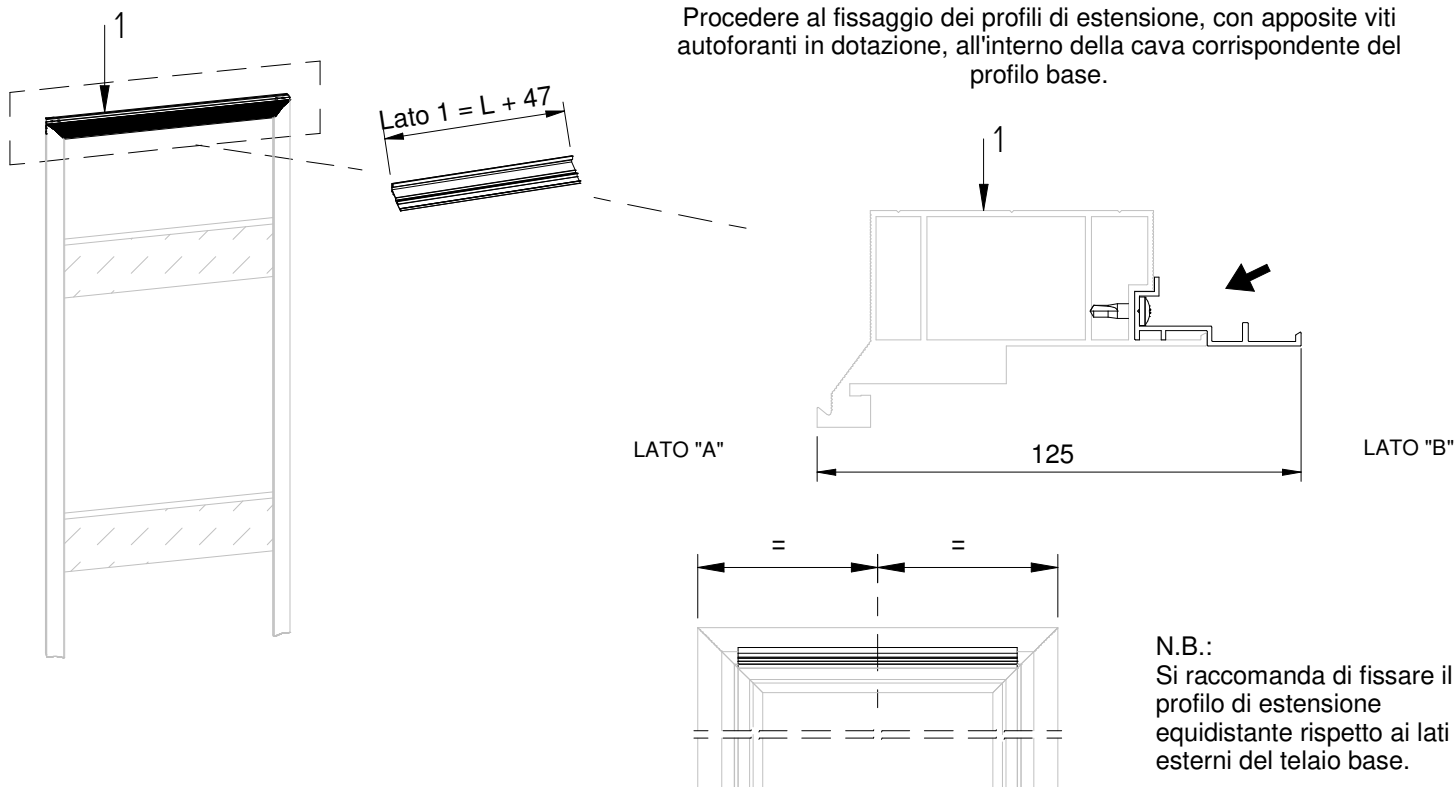

## 4 Fissaggio dei profili al telaio - parte verticale

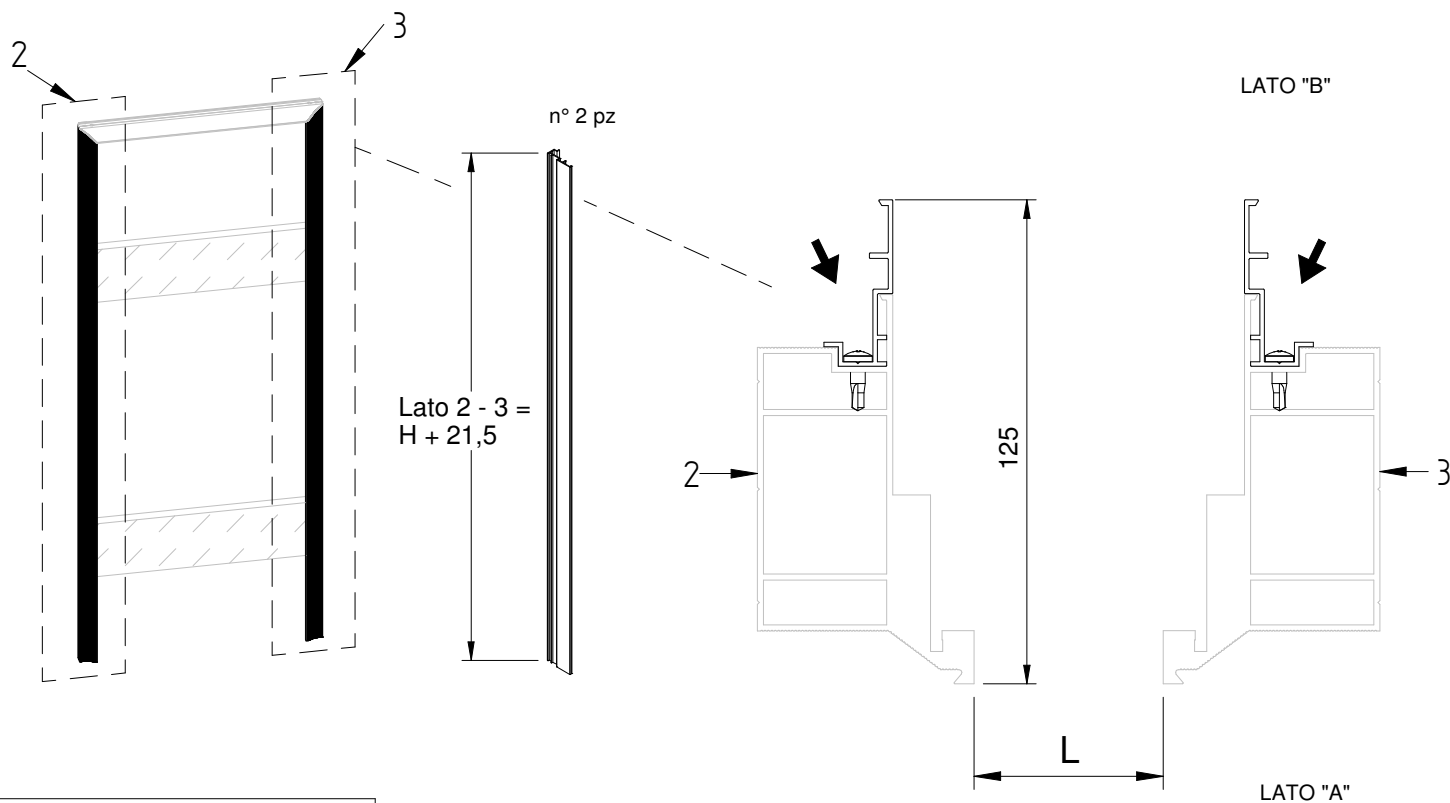

Ermëtika

Controtelai per porte a scomparsa