

Ermetika[®]

DESIGN PASSAGES



EN-FRA

CATALOGUE

Pocket Door Frames
and Invisible Swing
Doors

Châssis à Galandages
et Portes Battantes
Invisibles

Ermetika®
DESIGN PASSAGES

About Us

Ermetika is a leading Italian pocket door frames manufacturer, that provides high-quality sliding door solutions and flush-with-the-wall door systems, 100% made in Italy. We are exporting in +35 countries, where our solutions make the most of space in residential, business and hotels. A large part of our products are supplied in kit form, allowing our stockist to reduce their transport costs and carbon emissions.

Ermetika est une entreprise italienne leader dans la production de chassis à galandages pour portes escamotables de haute qualité ainsi que des huisseries pour portes affleurantes, 100% made in Italy. Nous exportons dans +35 pays, où nos solutions exploitent au mieux l'espace résidentiel, commercial et hôtelier. Une grande partie de nos produits sont fournis sous forme de kit, permettant à nos revendeurs de réduire leurs coûts de transport et les émissions de carbone.

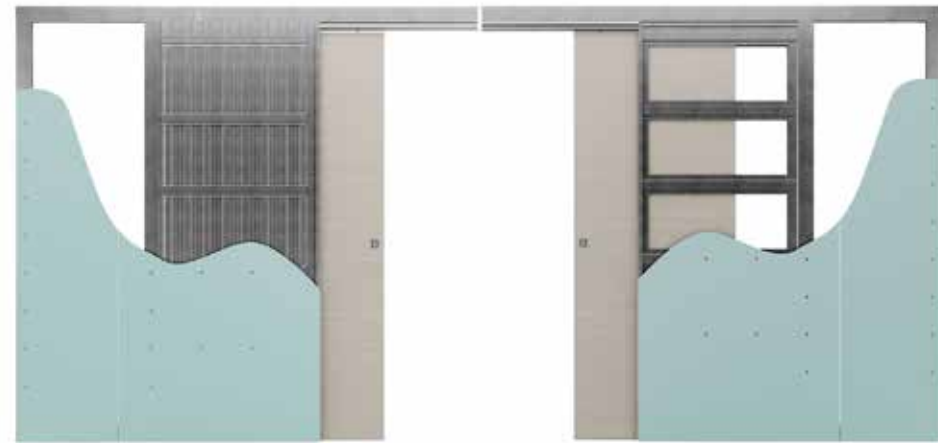

Ermetika® DESIGN PASSAGES



EXPERIENCE
EXPERIENCE



RELIABILITY
FIABILITÉ



KNOW-HOW
SAVOIR-FAIRE



DESIGN LIMITATION
LIMITATIONS DE CONCEPTION



Ermetika® in the world | Ermetika® dans le monde



FAMILY BUSINESS



+20%
YEARLY GROWTH
CROISSANCE ANNUELLE



> 40%
EXPORT
EXPORTATION



2 PLANTS IN ITALY
2 USINES EN ITALIE



> 50
EMPLOYEES



❌ Project constraints
Contraintes du projet

❌ Space loss
Perte d'espace

❌ Not ideal in the small spaces
Pas idéal pour petits espaces

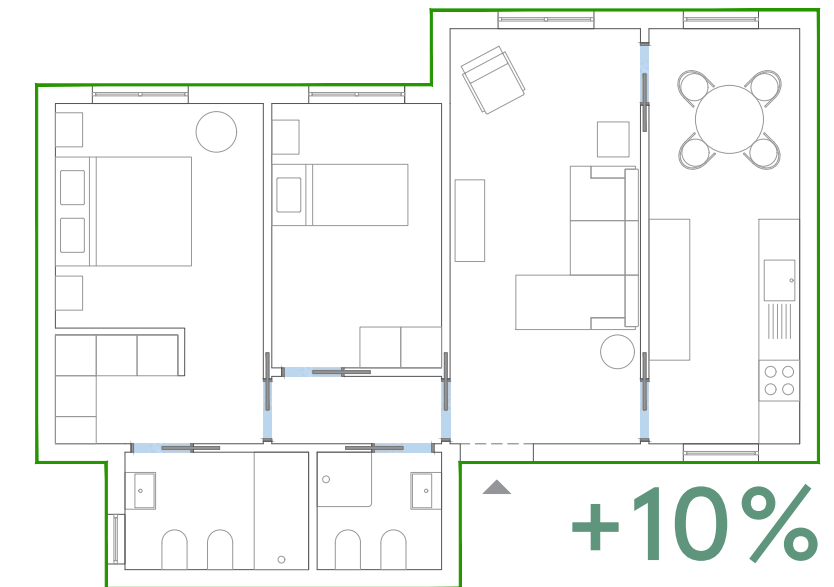

+10%

OF EXTRA SPACE
D'ESPACE EXTRA

✅ More space
Optimisation de l'espace

✅ Entrance Livability spaces
Amélioration de la vivabilité des entrées

✅ Ideal for small spaces
Parfait pour les petits espaces

Our projects | Nos projets



EvoKit Luxury residential apartments
Appartements résidentiels de luxe **601 WEST 29th STREET**
 2022 / New York, USA **+150 EVOKIT**



ABSOLUTE swing High-end residential complex
Complexe résidentiel high-end **CORTINA NORTH**
 2022 / Bucarest, Romania **+1000 ABSOLUTE SWING**



ABSOLUTE evo 5 star Hotel
Hôtel 5 étoiles **MARRIOTT TUNIS HOTEL**
 2022 / Tunis, Tunisia **+200 ABSOLUTE EVO**

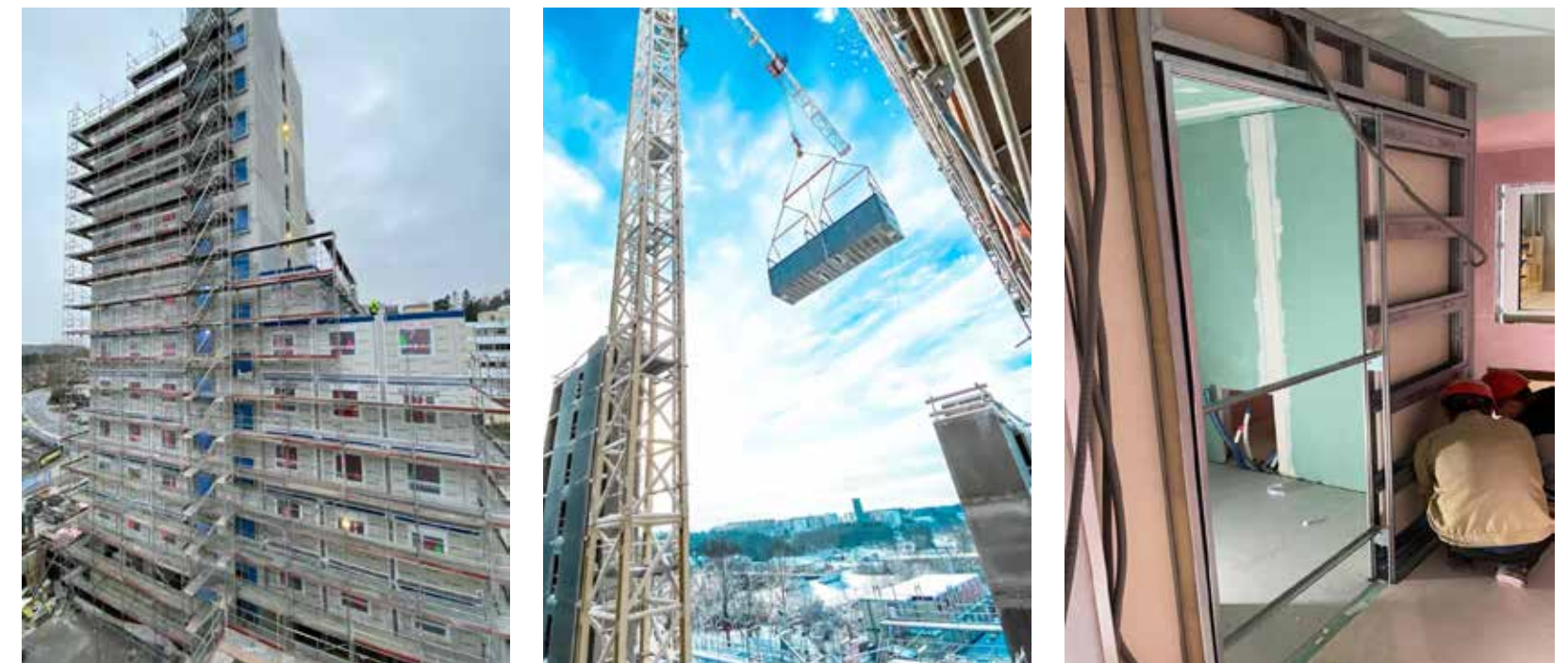

EvoKit 350 Microliving apartments
350 Micro-appartements **KISTA CAMPUS- UNITY LIVING**
 2022 / Stockholm, Sweden **+350 EVOKIT**

Quality without compromise / *Qualité sans compromis*

Our work is synonymous with guarantee, as demonstrated by our international certifications.
Notre travail est synonyme de garantie, comme en témoigne l'obtention de certifications internationales.



UNI ISO 9001:2015

This European certification assesses compliance in the management of company processes and products ensuring customers get good quality and consistent products.
Cette certification européenne évalue la conformité de la gestion des processus et des produits de la société en s'assurant que les clients obtiennent des produits de bonne qualité.

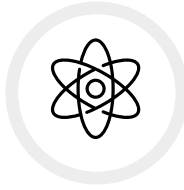

UNI ISO 1527:2000

Istituto Giordano, renowned technical institution at the forefront of product testing, has certified the track kit for a durability of 100,000 opening and closing cycles, a guaranteed capacity of 100 kg and a breaking load of 576 kg.
Istituto Giordano, institution technique renommée à la pointe des tests de produits, a certifié le kit chariot pour une durabilité de 100 000 cycles d'ouverture et de fermeture, une capacité garantie de 100 kg et une charge de rupture de 576 kg.



UNI ISO 10140-1:2016

This certification made in an Acoustic laboratory has shown excellent sound insulation.
Cette certification réalisée dans un laboratoire acoustique a démontré une excellente isolation phonique.



UNI EN 10204 - DIN 50049

Certificate for Stainless Steel Material according to EN10204
Certification attestant l'utilisation de matériaux en acier inoxydable selon EN10204.

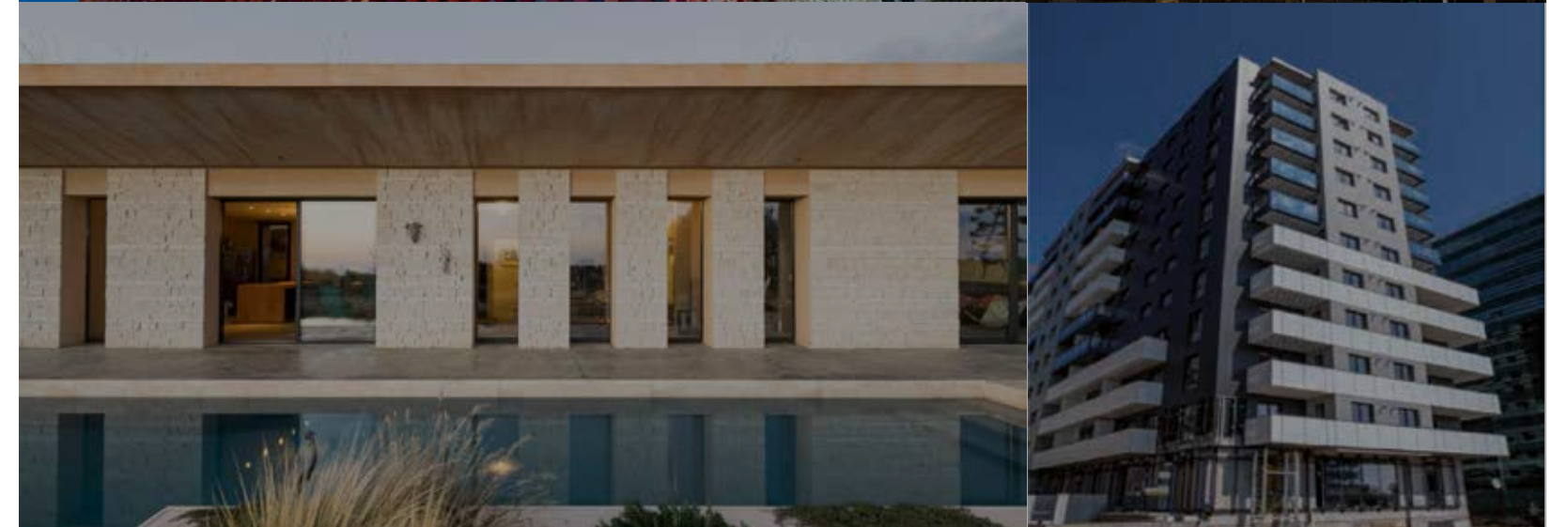
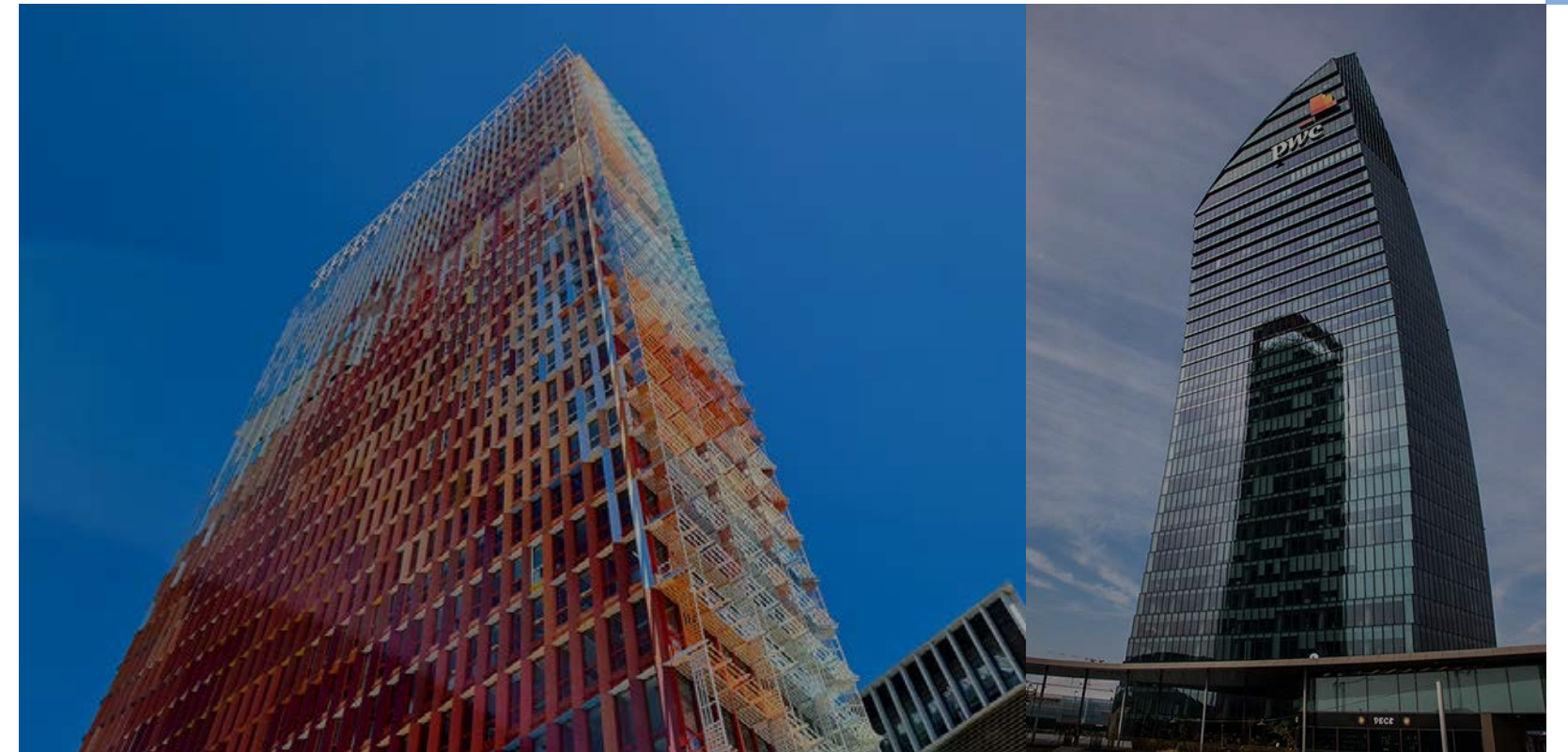

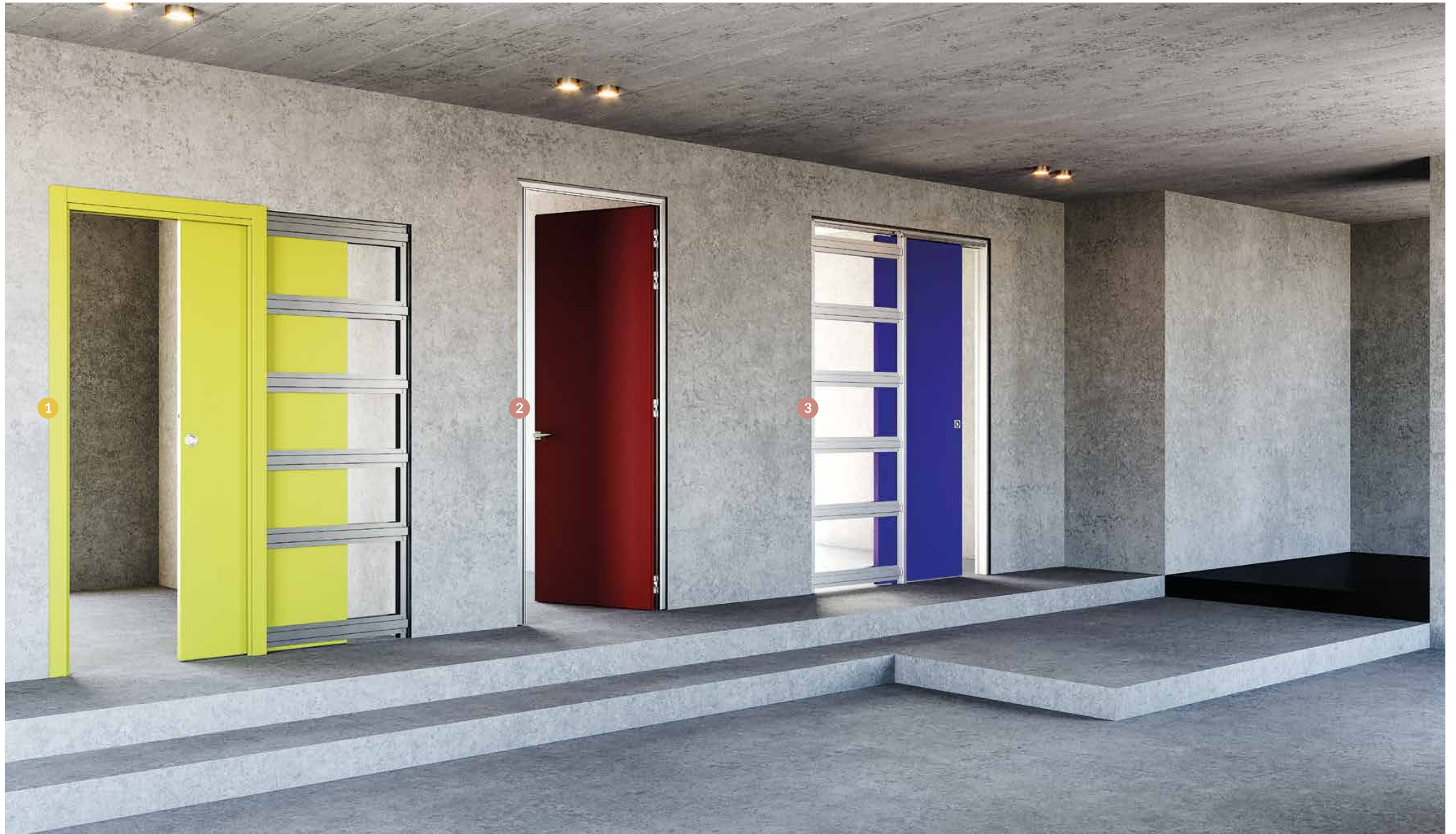

1 Evokit
Framed pocket door kit
Contre-châssis en kit

2 Absolute Evokit
Frameless pocket door kit
Contre-châssis en kit invisible

3 Absolute Swing
Frameless swing door
Bloc porte invisible

Classic systems for interiors / Système classique pour intérieur with jambs and architraves / avec habillage bois

Make the most of the open spaces of your house knowing that a simple gesture can create a feeling of comfort and practicality. The design quality complies with the technical solution, achieving a complete integration of the door into the wall of any environment. Profiter le plus possible d'espaces ouverts chez soi, tout en sachant qu'un geste tout simple permet de retrouver confort et fonctionnalité. La gamme de contre-châssis pour intérieur, conçue avec les plus modernes techniques industrielles, s'adapte à n'importe quel endroit.



EVOLUTION

Classic sliding system

Contre-châssis pré-assemblé.



STAFFETTA

Classic sliding system for overlapping panels

Contre-châssis télescopique pré-assemblé



EVOLUTION MOTORISED

Motorised sliding system

Contre-châssis motorisé pré-assemblé



ARKIMEDE

Curved sliding system

Contre-châssis courbe pré-assemblé



EVOKIT

Classic sliding system in kit

Contre-châssis en kit



LUMINOX

Sliding system with boxes for wall spotlights

Contre-châssis avec réservations électriques



EVOKIT FIRE

Classic sliding system in kit with fire-rated jambs

Contre-châssis coupe-feu EI30 avec kit finition certifié



UNICO EVO

Classic sliding system for two panels in the same pocket

Contre-châssis contenant deux portes coulissantes dans le sens contraire

Evolution for plaster and plasterboard walls

Pour enduit et plaque de plâtre

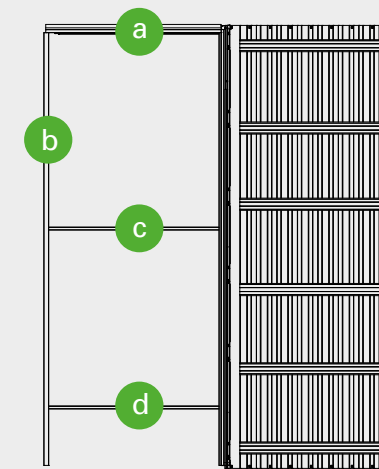

CROSSBAR WITH TRACK / RAIL TRAVERSE



METAL DOOR JAMB / MONTANT MÉTAL



UPPER SPACER / ENTRETOISE SUPÉRIEURE



LOWER SPACER / ENTRETOISE INFÉRIEURE



Evokit for plasterboard walls

Pour plaque de plâtre

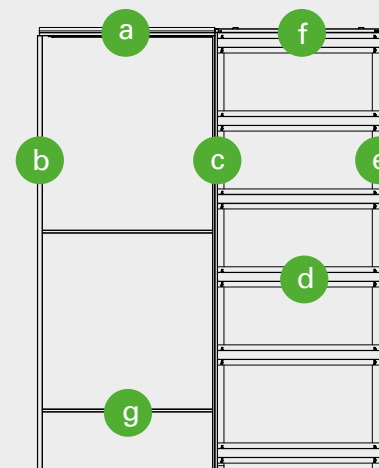

CROSSBAR WITH TRACK / RAIL TRAVERSE

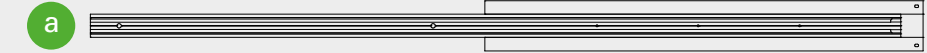

METAL DOOR JAMB / MONTANT MÉTAL

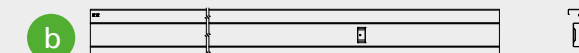

VERTICAL FRONT PROFILE / PROFILÉ ENTRÉE



HORIZONTAL SLATS / RENFORTS HORIZONTAUX



VERTICAL REAR PROFILE / PROFILÉ FERMETURE



POCKET HEADER / FERMETURE SUPÉRIEURE



SPACERS (x 2) / ENTRETOISES



FW 92-120
FW 95-120
FW 100-125



FW 92-120
FW 95-120
FW 100-125

Frameless systems / Systèmes invisibles without jambs and architraves / sans habillage bois

A new range of sliding and swing doors design-oriented that make a room stylish. With Absolute range systems, you can paint the doors with the same paint colour and/or finish of the wall, perfectly hiding from sight, blending in with the rest of the wall. Otherwise, the door panel can be lacquered or decorated with dying or patterns that accentuate their beauty, becoming real design elements.

Absolute est le nom donné pour les châssis de portes affleurantes conçus par Ermetika pour laisser le maximum de liberté au design, à la conception et à l'ameublement. Les portes coulissantes et battantes, desquelles disparaissent les baguettes et les chambranles, peuvent être peintes, laquées ou tapissées, présentant une finition identique à celle qui orne déjà la pièce ou qui a été choisie pour les murs. En utilisant un panneau décoratif, ce modèle de porte serait un véritable élément décoratif dans la maison.



ABSOLUTE SWING

Frameless swing system

Bloc porte invisible



ABSOLUTE EVOKIT

Frameless sliding system in kit

Contre-châssis en kit invisible



ABSOLUTE EVO

Frameless sliding system

Contre-châssis pré-assemblé invisible



ABSOLUTE ENERGY

Frameless sliding system with boxes for wall spotlights

Contre-châssis pré-assemblé invisible avec réservations électriques



ABSOLUTE MOTORISED

Motorised frameless sliding system

Contre-châssis pré-assemblé et motorisé invisible



ABSOLUTE SMART

Frameless hatch

Trappe de visite invisible

Absolute Evo for plaster and plasterboard walls

Pour enduit et plaque de plâtre

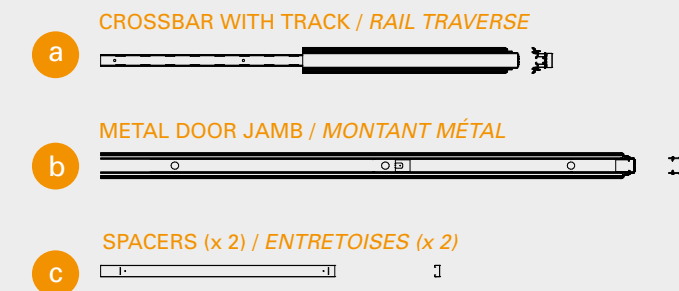
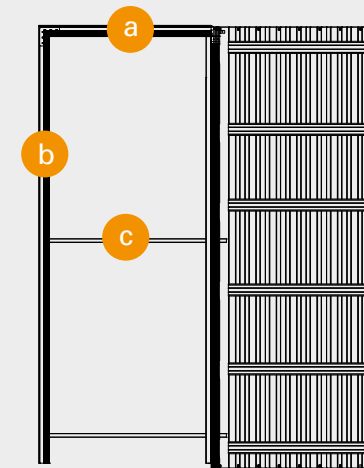

Absolute EvoKit for plasterboard walls

Pour plaque de plâtre

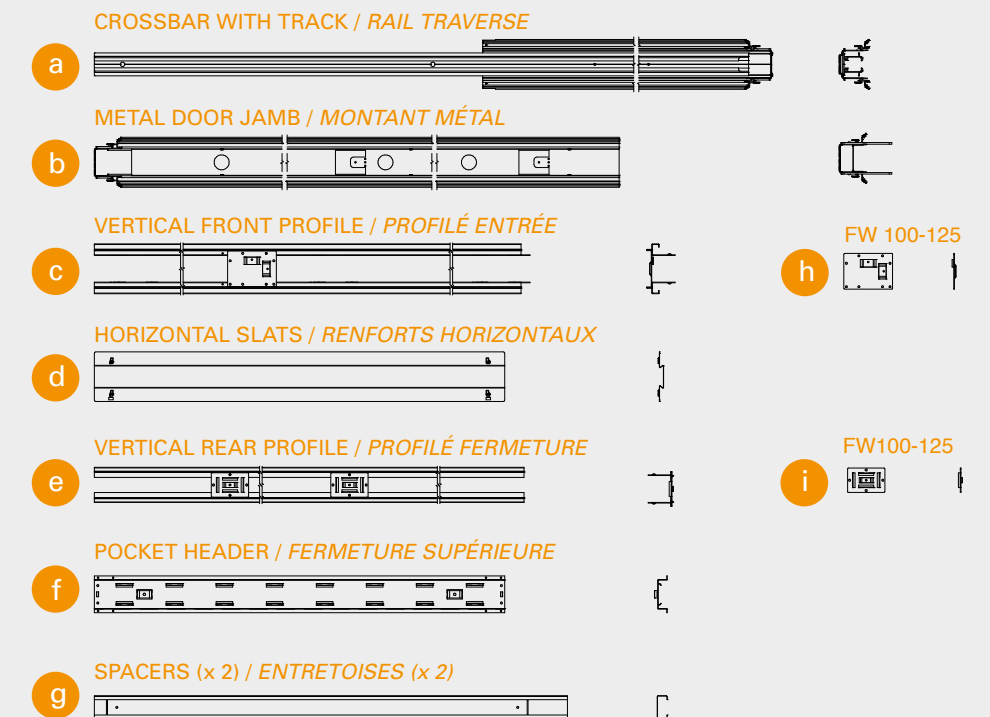
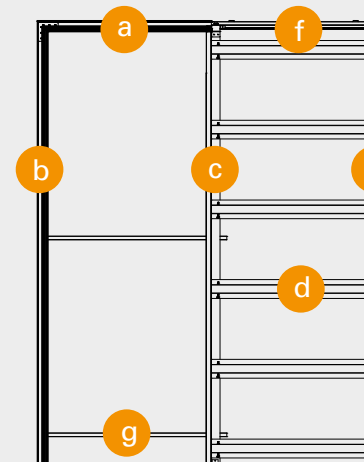



A new range of sliding and swing doors design-oriented that make a room stylish. With Absolute range systems, you can paint the doors in the same paint of the wall, perfectly

hiding from sight, blending in with the rest of the wall. Otherwise, the door panel can be lacquered or decorated with dying or patterns that accentuate their beauty, becoming real design elements.

FLUSH SYSTEMS

SYSTÈMES INVISIBLES

Absolute est le nom donné pour les châssis de portes affleurantes conçus par Ermetika pour laisser le maximum de liberté au design, à la conception, à l'ameublement. Les portes coulissantes et battantes, desquelles disparaissent les baguettes et les

chambranles, peuvent être peintes, laquées ou tapissées, présentant une finition identique à celle qui orne déjà la pièce ou qui a été choisie pour les murs. En utilisant un panneau décoratif, ce modèle de porte serait un véritable élément décoratif dans la maison.

1 Absolute Swing
Frameless swing system
Bloc porte invisible

2 Absolute Evo
Frameless sliding system
Contre-châssis pré-assemblé invisible

Absolute Evo Motorised
Motorised Frameless sliding system
Contre-châssis pré-assemblé et motorisé invisible

Absolute EvoKit

Frameless sliding system in kit
Contre-châssis en kit invisible

Absolute Energy

Frameless sliding system with boxes for wall spotlights
/ Contre-châssis pré-assemblé invisible avec réservations électriques

Absolute Smart
Frameless hatch

3 Trappe de visite invisible



Absolute Swing by Ermetika is a solution for swinging doors designed without edging trims. Aesthetically pleasing, Absolute Swing is also practical: the door blends integrally into its surrounding plasterboard or plastered walls, and creating continuity with the walls, hides access to compartments.

Absolute Swing est un système de porte affleurante. La porte, qui ne nécessite pas de couvre-joints, se confond avec le milieu environnant. Les portes affleurantes représentent un choix très avant-gardiste et fonctionnel: la porte crée une continuité avec les cloisons, elles sont visibles seulement en ouverture.

**Available
in pull/push version**

**Disponible en version
tirant/poussant**

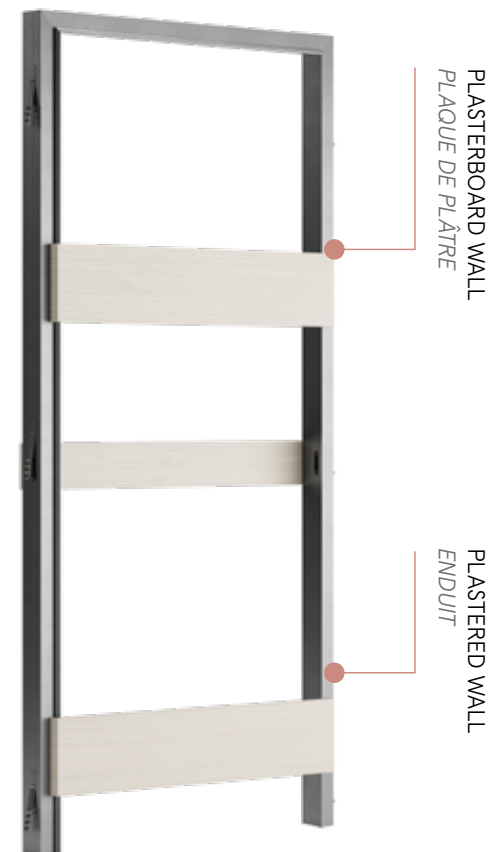

ABSOLUTE SWING

Frameless swing system
Bloc porte invisible

No jambs, no architraves,
absolutely minimal.
Aucun kit finition, pas de couvre-joint, absolument minimale.

VARIANTS
VARIANTES

FULL HEIGHT
TOUTE
HAUTEUR



TRAPEZOIDAL
TRAPÉZOÏDALE



DOUBLE DOOR
DOUBLE VANTAUX

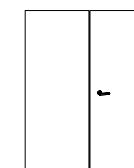



In every environment, in every context, there is always something that connects things.
 Dans chaque projet, dans chaque situation, il y a toujours un élément pour lier les choses entre elles.

Absolute Swing

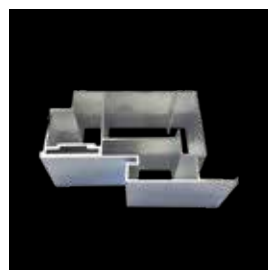

01 STRUCTURAL STRENGTH RÉSISTANCE ABSOLUE

Aluminium frame AW6060, 3 Kg weight per linear meter.
Cadre en aluminium AW6060 de 3 Kg par mètre de poids.



02 FOAM GASKET JOINTS DE RÉCEPTION

The gasket seal in polyurethane foam is set on the frame for a silent and optimum closing.
Joint blanc en mousse de polyuréthane à poser sur le cadre pour une fermeture optimum et silencieuse de la porte.



03 THREADED INSERTS MORTAISES FILETÉES

Invisible hinges screwed on threaded steel inserts for the best solidity.
Charnières invisibles vissées sur mortaises en acier pour une meilleure stabilité dans le temps.

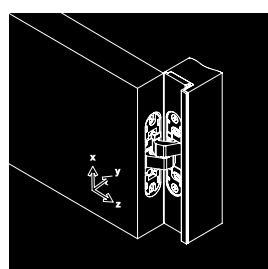

04 ADJUSTABLE HINGES CHARNIÈRES RÉGLABLES

Ermatika systems are provided with invisible hinges adjustable on three axis for the perfect fitting of the door. The total capacity is 40 Kg.
Chaque cadre est doté de charnières réglables sur 3 axes d'une portée totale de 40 Kg pour une parfaite adaptation du vantail.



05 MAGNETIC LOCK SERRURE MAGNÉTIQUE

The swing door systems Ermatika are provided with magnetic lock in satin chrome finish. It guarantees a perfect and silent closing.
Les blocs-portes Swing sont équipés de serrures magnétiques chromées satinées qui garantissent une fermeture toujours parfaite et absolument silencieuse.

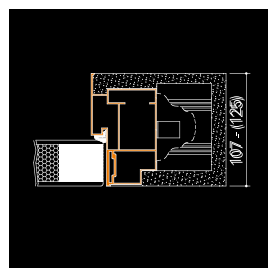

06 SAME WALL THICKNESS PROFIL ÉPAISSEUR CLOISON

The aluminium profile's shape is as thick as the brick wall or the plasterboard structure. This makes installation easier and quicker.
Le profil « invisible » est de la même dimension que la cloison finie. Ceci accélère et simplifie beaucoup la mise en œuvre du cadre.



07 WOOD SPACERS/ENTRETOISES D'ÉCARTEMENT EN BOIS

Strong spacers in wood protect the system from damages and deformations during shipping.
Les entretoises d'écartement en bois évitent au cadre des déformations pendant le transport.



08 PRE-MOUNTED HINGE CHARNIÈRES PRÉ MONTÉES

The box for the hinge is already mounted on the frame and protected with plastic cover.
Charnières invisibles préinstallées sur les prédispositions du châssis en aluminium, dotées de capuchons de protection

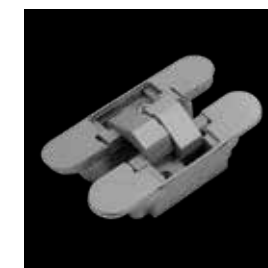

09 4 HINGES FOR H≥2400 4 CHARNIÈRES POUR LES HAUTEURS ≥ À 2400 MM

For all the systems higher than or equal to 2400 mm the frame is provided with 4 hinges rather than 3.
Pour toutes les hauteurs supérieures ou égales à 2400 mm, le cadre est équipé de 4 charnières.



Absolute Swing

CORRECT SET UP OF THE SYSTEM / CORRECTE MISE EN OEUVRE DU CHÂSSIS

Pull Plaster

Tirant Enduit

CELLULOSE HONEYCOMB CORE
(standard h=2100mm door)

Âme en nid d'abeilles en cellulose

REINFORCEMENT IN SOLID WOOD (standard h=2100mm door)

Renfort en bois massif

MDF LAYER WITH
WHITE PRIMER

Panneau MDF avec apprêt

PANEL PAINTING

Peinture

ALUMINUM FRAME

Profilé en aluminium

FIBERGLASS MESH

Fibre de verre

BRICK

Brique

COATING MORTAR

Revêtement en mortier

JOINT TAPE

Bande à joint

PLASTER

Plâtre

TOP FINISHING

Rasage final

WALL PAINTING

Peinture

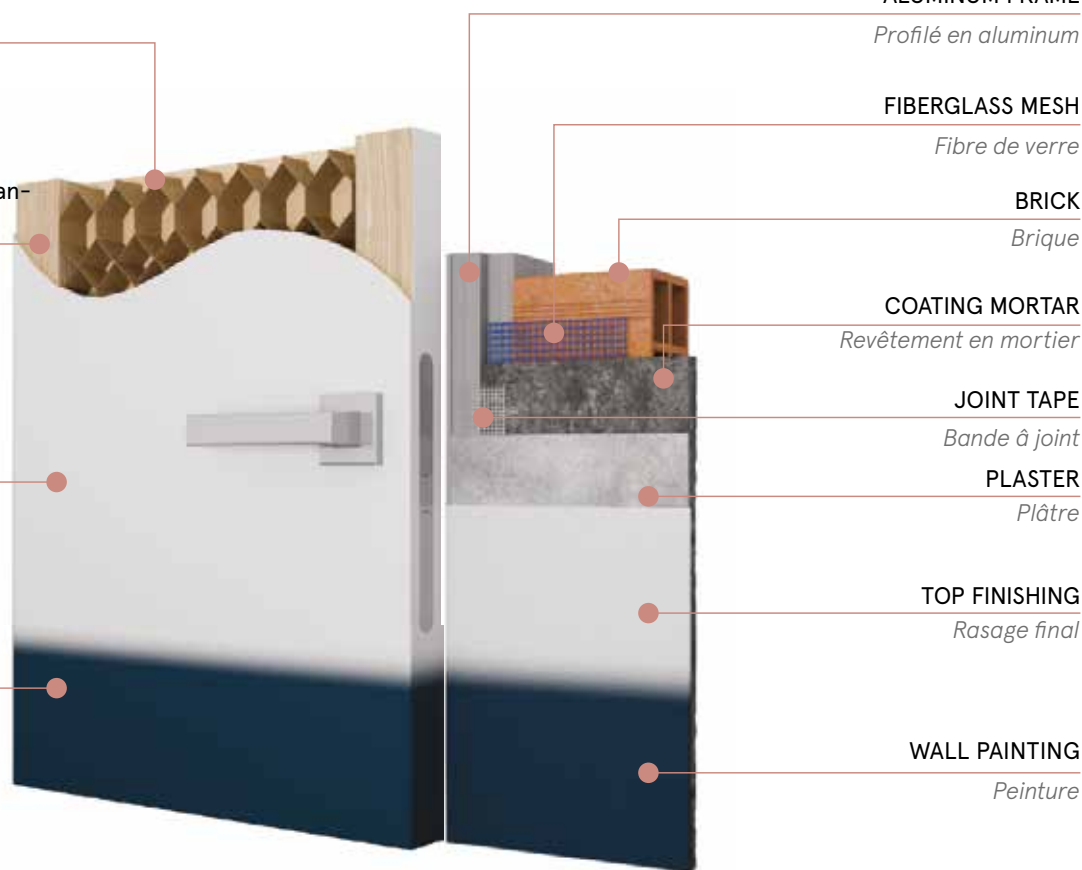

Pull Plasterboard

Tirant Plaque de Plâtre

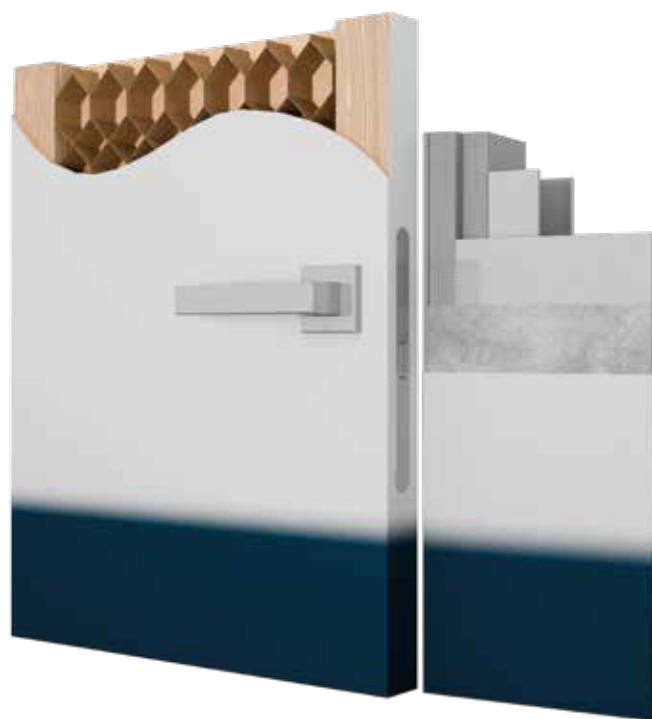

Push Plaster

Poussant Enduit

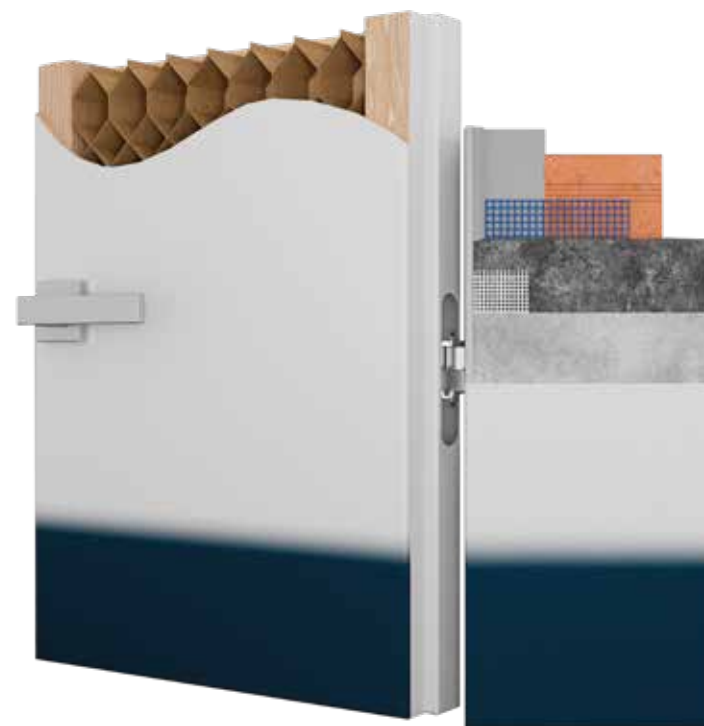

Push Plasterboard

Poussant Plaque de Plâtre

CELLULOSE HONEYCOMB CORE
(standard h=2100mm doors)

Âme en nid d'abeilles en cellulose

REINFORCEMENT IN SOLID WOOD (standard h=2100mm door)

Renfort en bois massif

MDF LAYER WITH
WHITE PRIMER

Panneau MDF avec apprêt

PANEL PAINTING

Peinture

ALUMINUM FRAME
Profilé en aluminium

STUD WORK
Ossature plaque de plâtre

PLASTERBOARD
Plaque de plâtre

ANTI-CRACKING
TAPE
Bande anti-fissure

PLASTER
Plâtre

TOP FINISHING
Rasage final

WALL PAINTING
Peinture

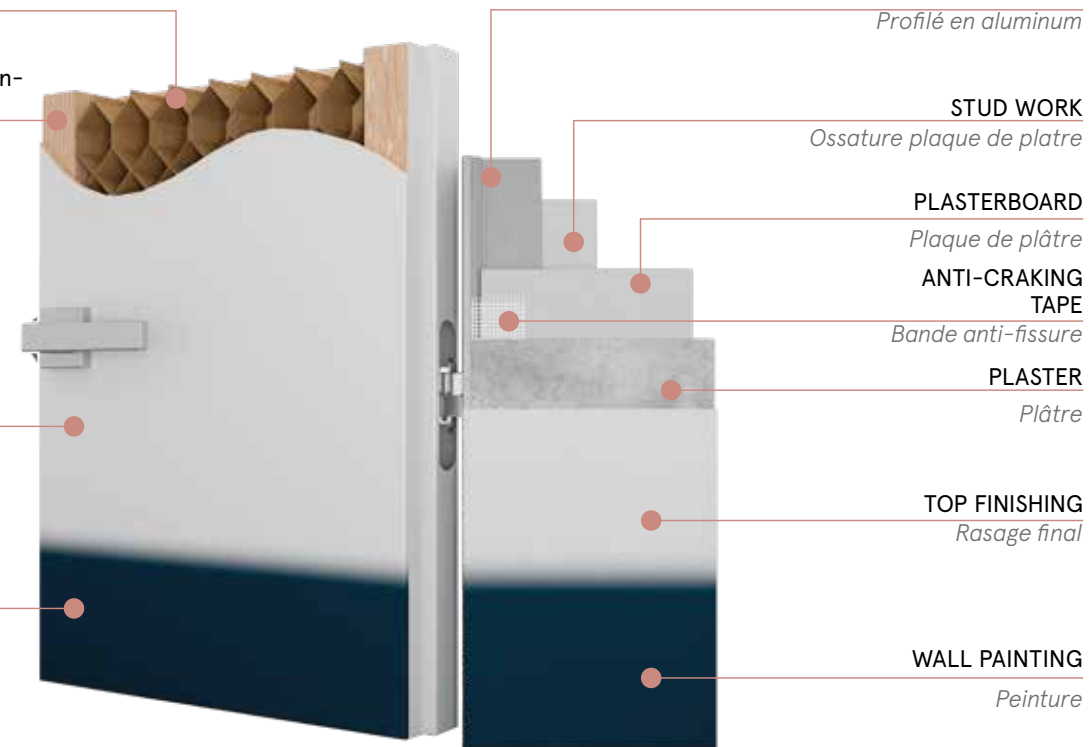



Absolute Swing

ITEM CODE / CODE ARTICLE: TSWSI

50 mm Door thickness / Épaisseur de porte

✳ 60 mm for thickness 107-125
60 mm pour épaisseur 107-125

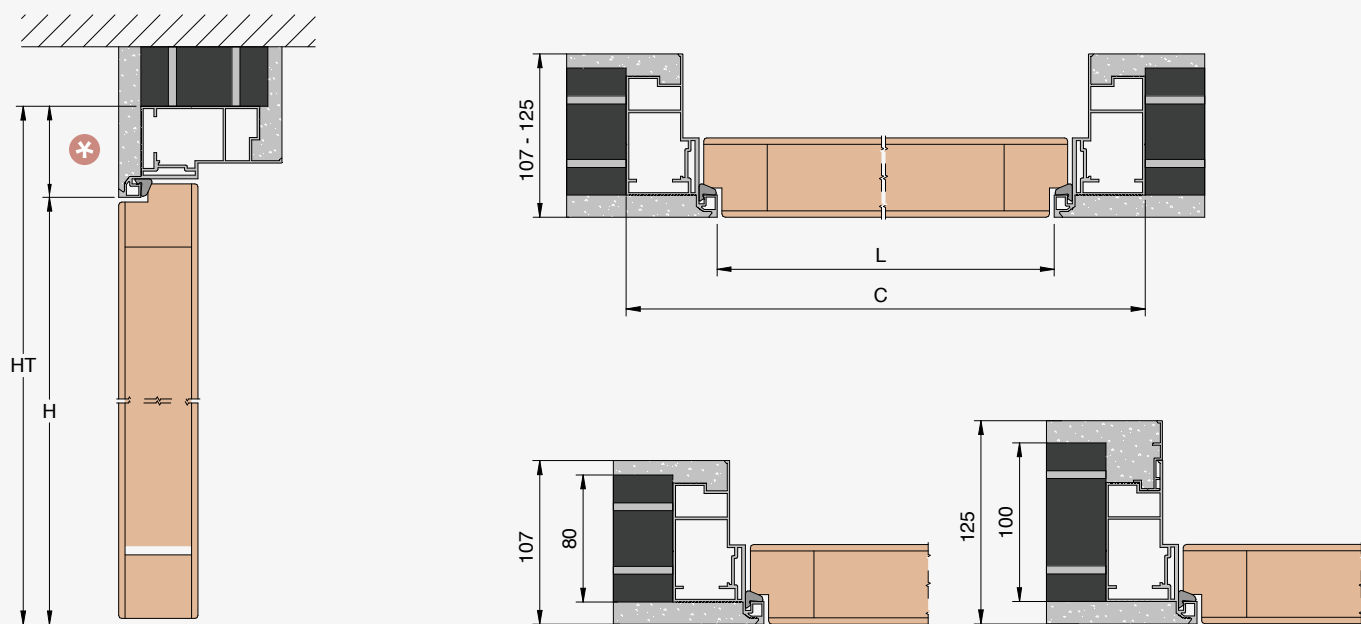

PASSAGE SIZE OUVERTURE DE PASSAGE		DOOR SIZE PORTE		C	HT
600		617		720	
700		717		820	
800		817		920	
900	2000/2100	917	2004/2104	1020	2060/2160
1000	2400	1017	2404	1120	2460
1100		1117		1220	
1200		1217		1320	

HINGE CAPACITY
Every system is equipped with hinges of 40 Kg total capacity. For heavier doors stronger hinges can be supplied upon request and prior quotation.

CAPACITÉ CHARNIÈRES
Chaque système est équipé de charnières d'une capacité totale de 40 kg. Pour les portes plus lourdes, des charnières plus résistantes peuvent être fournies sur demande et sur devis.

ATTENTION: If a pull system is set close to a push system there will be a difference in passage opening of 14 mm between them. The push system passage shall be ordered 14 mm higher than pull system or vice versa to have them at the same level. Every system is equipped with hinges of 40 Kg total capacity. For heavier doors stronger hinges can be supplied upon request and prior quotation.

ATTENTION: Si un cadre tirant est placé à proximité d'un cadre poussant, il y aura une différence d'ouverture de passage de 14 mm entre eux. Le passage du cadre poussant doit être commandé 14 mm plus haut que le tirant ou vice versa pour les avoir au même niveau. Chaque système est équipé de charnières d'une capacité totale de 40 kg. Pour les portes plus lourdes, des charnières plus résistantes peuvent être fournies sur demande et sur devis.

**FEASIBLE DIMENSIONS
MESURES RÉALISABLES**

WIDTH / LARGEUR
Wall / Mur 107/125: L from/de 600 to/à 1100 mm

HEIGHT / HAUTEUR
Wall / Mur 107/125: H from/de 1500 to/à 2700 mm

**FORMULAS TO CALCULATE DIMENSIONS
CALCUL DE L'ENCOMBREMENT**

WIDTH / LARGEUR
L + 120 mm

HEIGHT / HAUTEUR
H + 60 mm

OPENING DIRECTION / SENS D'OUVERTURE
(To be expressed in purchasing orders)
(à indiquer au moment de la commande)

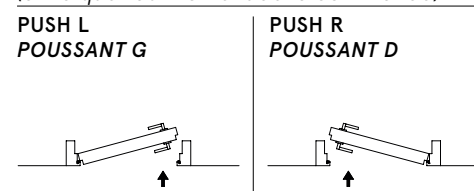

Absolute Swing

ITEM CODE / CODE ARTICLE: TSWSC

50 mm Door thickness / Épaisseur de porte

✳ 60 mm for thickness 100-125
60 mm pour épaisseur 100-125

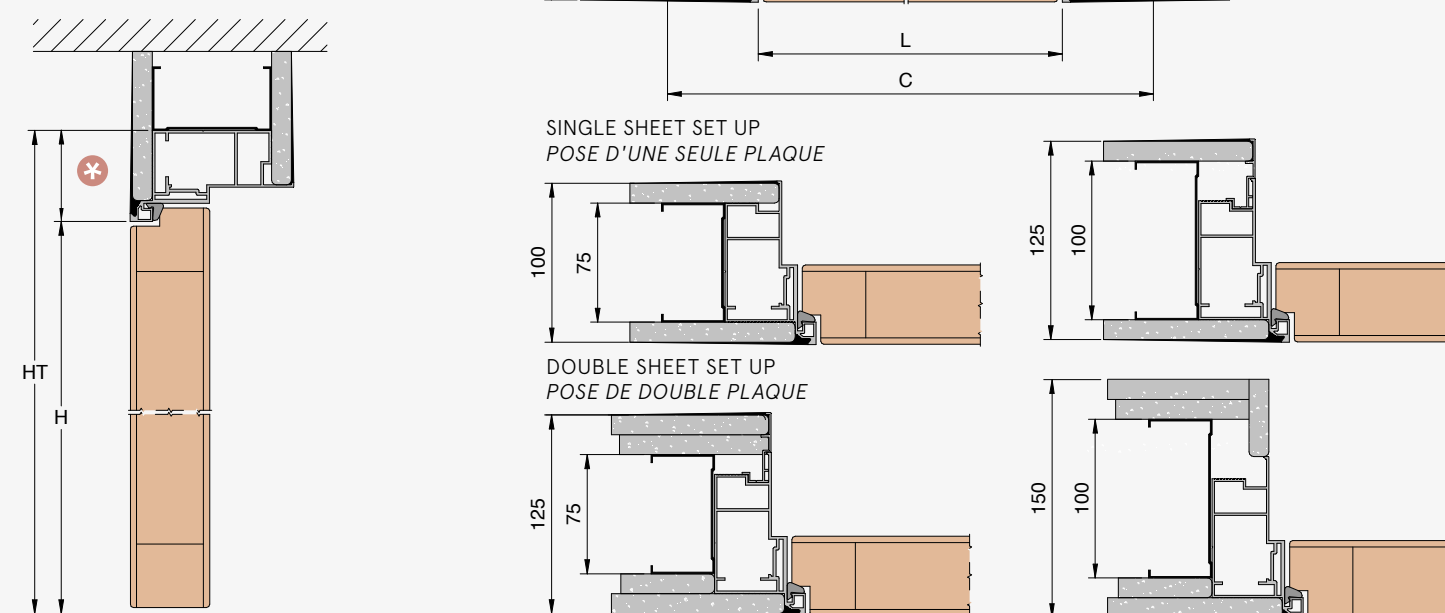

PASSAGE SIZE OUVERTURE DE PASSAGE		DOOR SIZE PORTE		C	HT
600		617		720	
700		717		820	
800		817		920	
900	2000/2100	917	2004/2104	1020	2060/2160
1000	2400	1017	2404	1120	2460
1100		1117		1220	
1200		1217		1320	

HINGE CAPACITY
Every system is equipped with hinges of 40 Kg total capacity. For heavier doors stronger hinges can be supplied upon request and prior quotation.

CAPACITÉ CHARNIÈRES
Chaque système est équipé de charnières d'une capacité totale de 40 kg. Pour les portes plus lourdes, des charnières plus résistantes peuvent être fournies sur demande et sur devis.

ATTENTION: If a pull system is set close to a push system there will be a difference in passage opening of 14 mm between them. The push system passage shall be ordered 14 mm higher than pull system or vice versa to have them at the same level. Every system is equipped with hinges of 40 Kg total capacity. For heavier doors stronger hinges can be supplied upon request and prior quotation.

ATTENTION: Si un cadre tirant est placé à proximité d'un cadre poussant, il y aura une différence d'ouverture de passage de 14 mm entre eux. Le passage du cadre poussant doit être commandé 14 mm plus haut que le tirant ou vice versa pour les avoir au même niveau. Chaque système est équipé de charnières d'une capacité totale de 40 kg. Pour les portes plus lourdes, des charnières plus résistantes peuvent être fournies sur demande et sur devis.

**FEASIBLE DIMENSIONS
MESURES RÉALISABLES**

WIDTH / LARGEUR
Wall / Mur 100/125: L from/de 600 to/à 1100 mm

HEIGHT / HAUTEUR
Wall / Mur 100/125: H from/de 1500 to/à 2700 mm

**FORMULAS TO CALCULATE DIMENSIONS
CALCUL DE L'ENCOMBREMENT**

WIDTH / LARGEUR
L + 120 mm

HEIGHT / HAUTEUR
H + 60 mm

OPENING DIRECTION / SENS D'OUVERTURE
(To be expressed in purchasing orders)
(à indiquer au moment de la commande)

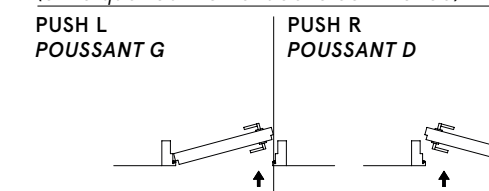



Absolute Swing

ITEM CODE / CODE ARTICLE: TSWSI

42 mm Door thickness / Épaisseur de porte

✳ 60 mm for thickness 107-125
60 mm pour épaisseur 107-125

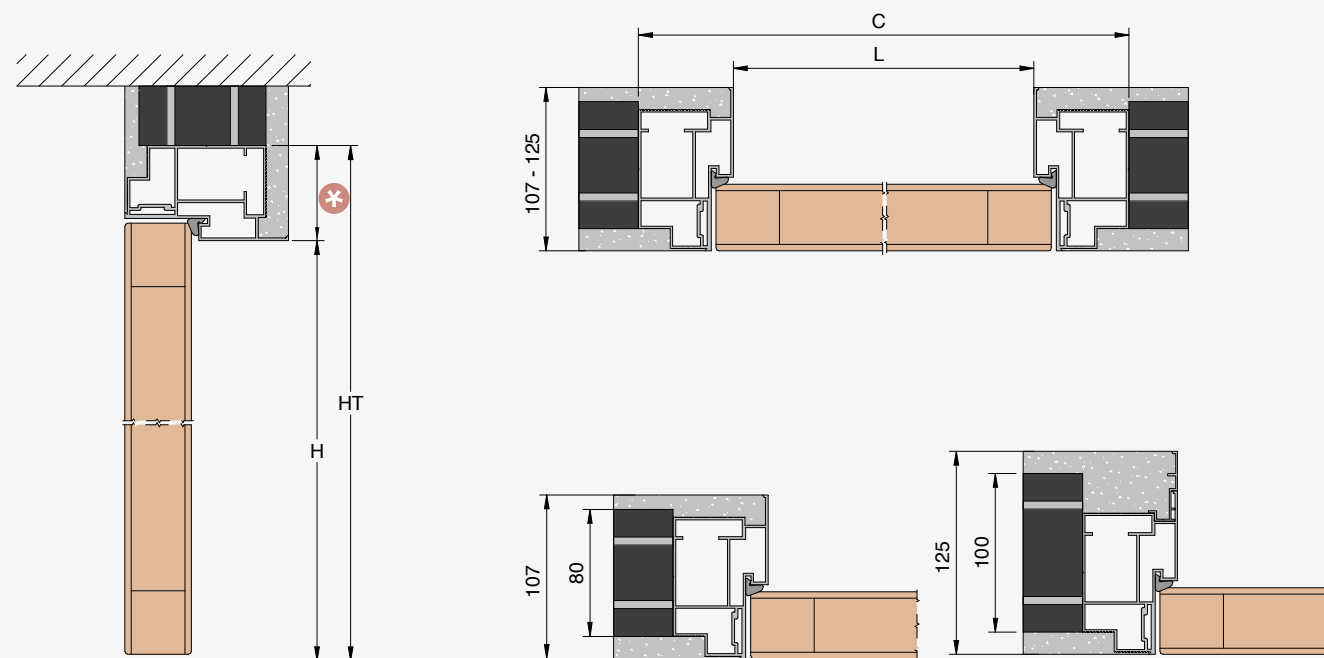

PASSAGE SIZE OUVERTURE DE PASSAGE		DOOR SIZE PORTE DE PASSAGE		C	HT
600		622		720	
700		722		820	
800		822		920	
900	2000/2100	922	2007/2107	1020	2060/2160
1000	2400	1022	2407	1120	2460
1100		1122		1220	
1200		1222		1320	

HINGE CAPACITY
Every system is equipped with hinges of 40 Kg total capacity. For heavier doors stronger hinges can be supplied upon request and prior quotation.

CAPACITÉ CHARNIÈRES
Chaque système est équipé de charnières d'une capacité totale de 40 kg. Pour les portes plus lourdes, des charnières plus résistantes peuvent être fournies sur demande et sur devis.

ATTENTION: If a pull system is set close to a push system there will be a difference in passage opening of 14 mm between them. The push system passage shall be ordered 14 mm higher than pull system or vice versa to have them at the same level. Every system is equipped with hinges of 40 Kg total capacity. For heavier doors stronger hinges can be supplied upon request and prior quotation.

ATTENTION: Si un cadre tirant est placé à proximité d'un cadre poussant, il y aura une différence d'ouverture de passage de 14 mm entre eux. Le passage du cadre poussant doit être commandé 14 mm plus haut que le tirant ou vice versa pour les avoir au même niveau. Chaque système est équipé de charnières d'une capacité totale de 40 kg. Pour les portes plus lourdes, des charnières plus résistantes peuvent être fournies sur demande et sur devis.

**FEASIBLE DIMENSIONS
MESURES RÉALISABLES**

WIDTH / LARGEUR
Wall / Mur 107/125: L from/de 600 to/à 1100 mm

HEIGHT / HAUTEUR
Wall / Mur 107/125: H from/de 1500 to/à 2700 mm

**FORMULAS TO CALCULATE DIMENSIONS
CALCUL DE L'ENCOMBREMENT**

WIDTH / LARGEUR
L + 120 mm

HEIGHT / HAUTEUR
H + 60 mm

OPENING DIRECTION / SENS D'OUVERTURE
(To be expressed in purchasing orders)
(à indiquer au moment de la commande)

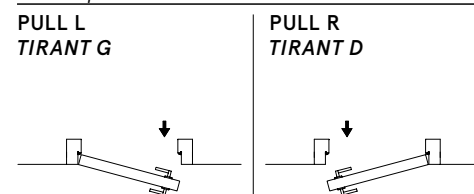

Absolute Swing

ITEM CODE / CODE ARTICLE: TSWSC

42 mm Door thickness / Épaisseur de porte

✳ 60 mm for thickness 100-125
60 mm pour épaisseur 100-125

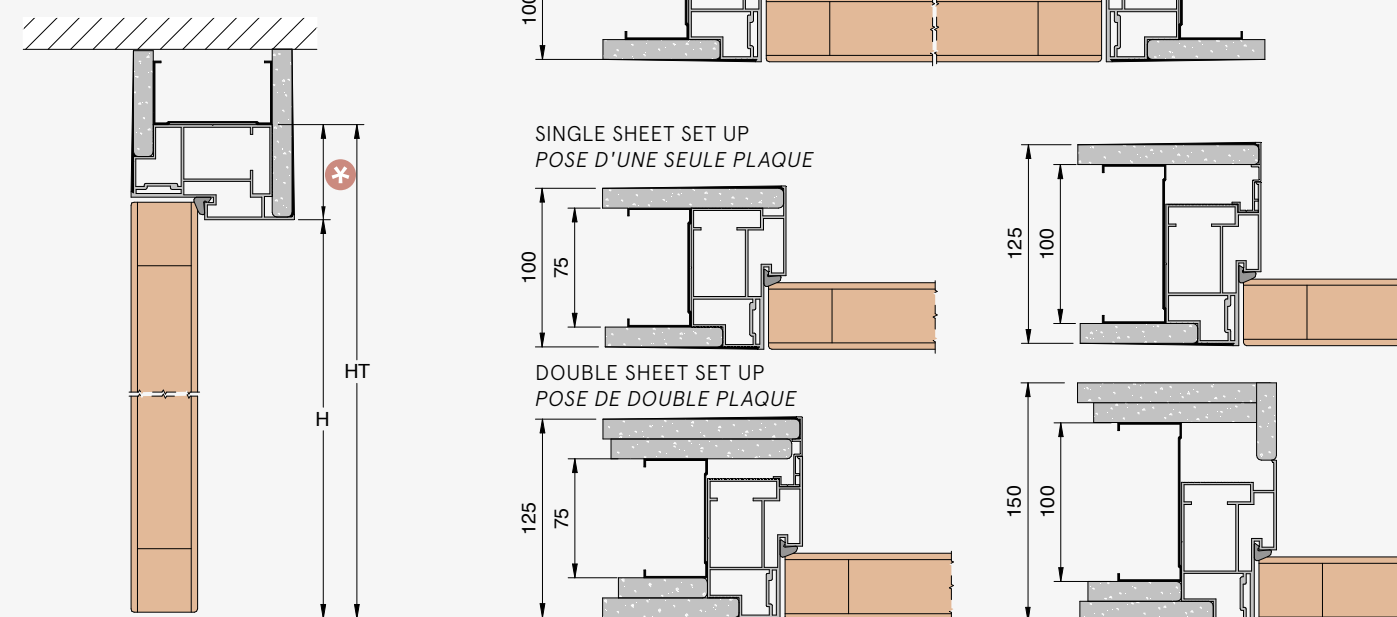

PASSAGE SIZE OUVERTURE DE PASSAGE		DOOR SIZE PORTE DE PASSAGE		C	HT
600		622		720	
700		722		820	
800		822		920	
900	2000/2100	922	2007/2107	1020	2060/2160
1000	2400	1022	2407	1120	2460
1100		1122		1220	
1200		1222		1320	

HINGE CAPACITY
Every system is equipped with hinges of 40 Kg total capacity. For heavier doors stronger hinges can be supplied upon request and prior quotation.

CAPACITÉ CHARNIÈRES
Chaque système est équipé de charnières d'une capacité totale de 40 kg. Pour les portes plus lourdes, des charnières plus résistantes peuvent être fournies sur demande et sur devis.

ATTENTION: If a pull system is set close to a push system there will be a difference in passage opening of 14 mm between them. The push system passage shall be ordered 14 mm higher than pull system or vice versa to have them at the same level. Every system is equipped with hinges of 40 Kg total capacity. For heavier doors stronger hinges can be supplied upon request and prior quotation.

ATTENTION: Si un cadre tirant est placé à proximité d'un cadre poussant, il y aura une différence d'ouverture de passage de 14 mm entre eux. Le passage du cadre poussant doit être commandé 14 mm plus haut que le tirant ou vice versa pour les avoir au même niveau. Chaque système est équipé de charnières d'une capacité totale de 40 kg. Pour les portes plus lourdes, des charnières plus résistantes peuvent être fournies sur demande et sur devis.

**FEASIBLE DIMENSIONS
MESURES RÉALISABLES**

WIDTH / LARGEUR
Wall / Mur 107/125: L from/de 600 to/à 1100 mm

HEIGHT / HAUTEUR
Wall / Mur 107/125: H from/de 1500 to/à 2700 mm

**FORMULAS TO CALCULATE DIMENSIONS
CALCUL DE L'ENCOMBREMENT**

WIDTH / LARGEUR
L + 120 mm

HEIGHT / HAUTEUR
H + 60 mm

OPENING DIRECTION / SENS D'OUVERTURE
(To be expressed in purchasing orders)
(à indiquer au moment de la commande)

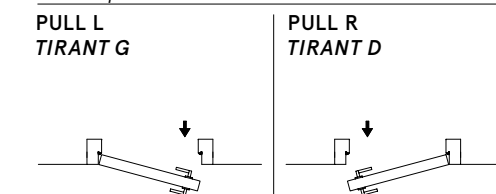



Absolute Swing 72

40 mm Door thickness / Épaisseur de porte

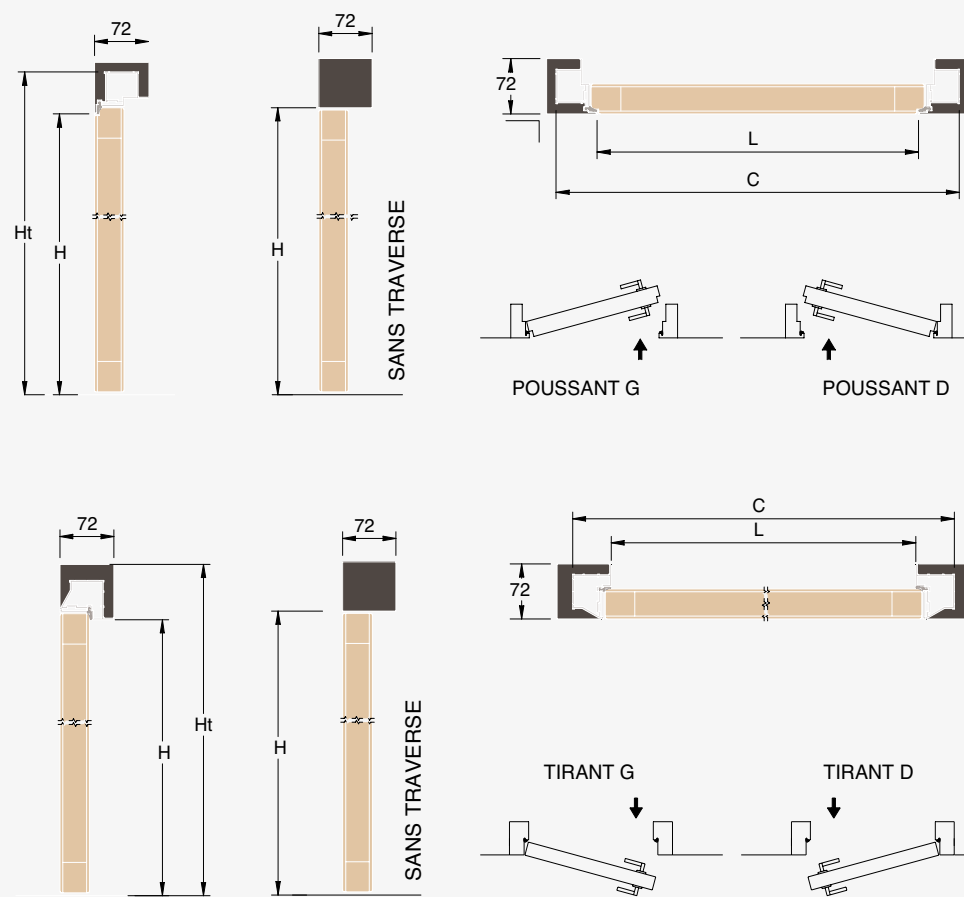

PASSAGE SIZE OUVERTURE DE PASSAGE - L	PASSAGE SIZE OUVERTURE DE PASSAGE - H	DOOR SIZE PORTE	C	HT	SP
616	2037	630x2040	726	2092	72 + Extension Kit 100 72 + Kit Extension pour épaisseur 100
716		730x2040	826		
816		830x2040	926		
916		930x2040	1026		
1016		1030x2040	1126		
1116		1130x2040	1226		

**FEASIBLE DIMENSIONS
MESURES RÉALISABLES**

WIDTH / LARGEUR
L from/de 616 to/à 1116 mm

HEIGHT / HAUTEUR
H from/de 1037 mm to/à 2737 mm

**FORMULAS TO CALCULATE DIMENSION
CALCUL DE L ENCOMBREMENT**

WIDTH / LARGEUR:
 $L + 110$

HEIGHT / HAUTEUR:
 $H + 55$

**ACCESSORIES
ACCESSOIRES**

- Invisible hinge satin chrome finish
Charnière invisible blanche
- Classic lock whit reversible bolt
Serrure traditionnelle avec pêne réversible
- Roll lock
Serrure rouleau
- Invisible handle embededd in door
Garniture tire-porte intégrée dans la porte
- Self-closing kit
Ferme porte escamotable

Absolute Swing 72





Absolute Swing

Ermetika's Absolute Swing, the hinged frameless system, is available in full height version without crossbar.

Le système invisible battant, Absolute Swing, est disponible en version toute hauteur sans traverse.

VERSIONS

Available in pull and push version, for plastered and plasterboard walls.

Disponible en version à tirer et à pousser, pour les murs en enduit et en plaques de plâtre.

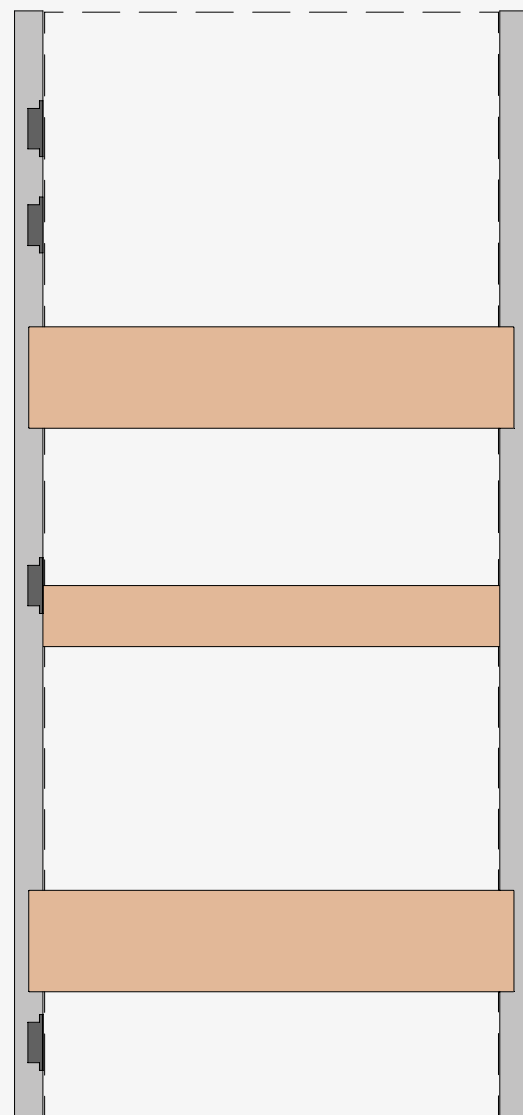

DRILLING ON FRAME AND DOOR FOR LOCK *Perçement sur la porte et sur le châssis pour serrure*

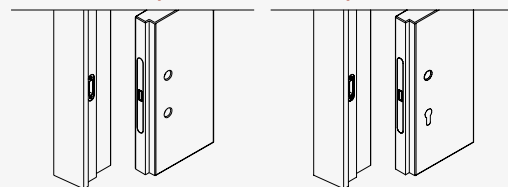

Magnetic lock with keyhole / Serrure magnétique BC

Magnetic lock with cylinder hole / Serrure magnétique avec trou pour cylindre

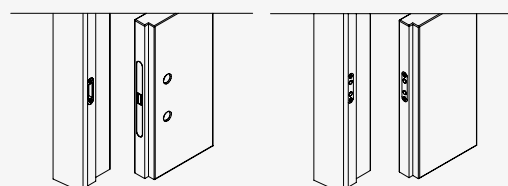

Magnetic lock with bath latch hole / Serrure magnétique avec condamnation pour toilette

Magnetic striking plate Contact / Gâche magnétique Contact

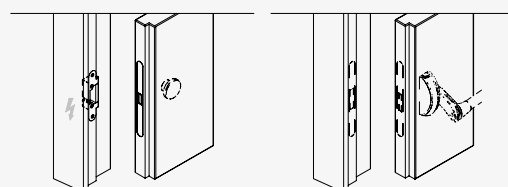

Electric striking plate / Gâche électrique

Rod handle setting / Prédiposition pour dispositif anti-panique

OPENING DIRECTION / SENS D'OUVERTURE

(To be expressed in purchasing orders) / (à indiquer au moment de la commande)

PUSH L
POUSSANT G

PUSH R
POUSSANT D

PULL L
TIRANT G

PULL R
TIRANT D





TRAPEZOIDAL VARIANT / VARIANTE TRAPÉZOÏDALE

Absolute Swing

Ermetika's Absolute Swing, the hinged frameless system, is available in trapezoidal version.

Le système invisible battant, Absolute Swing, est disponible en version trapézoïdale.

VERSIONS

Available in pull version, for plastered and plasterboard walls.

Disponible en version à tirer, pour les murs en plâtre et en plaques de plâtre.

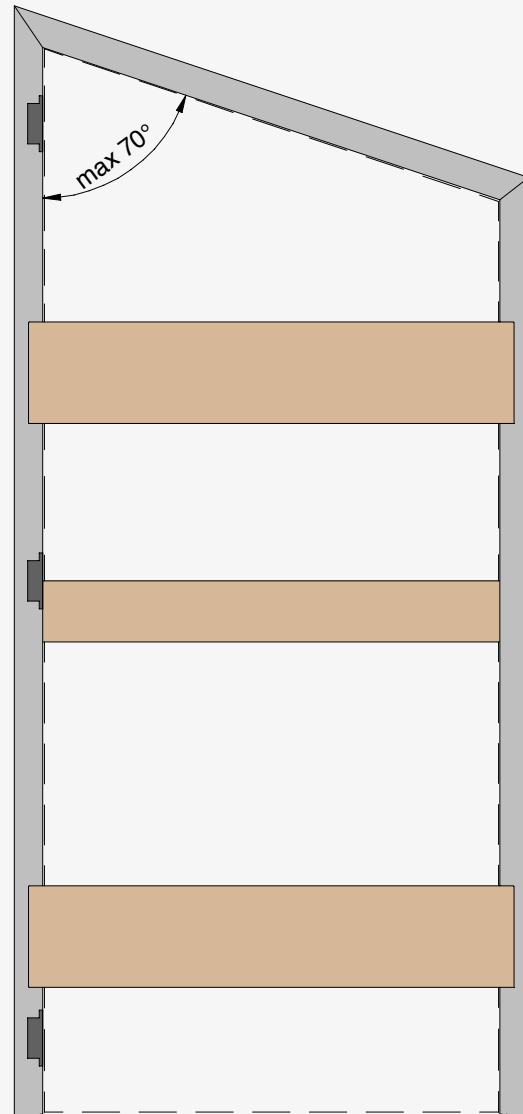

DRILLING ON FRAME AND DOOR FOR LOCK

Percement sur la porte et sur le châssis pour serrure

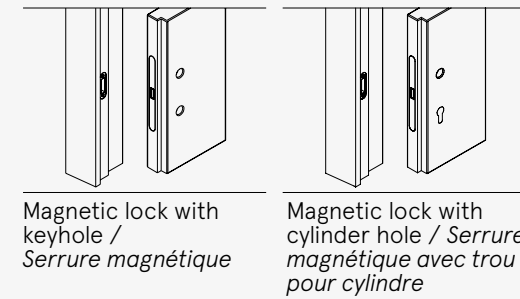

Magnetic lock with keyhole / Serrure magnétique

Magnetic lock with cylinder hole / Serrure magnétique avec trou pour cylindre

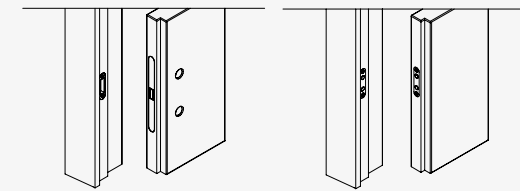

Magnetic lock with bath latch hole / Serrure magnétique avec con-dammation pour toilette

Magnetic striking plate Contact / Gâche magnétique Contact

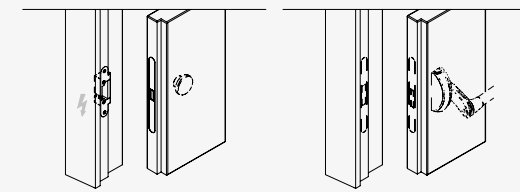

Electric striking plate / Gâche électrique

Rod handle setting / Prédiposition pour dispositif anti-panique

NOTE / REMARQUE
 * Maximum tilt angle 70°
 * Angle d'inclinaison maximal 70°
 * Panel and frame can not be bought separately
 * Le panneau et le cadre ne peuvent pas être vendus séparément

FEASIBLE DIMENSIONS / MESURES RÉALISABLES

WIDTH / LARGEUR
 Wall / Mur 107/125: L from/de 600 to/à 1100 mm

HEIGHT / HAUTEUR
 Wall / Mur 107/125: H from/de 1500 to/à 2700 mm

OPENING DIRECTION / SENS D'OUVERTURE

(To be expressed in purchasing orders) / (à indiquer au moment de la commande)

PULL L / TIRANT G

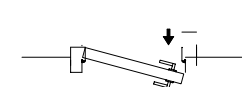

PULL R / TIRANT D

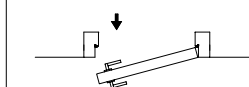

Absolute Swing TRAPEZOIDAL / TRAPÉZOÏDALE



NEW NOUVEAUTÉ



Absolute Swing

Ermetika's Absolute Swing, the hinged frameless system, is available in double door version.

Le système invisible battant, Absolute Swing, est disponible en version double vantaux.

VERSIONS

Available in pull and push version, for plastered and plasterboard walls.

Disponible en version à tirer et à pousser, pour les murs en enduit et en plaques de plâtre.

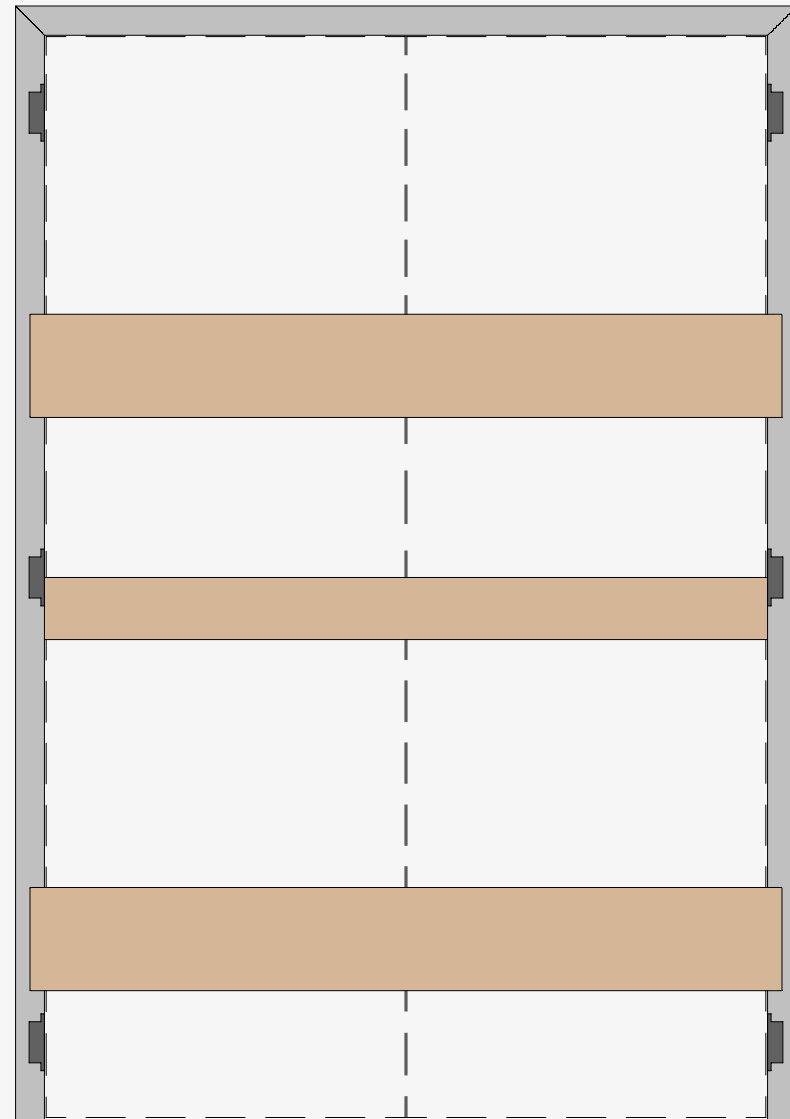

STANDARD DOUBLE DOOR VERSION VERSION DOUBLE VANTAUX STANDARD

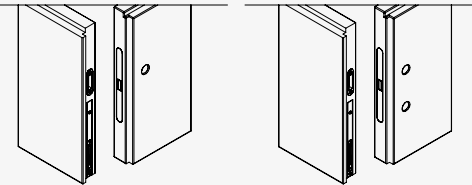

Magnetic lock for handle and lever-action bolt
*Serrure magnétique pour poignée et pêne à levier**

* For H≥2300 two levers are required
Pour H≥2300, deux leviers sont nécessaires

Magnetic lock for handle and key with lever-action bolt
*Serrure magnétique pour poignée et clé avec pêne à levier**

* For H≥2300 two levers are required
Pour H≥2300, deux leviers sont nécessaires

NOTE / REMARQUE

One of the two doors remains fixed, unlockable using deadbolts
Une des deux portes reste fixe, déverrouillable avec pènes dormants

CABINET VERSION / VERSION PLACARD

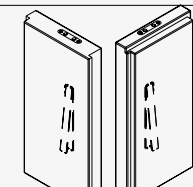

Walk-in closet with double top Magnetic striking plate Contact
Dressing avec double Gâche magnétique Contact

OPENING DIRECTION / SENS D'OUVERTURE

(To be expressed in purchasing orders) / (à indiquer au moment de la commande)

PUSH L
POUSSANT G

PUSH R
POUSSANT D

PULL L
TIRANT G

PULL R
TIRANT D



NOTE / REMARQUE

Independent opening of both doors
Ouverture indépendante des deux portes

Absolute Swing DOUBLE DOOR / DOUBLE VANTAUX



NEW
NOUVEAUTÉ



DOOR / PORTE SWING

The flush with the wall swing door is completely hidden into the wall, thanks to the invisible frame Absolute Swing. It can ensure unbroken succession of wall-door-wall and continuity of the décor since it is free of doorjambs and architraves. The door can be painted in the same paint of the wall, perfectly hiding from sight,

blending in with the rest of the wall. Otherwise, the door panel can be lacquered or decorated with dying or patterns that accentuate its beauty, becoming real design element.

Les portes affleurantes représentent un choix très avant-gardiste, parce qu'elles permettent aux ouvertures de disparaître dans la cloison.

Les portes sont libres de tout encadrement bois pour un effet minimaliste. Un laquage brillant ou mat sur la porte ou une décoration sur le panneau complètent l'œuvre de personnalisation.



Absolute Swing



In standard equipment Équipement standard

- 1 3 adjustable hinges
(4 hinges for H≥2400)
*3 charnières réglables
(4 charnières pour H≥2400)*
- 2 Anti-cracking glass fiber net 10x10 mm
mesh (only plastered wall version)
*Bande anti-fissures 10x10 mm
(seulement en version pour enduit)*
- 3 Polyurethane foam gasket
Joint en mousse de polyuréthane
- 4 Lock
Serrure



Number of Parcels Nombre de Colis

FRAME ONLY
CHÂSSIS SEUL

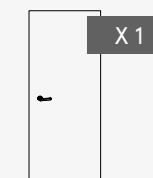

FRAME + DOOR
BLOC PORTE

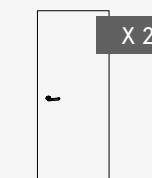

Accessories Accessoires



Hardware kit for frameless swing systems
Kit quincaillerie pour bloc porte invisible



Invisible hinge satin chrome finish
Charnière invisible en chromé satiné



Invisible hinge white finish
Charnière invisible en blanc

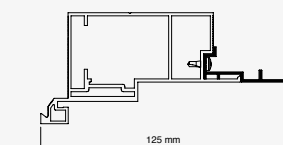

Extension kit for 125 thickness
Kit extension pour épaisseur 125



xREVERx

xREVERx is the flush-to-wall swing door system that combines versatility and aesthetics in a single effective solution. Consisting of a frame and a door panel, this reversible swing door allows you to customise its entire structure to suit your requirements in just a few simple steps. It allows you to easily reverse the opening directions (push or pull) and switch from a right-hand opening to a left-hand opening by simply rotating the direction of the frame. Available only in standard sizes, it can be adapted to any type of wall, whether plaster or plasterboard. It offers maximum decorative freedom thanks to the total absence of jambs and cover frames.

REVERSIBLE

Frameless Reversible swing door

No jambs, no casings,
totally versatile

FRAME



DOOR

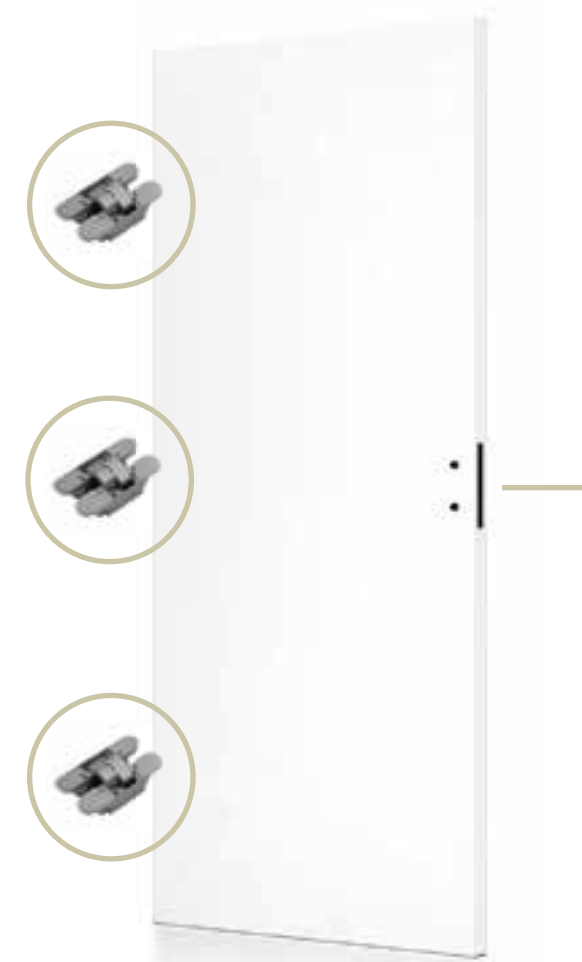

H=2100 mm
The lock is positioned exactly in the middle of the panel (1050 mm)

It includes the insertion of three adjustable and invisible satin chrome hinges.

xREVERx

ITEM CODE / CODE ARTICLE: **XRS**

PLASTER / ENDUIT

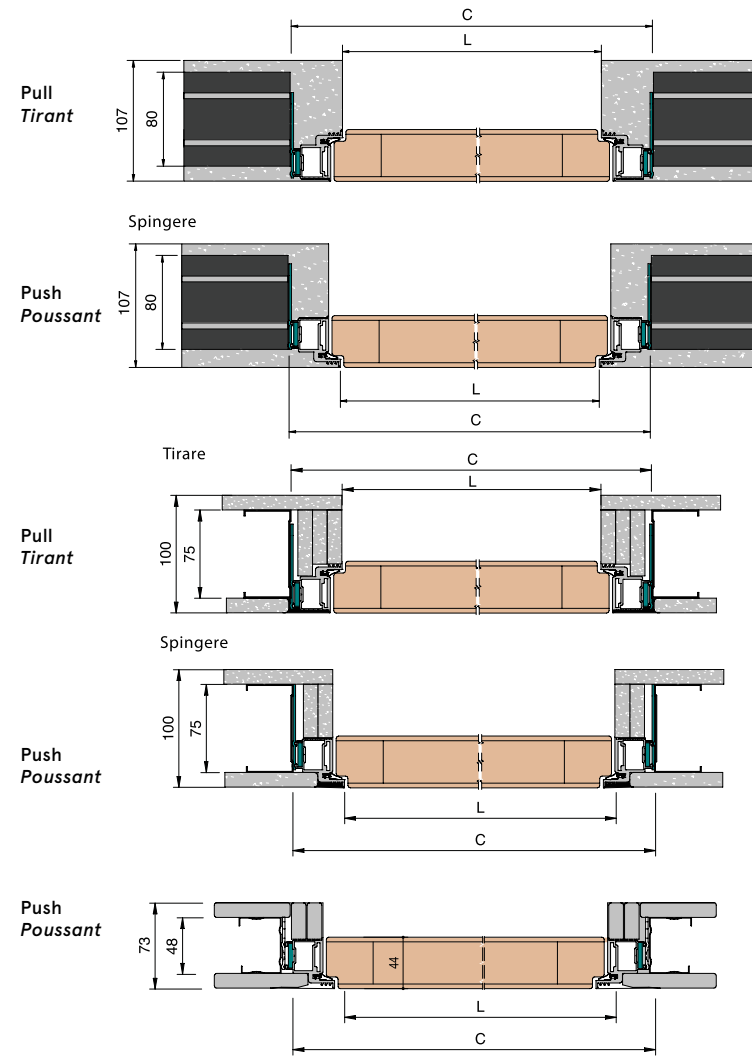
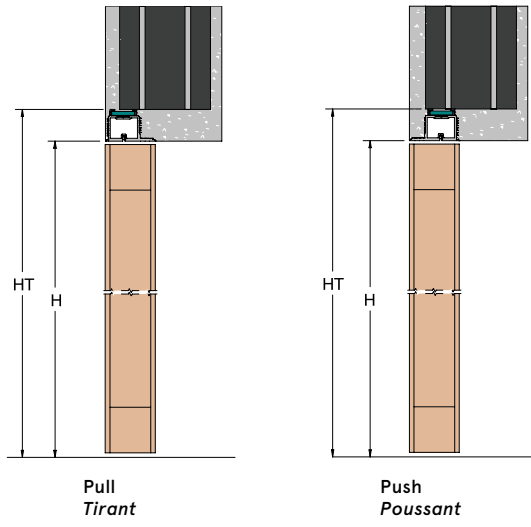

PLASTERBOARD / PLAQUES DE PLÂTRE

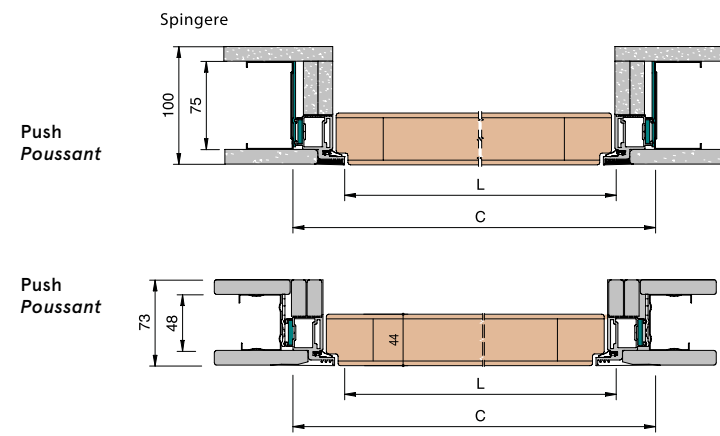
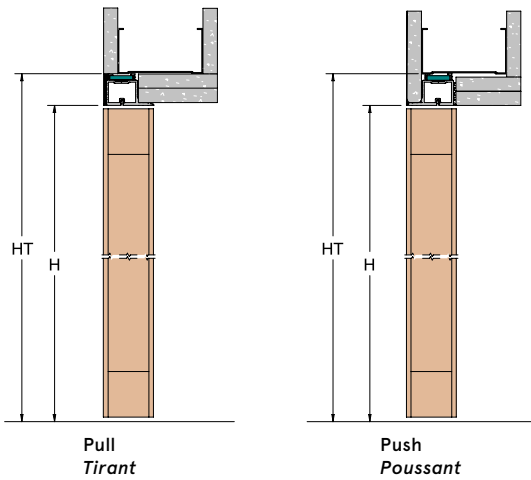

PASSAGE SIZE OUVERTURE DE PASSAGE	DOOR SIZE PORTE	C x HT
600 x 1970/2030/2100*	613 x 1964/2024/2103	690 x 2000/2060/2140
700 x 1970/2030/2100*	713 x 1964/2024/2103	790 x 2000/2060/2140
800 x 1970/2030/2100*	813 x 1964/2024/2103	890 x 2000/2060/2140
900 x 1970/2030/2100*	913 x 1964/2024/2103	990 x 2000/2060/2140

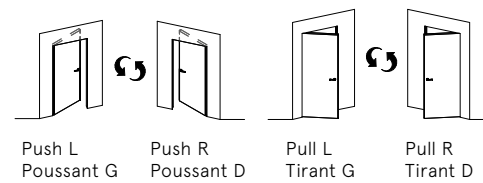

DOOR OPENING RANGE DEGRÉ D'OUVERTURE PORTE

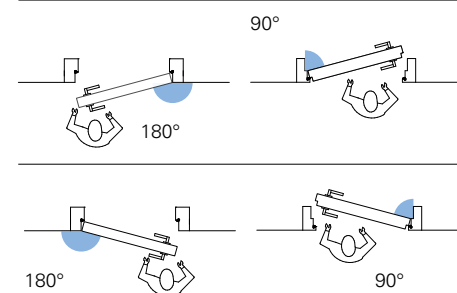

**FEASIBLE DIMENSIONS
MESURES RÉALISABLES**

WIDTH / LARGEUR
L da 600 a 900 mm

HEIGHT / HAUTEUR
H 2100 mm

**FORMULAS TO CALCULATE DIMENSIONS
CALCUL DE L'ENCOMBREMENT**

WIDTH / LARGEUR
L + 90 mm

HEIGHT / HAUTEUR
H + 30 mm
*(with H=2100 HT=+40)

XREVER X- PLASTER -ENDUIT PLASTERBOARD D-PLAQUE DE PLÂTRE

Pull Plaster Tirant Enduit

CELLULOSE HONEYCOMB CORE
(standard h=2100mm door)
Âme en nid d'abeilles en cellulose

SOLID WOOD
REINFORCEMENT
Renfort en bois massif
h=2100mm door

MDF LAYER WITH
white primer
Panneau MDF avec apprêt

PANEL PAINTING
Peinture

ALUMINUM FRAME
Profilé en aluminium

FIBERGLASS MESH
Fibre de verre

BRICK - Brique

COATING MORTAR
Revêtement en mortier

JOINT TAPE
Bande à joint

PLASTER
Plâtre

TOP FINISHING
Rasage final

WALL PAINTING
Peinture

Push Plaster Poussant Enduit



Push Plasterboard Poussant Plaque de Plâtre

CELLULOSE HONEYCOMB CORE
(standard h=2100mm door)
Âme en nid d'abeilles en cellulose

REINFORCEMENT IN
SOLID WOOD (standard
h=2100mm door)
Renfort en bois massif

MDF LAYER WITH
white primer
Panneau MDF avec apprêt

PANEL PAINTING
Peinture

ALUMINUM FRAME
Profilé en aluminium

STUD WORK
Ossature plaque de plâtre

PLASTERBOARD
Plaque de plâtre

ANTI-CRACKING TAPE
Bande anti-fissure

PLASTER
Plâtre

TOP FINISHING
Rasage final

WALL PAINTING
Peinture

Pull Plasterboard Tirant Plaque de Plâtre



KIT CONTENS CONTENU DU KIT

3 Invisible Hinges satin chrome nish / 3 charnières invisibles chrome satin
Classic lock with reversible bolt / Serrure traditionnelle avec pêne réversible

xREVERx-PLASTER/PLASTERBOARD

DIMENSION
CLEAR OPENING mm L x H
600 x 2100
700 x 2100
800 x 2100
900 x 2100



Absolute Evo is the system free of jambs and architraves, which grants a linear and essential appearance with a single or a double sliding door. Its aluminium profiles, that require no jambs or architraves, can be filled with plaster for a perfect finish both in plastered or plasterboard walls. Ideal for those who create minimal design solutions and love customising. This system can be tailored according to personal taste with extra standard dimensions in width or height.

Absolute Evo est le contre-châssis sans finition extérieure qui se fond parfaitement avec le mur en le libérant de tous montants et encadrements. Les profils s'intègrent totalement avec le mur: idéal pour ceux qui possèdent une vision minimaliste en orientant l'essentiel du design. Les dimensions sur mesure en largeur et hauteur permettent plusieurs possibilités de personnalisation.

ABSOLUTE EVO

Frameless sliding system
Contre-châssis
pré-assemblé invisible

No jambs, no architraves, absolutely modern.
Aucun kit finition, pas de couvre-joint, absolument moderne.

Single Door Simple Vantail

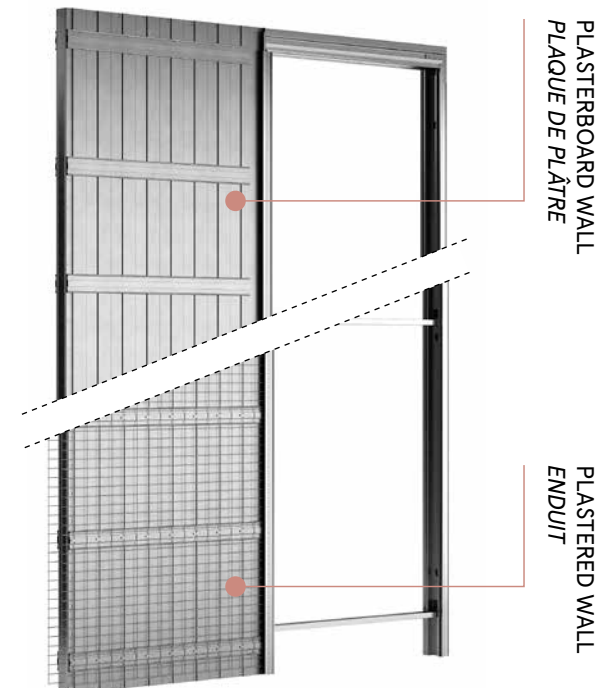

Double Door Double Vantaux

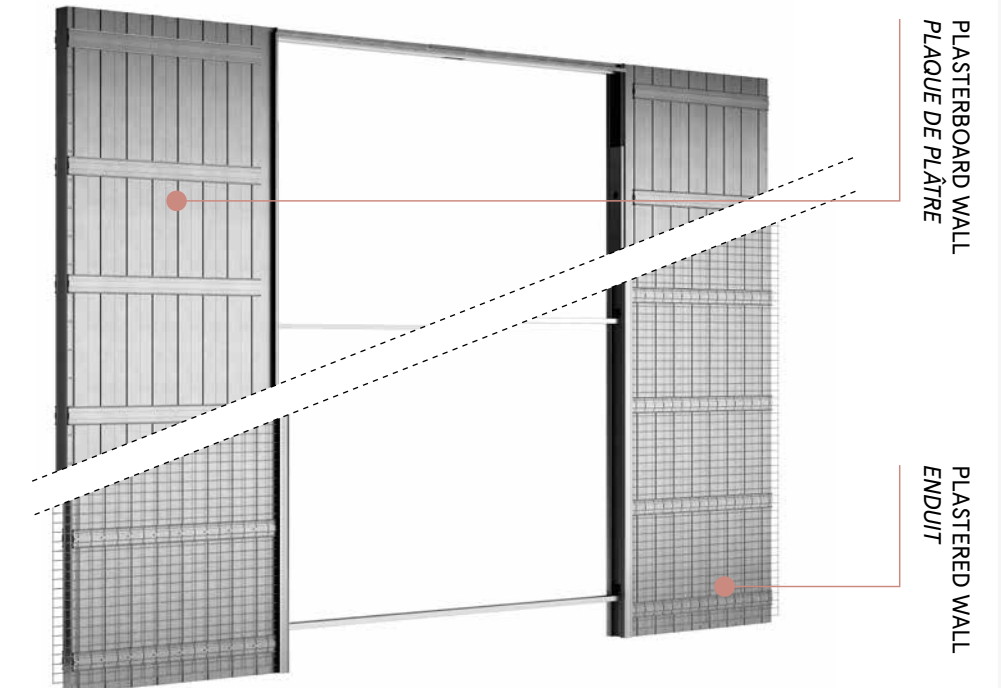



We work behind the scenes, in our factory, just like a pocket system works inside the wall, to ensure that everything is in the right place to allow the show to go on.
 Nous travaillons dans les coulisses de notre usine, tel un contre-châssis dans la cloison, pour s'assurer que tout soit à sa place et que le spectacle puisse continuer.

Absolute Evo



01 PERFECT INTEGRATION INTÉGRATION PARFAITE

The overlapping mesh allows the perfect integration of the system with the wall.
 Son grillage débordant permet une intégration parfaite avec le reste du mur.

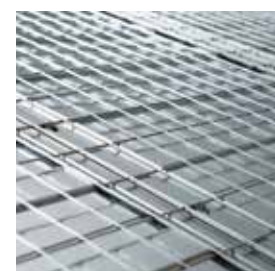

02 FAST / SUPERIOR RENDERING RAPIDITÉ/MEILLEURE ADHÉSION

The plaster is uniformly distributed thanks to the special mesh that holds firmly together.
 L'adhérence de l'enduit est beaucoup plus simple et rapide grâce au grillage porte enduit à mailles étroites. La distribution de l'enduit est plus uniforme grâce à un système spécial d'accrochage du grillage.



03 STRUCTURAL STRENGTH RIGIDITÉ STRUCTURALE MAXIMALE

The double vertical structure guarantees structural strength: lateral panels vertically ribbed by double staves, 4mm and 2mm high, at 50mm interaxis distance. / La double structure verticale offre une rigidité maximale: les panneaux latéraux sont verticalement composés d'ondes de 4 mm et 2 mm espacées de 50 mm qui assurent la rigidité du contre-châssis.



04 STRESS RESISTANT AND SHAPE-RETAINING INDÉFORMABILITÉ/RÉSISTANCE

Ermetika systems offer the highest strength and are stress resistant and shape retaining thanks to the galvanized steel structure with 12 horizontal reinforcement bars anchored on the lateral panels of both systems for plastered and plasterboard walls. / Les 12 renforts horizontaux de métal galvanisé accrochés directement aux panneaux latéraux en version enduit et plaque de plâtre garantissent l'indéformabilité et la résistance aux poussées latérales.



05 EXTRACTIBLE RAIL RAIL EXTRACTIBLE

Its easy maintenance, even after set up, will allow both to install accessories and check-up the system for a long lasting and quality sliding.
 Le rail peut être retiré à tout moment pour faciliter l'installation des accessoires et l'entretien du châssis après la mise en œuvre.



06 PRECISE ALIGNMENT OF ANGLES PARFAIT ALIGNEMENT DES ANGLES

Frame angles are precisely aligned thanks to trouble-free corners.
 Les angles des profils en aluminium ont été étudiés pour assurer le parfait alignement des coins du châssis.

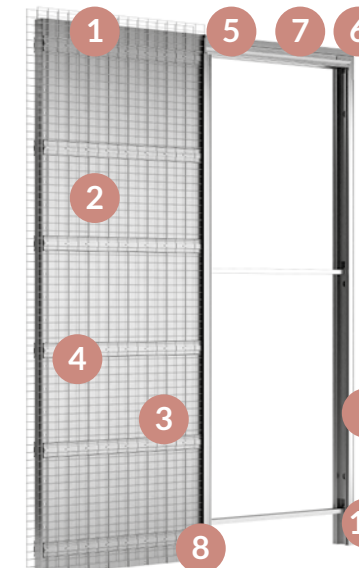

07 TOP PROFILE DESIGN SAVING PROFIL SUPÉRIEUR OCCULTANT

The PVC top profile ready to be varnished melts with the wall offering a design-saving solution to the horizontal gap between the door and the rail. It also makes the door installation easier.
 Le profil supérieur PVC prêt à peindre se fond avec la paroi en préservant l'esthétique de la partie horizontale du passage et permet une installation plus facile de la porte.



08 EASY SET-UP FACILITÉ D'INSTALLATION

The floor guide eases the setting up of the sliding system assuring that the door is true within the cavity.
 Le guide au sol favorise l'installation du contre-châssis et garantir le centrage de la porte dans le caisson.



09 FRAME PROFILES PROFILS PÉRIMÉTRIQUES

The aluminium profiles are strong but cave in order to guarantee the best aesthetical result when plastering and hydro-painting.
 Les profils autour du châssis en solide aluminium concave prêt à plâtrer et à peindre avec une peinture hydro, garantissent une meilleure finition du côté passage.



10 WOODEN DOOR JAMB MONTANT AVEC RÉCEPTION EN BOIS

Easy to finish, it makes both door and latch lock easy to set up.
 Facile à mettre en place, il facilite le montage de la porte en permettant une installation simple de la gâche.



Absolute Evo

ITEM CODE / CODE ARTICLE: ABSI

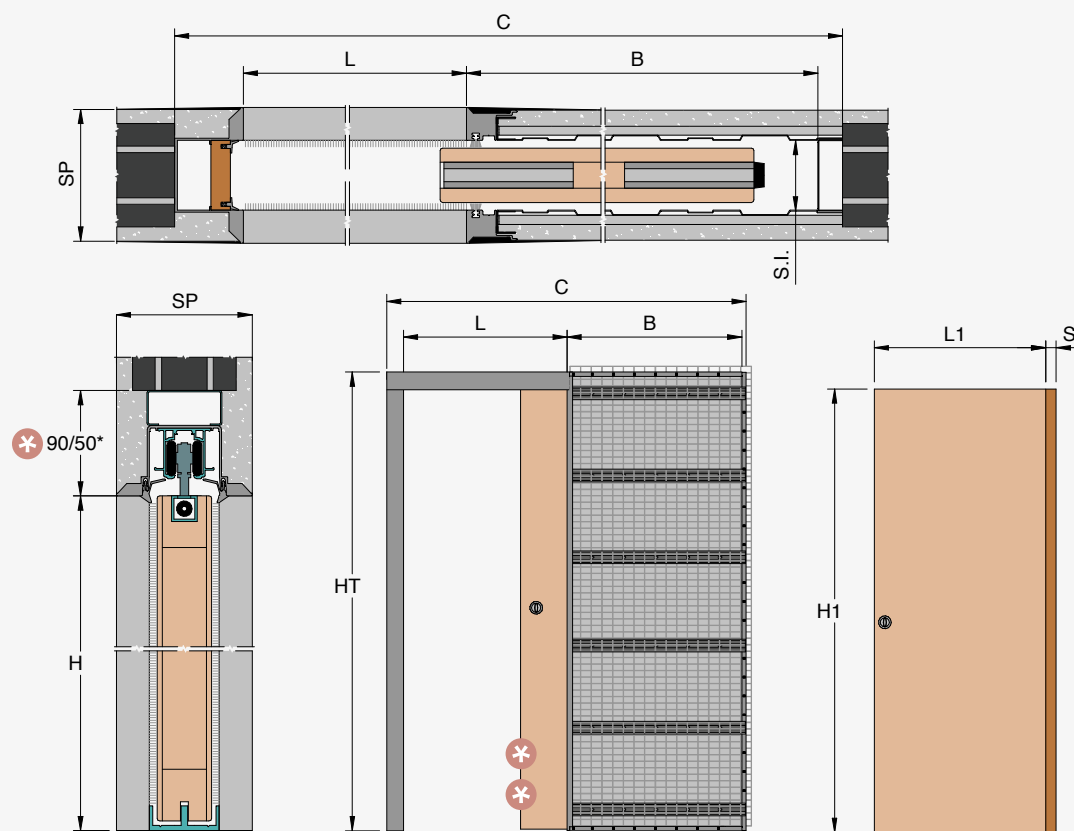

✳✳ The panel fully enters the wall cavity. For safety reasons please keep the door out of the pocket up to the handle.
Le panneau pénètre complètement dans la cavité murale.
 Pour des raisons de sécurité, maintenez la porte accessible jusqu'à la poignée.

✳ 90 mm for thickness 107-125
 50 mm for thickness 150
 90 mm pour épaisseur 107-125
 50 mm pour épaisseur 150

PASSAGE SIZE OUVERTURE DE PASSAGE		DOOR SIZE PORTE		B	C	HT
600		615 ÷ 640		640	1310	
700		715 ÷ 740		740	1510	
800	2000/2010	815 ÷ 840	1992/2002	840	1710	2090/2100
900	2020/2030	915 ÷ 940	2012/2022	940	1910	2110/2120
1000	2100	1015 ÷ 1040	2092	1040	2110	2190
1100		1115 ÷ 1140		1140	2310	
1200		1215 ÷ 1240		1240	2510	

DOOR LEAF / PORTE

MILLING ON PANEL / ENTAILLAGE SUR LA PORTE
 (only for wooden doors)(seulement pour les portes en bois)

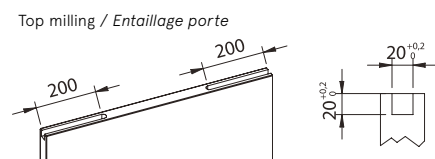

MAXIMUM DOOR THICKNESS
 ÉPAISSEUR MAXIMUM DE PORTE
 (glazing beads included) (parcloles pour vitrage incluses)

42

ATTENTION / ATTENTION
 Do not install doors with different thickness from the one expressed in the table / Ne pas installer des portes d'épaisseur différente de celle indiquée dans le tableau

FINISHED WALL MUR FINI	INTERNAL CAVITY ÉPAISSEUR CAISSON	BRICK BRIQUE
107	54	80
125	54	100
150	54	120

EFFECTIVE PASSAGE OPENING
 OUVERTURE DE PASSAGE EFFECTIVE
 is 10mm smaller / est 10mm plus petite

EXAMPLE / EXEMPLE
 PASSAGE OPENING / OUVERTURE DE PASSAGE
 =800 mm

EFFECTIVE PASSAGE OPENING
 OUVERTURE DE PASSAGE EFFECTIVE
 =790 mm

FEASIBLE DIMENSIONS MESURES RÉALISABLES

WIDTH / LARGEUR

Wall / Mur 107: L from/de 600 to/à 1000 mm
 Wall / Mur 125: L from/de 600 to/à 1200 mm
 Wall / Mur 150: L from/de 600 to/à 1200 mm
HEIGHT / HAUTEUR
 Wall / Mur 107: H from/de 1000 to/à 2400 mm
 Wall / Mur 125/150: H from/de 1000 to/à 2700 mm

FORMULAS TO CALCULATE DIMENSION CALCUL DE L'ENCOMBREMENT

WIDTH / LARGEUR

L x 2 + 110 mm

HEIGHT / HAUTEUR

Wall / Mur 107/125: H + 90 mm
 Wall / Mur 150: H + 50 mm

Absolute Evo

ITEM CODE / CODE ARTICLE: ABSI

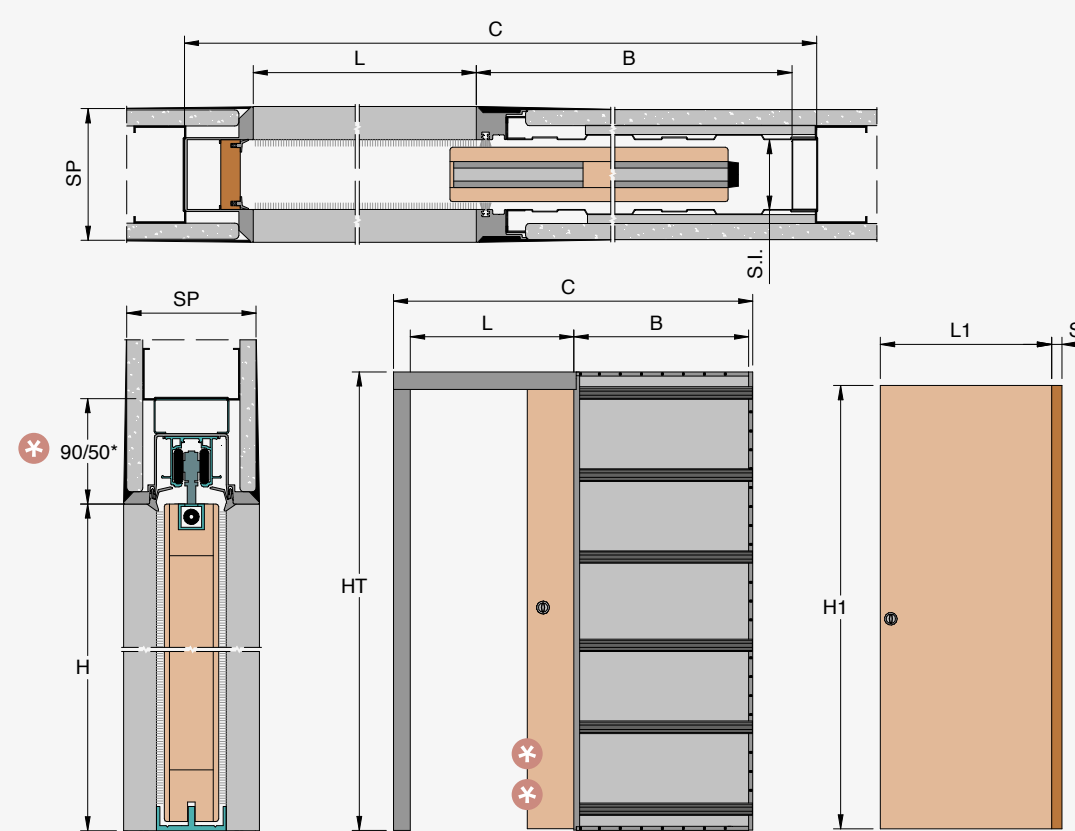

✳✳ The panel fully enters the wall cavity. For safety reasons please keep the door out of the pocket up to the handle.
Le panneau pénètre complètement dans la cavité murale.
 Pour des raisons de sécurité, maintenez la porte accessible jusqu'à la poignée.

✳ 90 mm for thickness 100
 60 mm for thickness 125
 50 mm for thickness 150
 90 mm pour épaisseur 100
 60 mm pour épaisseur 125
 50 mm pour épaisseur 150

PASSAGE SIZE OUVERTURE DE PASSAGE		DOOR SIZE PORTE		B	C	HT
600		615 ÷ 640		640	1310	
700		715 ÷ 740		740	1510	
800	2000/2010	815 ÷ 840	1992/2002	840	1710	2090/2100
900	2020/2030	915 ÷ 940	2012/2022	940	1910	2110/2120
1000	2100	1015 ÷ 1040	2092	1040	2110	2190
1100		1115 ÷ 1140		1140	2310	
1200		1215 ÷ 1240		1240	2510	

DOOR LEAF / PORTE

MILLING ON PANEL / ENTAILLAGE SUR LA PORTE
 (only for wooden doors)(seulement pour les portes en bois)

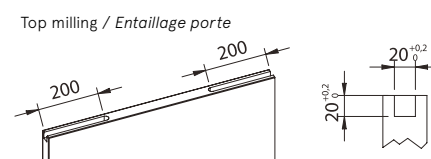

MAXIMUM DOOR THICKNESS
 ÉPAISSEUR MAXIMUM DE PORTE
 (glazing beads included) (parcloles pour vitrage incluses)

42

ATTENTION / ATTENTION
 Do not install doors with different thickness from the one expressed in the table / Ne pas installer des portes d'épaisseur différente de celle indiquée dans le tableau

THICKNESS 125

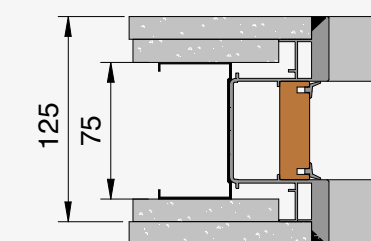

FINISHED WALL MUR FINI	INTERNAL CAVITY ÉPAISSEUR CAISSON	STUDWORK OSSATURE
100	54	75 single sheet une seule plaque
125	54	75 double sheet double plaque
150	54	100 double sheet double plaque

EFFECTIVE PASSAGE OPENING
 OUVERTURE DE PASSAGE EFFECTIVE
 is 10mm smaller / est 10mm plus petite

EXAMPLE / EXEMPLE
 EFFECTIVE PASSAGE / OUVERTURE DE PASSAGE
 =800 mm

EFFECTIVE PASSAGE OPENING
 OUVERTURE DE PASSAGE EFFECTIVE
 =790 mm

FEASIBLE DIMENSIONS MESURES RÉALISABLES

WIDTH / LARGEUR

Wall / Mur 100: L from/de 600 to/à 1000 mm
 Wall / Mur 125: L from/de 600 to/à 1200 mm
 Wall / Mur 150: L from/de 600 to/à 1200 mm
HEIGHT / HAUTEUR
 Wall / Mur 100: H from/de 1000 to/à 2400 mm
 Wall / Mur 125/150: H from/de 1000 to/à 2700 mm

FORMULAS TO CALCULATE DIMENSION CALCUL DE L'ENCOMBREMENT

WIDTH / LARGEUR

L x 2 + 110 mm

HEIGHT / HAUTEUR

Wall / Mur 100: H + 90 mm
 Wall / Mur 125: H + 60 mm
 Wall / Mur 150: H + 50 mm





Absolute Evo

ITEM CODE / CODE ARTICLE: **ABDI**

TECHNICAL SHEET / FICHE TECHNIQUE

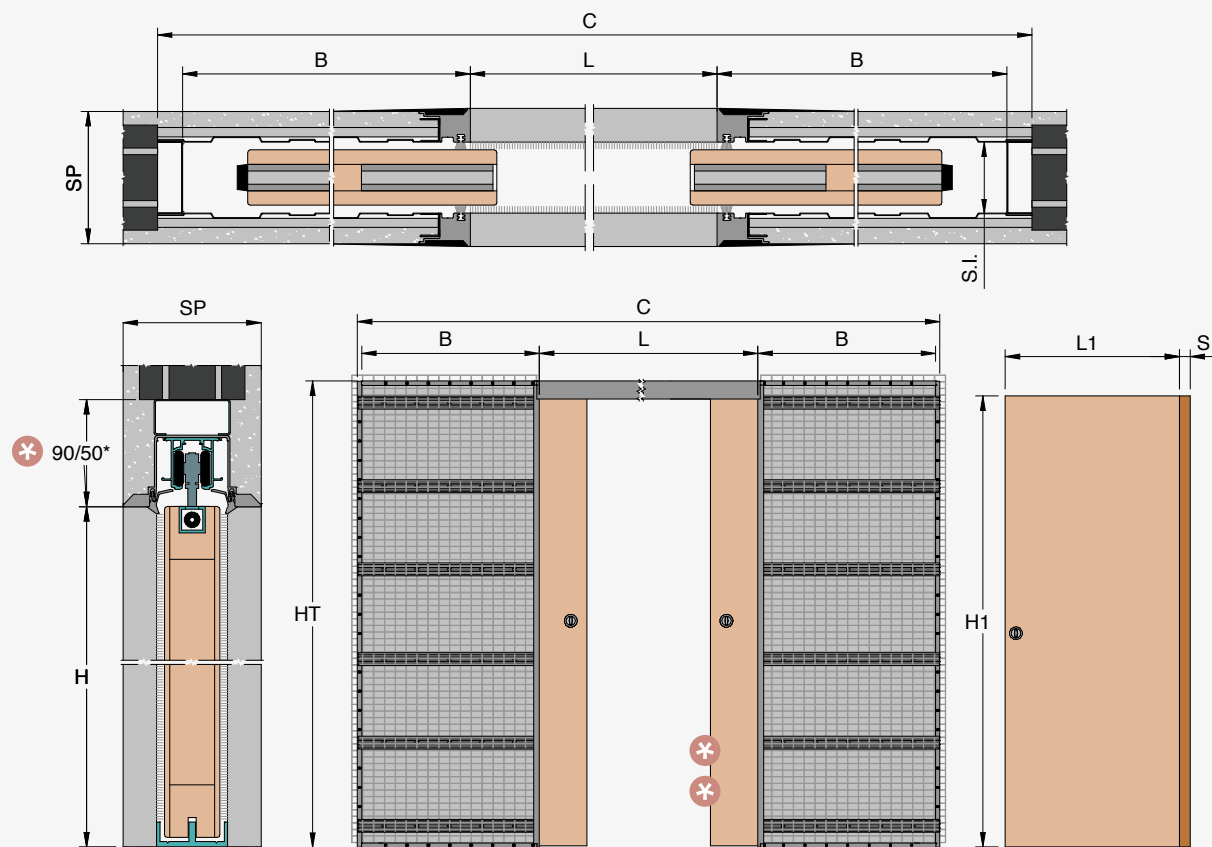

The panel fully enters the wall cavity. For safety reasons please keep the door out of the pocket up to the handle.
Le panneau pénètre complètement dans la cavité murale. Pour des raisons de sécurité, maintenez la porte accessible jusqu'à la poignée.

*** 90 mm for thickness 107-125**
50 mm for thickness 150
90 mm pour épaisseur 107-125
50 mm pour épaisseur 150

PASSAGE SIZE OUVERTURE DE PASSAGE		DOOR SIZE PORTE		B	C	HT
1200		615 ÷ 640		640	2520	
1400		715 ÷ 740		740	2920	
1600	2000/2010	815 ÷ 840	1992/2002	840	3320	2090/2100
1800	2020/2030	915 ÷ 940	2012/2022	940	3720	2110/2120
2000	2100	1015 ÷ 1040	2092	1040	4120	2190
2200		1115 ÷ 1140		1140	4520	
2400		1215 ÷ 1240		1240	4920	

DOOR LEAF / PORTE

MILLING ON PANEL / ENTAILLAGE SUR LA PORTE
(only for wooden doors)(seulement pour les portes en bois)

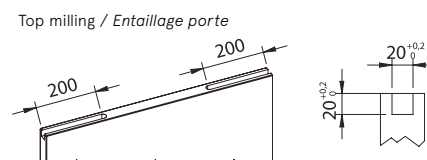

**MAXIMUM DOOR THICKNESS
ÉPAISSEUR MAXIMUM DE PORTE**
(glazing beads included) (parcloles pour vitrage incluses)

42

ATTENTION / ATTENTION
Do not install doors with different thickness from the one expressed in the table / Ne pas installer des portes d'épaisseur différente de celle indiquée dans le tableau

FINISHED WALL MUR FINI	INTERNAL CAVITY ÉPAISSEUR CAISSON	BRICK BRIQUE
107	54	80
125	54	100
150	54	120

**EFFECTIVE PASSAGE OPENING
OUVERTURE DE PASSAGE EFFECTIVE**
is 10mm smaller / est 10mm plus petite

EXAMPLE / EXEMPLE
EFFECTIVE PASSAGE / OUVERTURE DE PASSAGE
=1600 mm

EFFECTIVE PASSAGE OPENING
OUVERTURE DE PASSAGE EFFECTIVE
=1590 mm

* EFFECTIVE THICKNESS IS 105 mm
(perimeter passage profiles)
* L'ÉPAISSEUR EFFECTIVE EST DE 105 mm
(profilés périmétriques de passage)

**FEASIBLE DIMENSIONS
MESURES RÉALISABLES**

WIDTH / LARGEUR

Wall / Mur 107: L from/de 600+600 to/à 1000+1000 mm
Wall / Mur 125: L from/de 600+600 to/à 1200+1200 mm
Wall / Mur 150: L from/de 600+600 to/à 1200+1200 mm

HEIGHT / HAUTEUR

Wall / Mur 107: H from/de 1000 to/à 2400 mm
Wall / Mur 125/150: H from/de 1000 to/à 2700 mm

**FORMULAS TO CALCULATE DIMENSION
CALCUL DE L'ENCOMBREMENT**

WIDTH / LARGEUR

L x 2 + 120 mm

HEIGHT / HAUTEUR

Wall / Mu 107/125: H + 90 mm
Wall / Mu 150: H + 50 mm

Absolute Evo

ITEM CODE / CODE ARTICLE: **ABDC**

TECHNICAL SHEET / FICHE TECHNIQUE

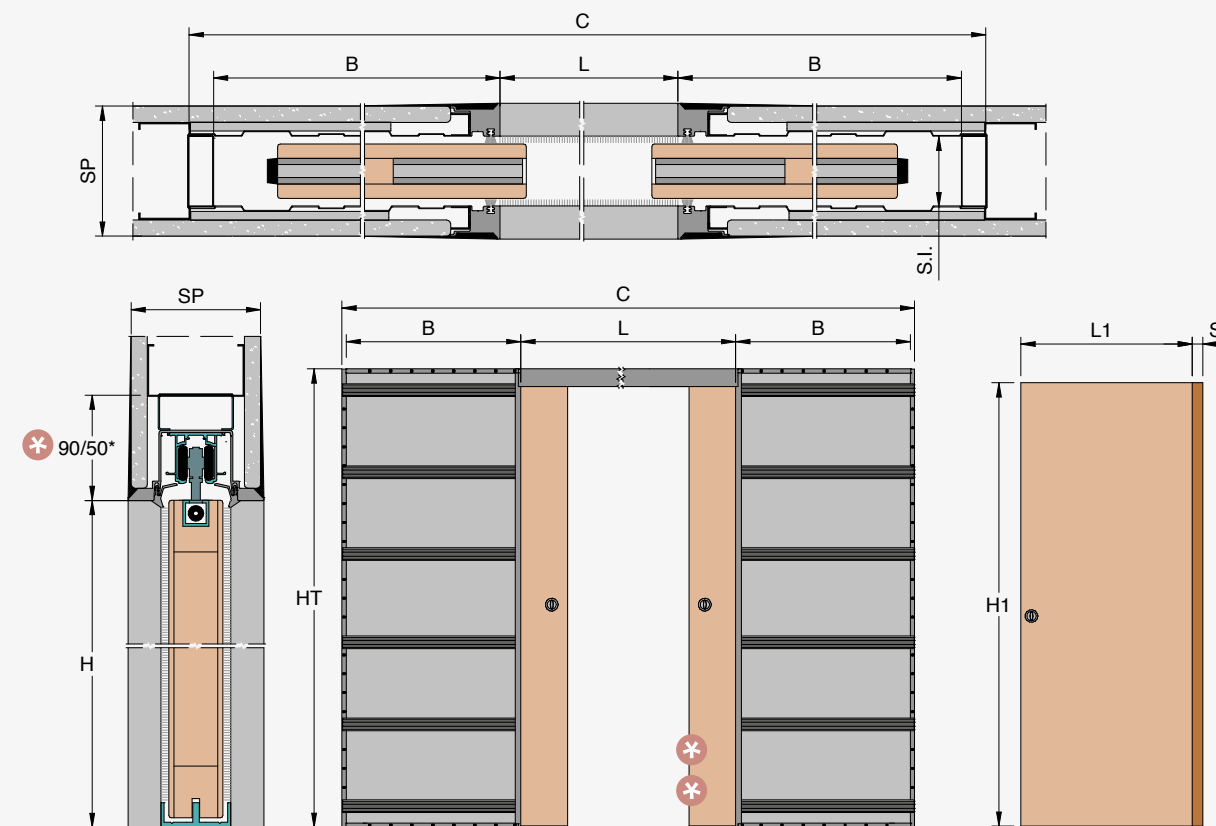

The panel fully enters the wall cavity. For safety reasons please keep the door out of the pocket up to the handle.
Le panneau pénètre complètement dans la cavité murale. Pour des raisons de sécurité, maintenez la porte accessible jusqu'à la poignée.

*** 90 mm for thickness 100**
60 mm for thickness 125
50 mm for thickness 150
90 mm pour épaisseur 100
60 mm pour épaisseur 125
50 mm pour épaisseur 150

PASSAGE SIZE OUVERTURE DE PASSAGE		DOOR SIZE PORTE		B	C	HT
1200		615 ÷ 640		640	2520	
1400		715 ÷ 740		740	2920	
1600	2000/2010	815 ÷ 840	1992/2002	840	3320	2090/2100
1800	2020/2030	915 ÷ 940	2012/2022	940	3720	2110/2120
2000	2100	1015 ÷ 1040	2092	1040	4120	2190
2200		1115 ÷ 1140		1140	4520	
2400		1215 ÷ 1240		1240	4920	

THICKNESS 125

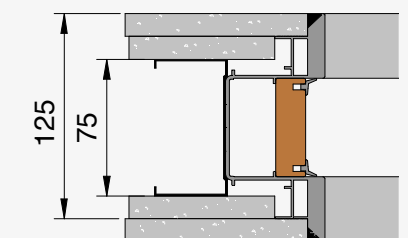

DOOR LEAF / PORTE

MILLING ON PANEL / ENTAILLAGE SUR LA PORTE
(only for wooden doors)(seulement pour les portes en bois)

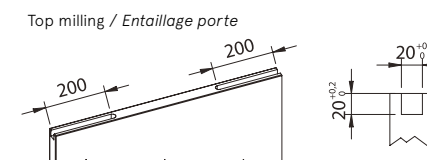

**MAXIMUM DOOR THICKNESS
ÉPAISSEUR MAXIMUM DE PORTE**
(glazing beads included) (parcloles pour vitrage incluses)

42

ATTENTION / ATTENTION
Do not install doors with different thickness from the one expressed in the table / Ne pas installer des portes d'épaisseur différente de celle indiquée dans le tableau

FINISHED WALL MUR FINI	INTERNAL CAVITY ÉPAISSEUR CAISSON	STUDWORK OSSATURE
100	54	75 single sheet une seule plaque
125	54	75 double sheet double plaque
150	54	100 double sheet double plaque

**EFFECTIVE PASSAGE OPENING
OUVERTURE DE PASSAGE EFFECTIVE**
is 10mm smaller / est 10mm plus petite

EXAMPLE / EXEMPLE
EFFECTIVE PASSAGE / OUVERTURE DE PASSAGE
=1600 mm

EFFECTIVE PASSAGE OPENING
OUVERTURE DE PASSAGE EFFECTIVE
=1590 mm

* EFFECTIVE THICKNESS IS 105 mm
(perimeter passage profiles)
* L'ÉPAISSEUR EFFECTIVE EST DE 105 mm
(profilés périmétriques de passage)

**FEASIBLE DIMENSIONS
MESURES RÉALISABLES**

WIDTH / LARGEUR

Wall / Mur 100: L from/de 600+600 to/à 1000+1000 mm
Wall / Mur 125: L from/de 600+600 to/à 1200+1200 mm
Wall / Mur 150: L from/de 600+600 to/à 1200+1200 mm

HEIGHT / HAUTEUR

Wall / Mur 100: H from/de 1000 to/à 2400 mm
Wall / Mur 125/150: H from/de 1000 to/à 2700 mm

**FORMULAS TO CALCULATE DIMENSION
CALCUL DE L'ENCOMBREMENT**

WIDTH / LARGEUR

L x 2 + 120 mm

HEIGHT / HAUTEUR

Wall / Mur 100: H + 90 mm
Wall / Mur 125: H + 60 mm
Wall / Mur 150: H + 50 mm

Absolute Evo

In standard equipment Équipement standard

- 1 Wooden door jamb
Montant de réception en bois
- 2 Brushes and seals
Balais et joints
- 3 Hardware kit for frameless systems
Kit quincaillerie pour systèmes coulissants invisibles
- 4 Save-design profile
Profil save-design



Number of Parcels Nombre de Colis

SINGLE DOOR
SIMPLE VANTAIL

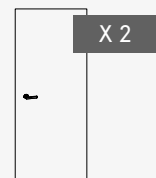

DOUBLE DOOR
DOUBLE VANTAUX

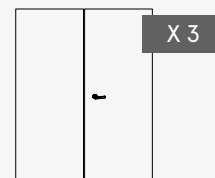

Accessories Accessoires



Glass kit for single door with studs
Glass kit pour simple vantail avec montants



Glass kit for double door with studs
Glass kit pour double vantaux avec montants



Soft closing kit Easy-Stop AB
Ralentisseur de fermeture Easy-stop AB



Hardware kit for frameless systems
Quincaillerie pour systèmes coulissants invisibles

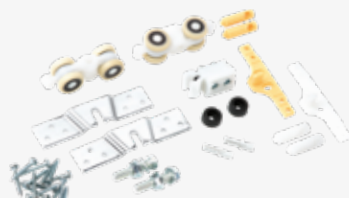

Track kit capacity 120 kg
Kit chariot portée 120 kg



DOOR / PORTE

VELIO AB

Velio AB is a linear interior wood door. Its simple design is undemanding but not banal. It is supplied in raw wood ready to be varnished or lacquered with RAL colours. It can be installed in business and domestic premises and it is provided with round handle and lock, available in satin chrome and polished brass.

*Velio AB est une porte plane pour intérieur linéaire et simple ; cette porte se présente prête pour la peinture ou le laquage en teinte RAL.
La porte Velio AB est produite pour durer dans le temps, en s'adaptant parfaitement à tous types de milieu et est fournie avec garniture ronde chromée satinée ou laiton poli.*





Absolute Evo

Ermetika's Absolute Evo, the frameless system for sliding door, is available in full height version without crossbar.
Absolute Evo d'Ermetika, le système invisible coulissant, est disponible en version toute hauteur sans traverse.

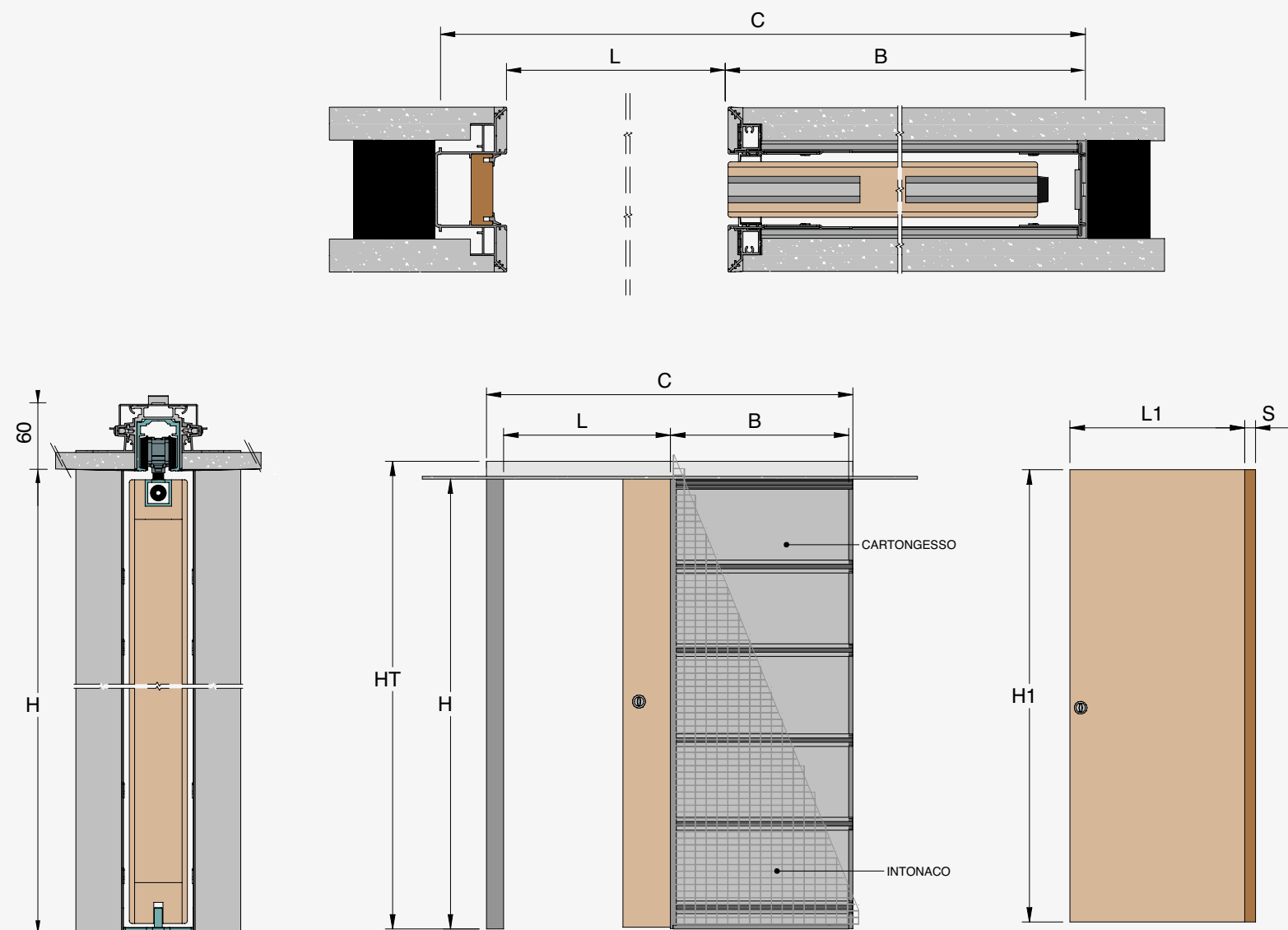

**FEASIBLE DIMENSIONS
MESURES RÉALISABLES**

WIDTH / LARGEUR
L from/de 600 to/à 1200 mm

HEIGHT / HAUTEUR
H from/de 1000 to/à 2700 mm

VARIANTS / VARIANTES

Available for plastered and plasterboard walls.
Disponible pour les murs en enduit et en plaques de plâtre.

GLASS DOOR/PORTE EN VERRE
 Glass kit accessory available
Accessoire Glass Kit disponible

NOTE / REMARQUE

To install the system, you need to set up a suspended plasterboard ceiling.
Pour installer le système, vous devez poser un plafond en plaques de plâtre suspendu.

Absolute Evo FULL HEIGHT / TOUTE HAUTEUR

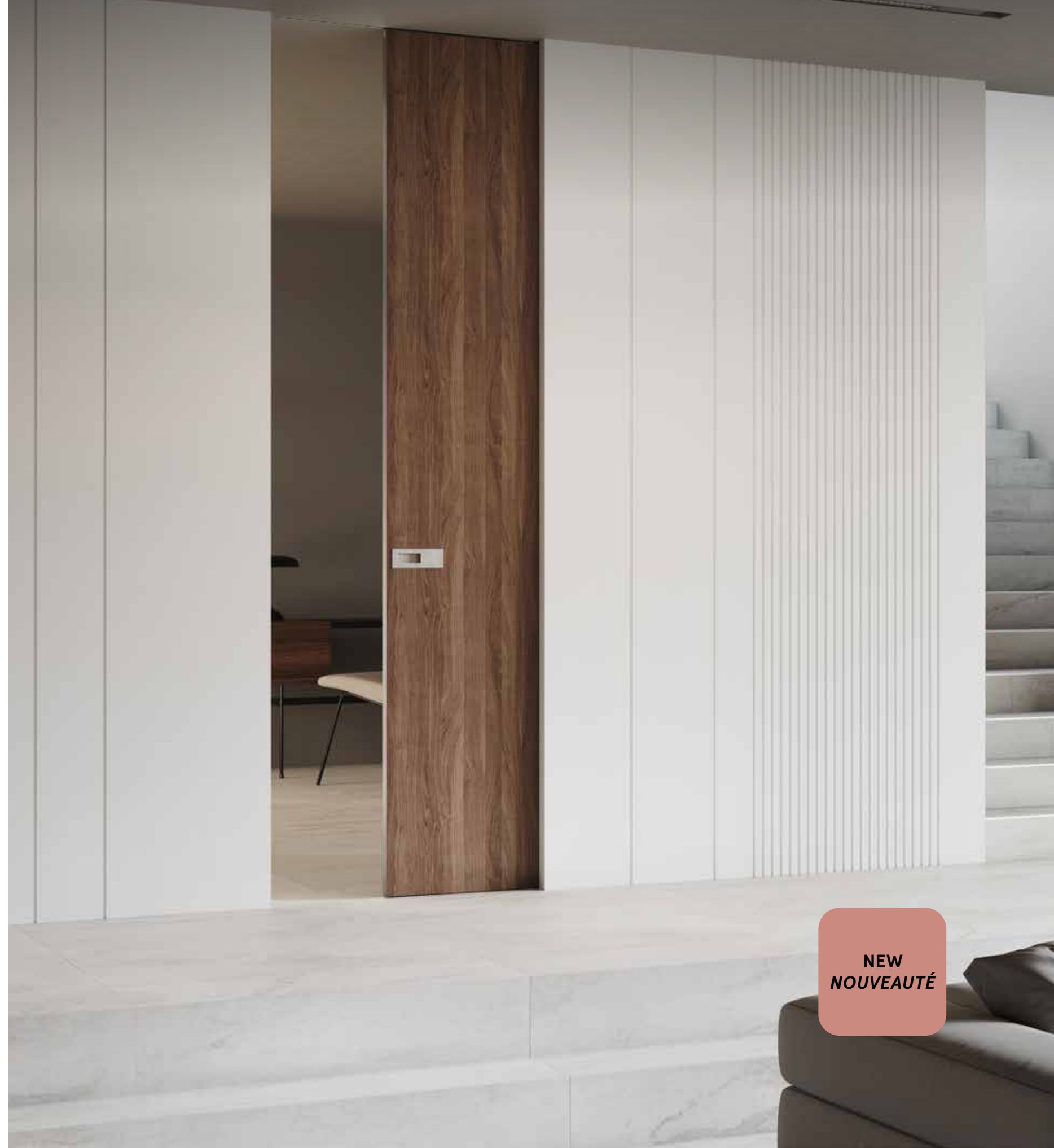

**NEW
NOUVEAUTÉ**



ABSOLUTE EVO MOTORIZED

Motorised frameless
sliding system
*Contre-châssis pré-assemblé
et motorisé invisible*

No jambs, no architraves,
absolutely Hi-Tech.
Aucun kit finition, pas de
couvre-joint,
absolument Hi-Tech.

**NEW
NOUVEAUTÉ**



MOTORIZED VARIANT / VARIANTE MOTORISÉE

Absolute Evo Motorised

PLASTER/ENDUIT: ABSI.MO
 PLASTERBOARD/PLAQUES DE PLÂTRE: ABCS.MO

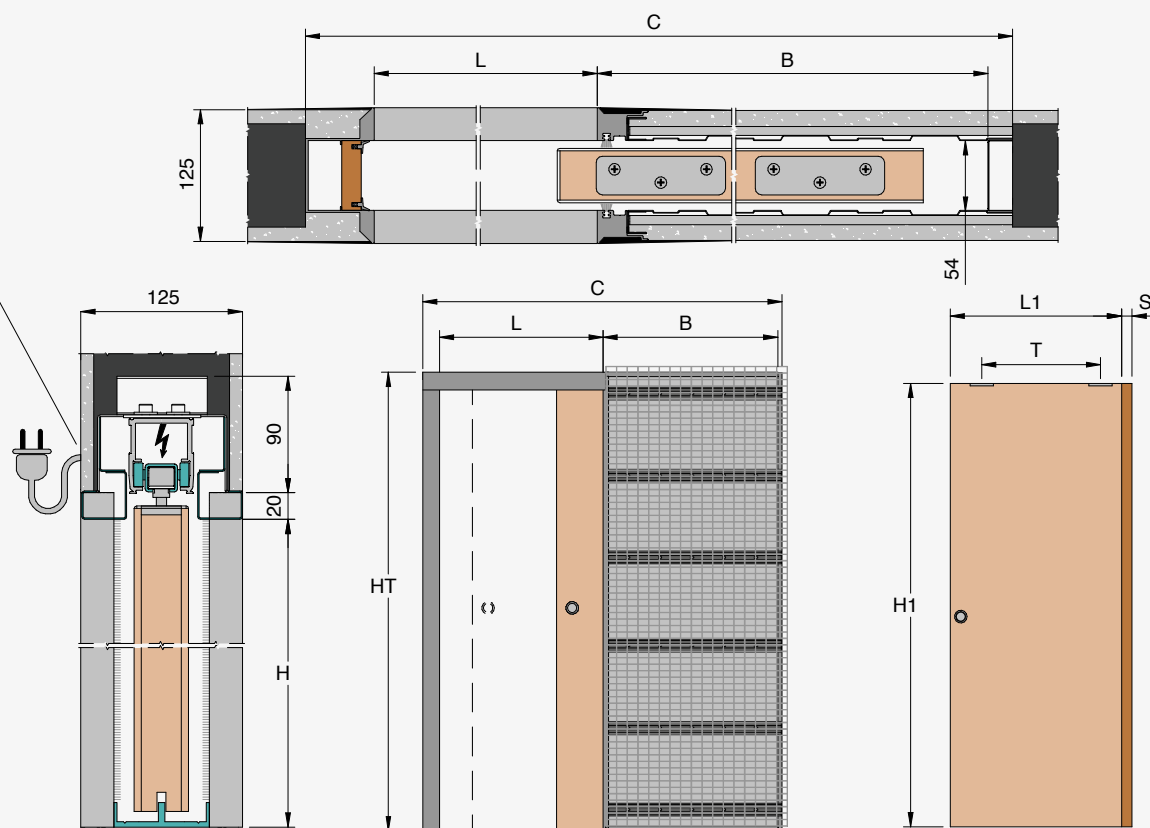

The aluminium horizontal passage profile can be painted. It has three holes to be fixed with screws and allows motor's inspection.
Le profilé de passage horizontal en aluminium peut être peint. Il comporte trois trous à fixer avec des vis et permet l'inspection du moteur.

PASSAGE SIZE OUVERTURE DE PASSAGE	
870	
995	2110÷2710
1120	

DOOR SIZE PORTE	
895	
1020	2115÷2715
1145	

B	C	HT
940	1900	
1140	2230	2210÷2810
1180	2390	

OPENING MECHANISM PUSH&GO MECANI-SME D'OUVERTURE PUSH & GO

The door can be operated by a light push towards the opening direction and it shall close again automatically. The "open time interval" can be set according to need. For different operations please visit the accessories section. *La porte peut être actionnée par une légère poussée dans le sens de l'ouverture et doit se refermer automatiquement. "L'intervalle de temps d'ouverture" peut être défini en fonction des besoins. Pour différentes opérations, veuillez visiter la section accessoires.*

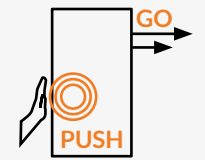

INTERAXIS DRILLING PLATES PLAQUES DE FORAGE INTERAXIS

L= Passage opening in width / Ouverture de passage en largeur
 T= interaxis drilling plates for installation of the plug&play feature. *Plaques de forage interaxis pour l'installation de la fonctionnalité plug & play.*

L	T
870	575
995	700
1120	825

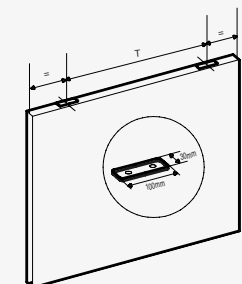

FEASIBLE DIMENSIONS MESURES RÉALISABLES

WIDTH / LARGEUR
 L 870/995/1120 mm
 HEIGHT / HAUTEUR
 H from/de 2110 to/à 2710 mm

NUMBER OF PARCELS NOMBRE DE COLIS

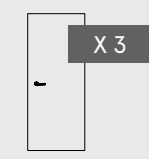

MAXIMUM DOOR THICKNESS ÉPAISSEUR MAXIMUM DE PORTE mm (glazing beads included) (parclozes pour vitrage incluses)

42

ATTENTION / ATTENTION
 do not install doors with different thickness from the one expressed in the table
Ne pas installer des portes d'épaisseur différente de celle indiquée dans le tableau.

PRODUCT PRICE / PRIX DU PRODUIT

The product price includes:
Le prix du produit comprend:
 · Pocket sliding door system set for the control bar plug&play
 · Control bar + installation kit for pocket door
 · Wooden door installation kit + floor guide
 · *Système pour porte coulissante avec la barre de contrôle plug & play*
 · *Barre de contrôle + kit d'installation pour porte escamotable*
 · *Kit d'installation porte bois + guide au sol*

NOTE / REMARQUE

The device and its accessories that allow Ermetika's pocket doors to slide automatically and detect the presence of people are made by a third party company.
L'appareil et ses accessoires permettant aux portes coulissantes Ermetika de glisser automatiquement et de détecter la présence de personnes sont fabriqués par une société tierce.
 Ermetika offers its technical support about any aspect related to the set up of the pocket door system, as concerning the set up or any technical issue related to the motor please contact the supplier of the engine.
Ermetika propose son assistance technique pour tout aspect lié à l'installation du système pour porte escamotable, en ce qui concerne la configuration ou toute question technique liée au moteur veuillez contacter le fournisseur du moteur.

Accessories / Accessoires



Recessed button white
 80x80 mm
Bouton encastré blanc 80x80 mm
 Code
 Code
 ACC.317



Mobile radio transmitting equipment RC-H
Équipement Radio transmission portable
 Code
 Code
 ACC.318



Infrared motion detector
Détecteur de mouvement infrarouge
 Code
 Code
 ACC.319

WHERE CAN I INSTALL THIS PRODUCT? / OÙ PUIS-JE INSTALLER CE PRODUIT?



RESIDENTIAL
 RÉSIDENTIEL



BUSINESS OFFICES
 BUREAUX

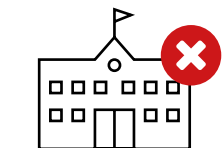

EDUCATION
 ÉDUCATION



COMMERCIAL
 COMMERCIAL



HEALTHCARE
 CLINIQUES



HOSPITALITY
 HOSPITALITÉ

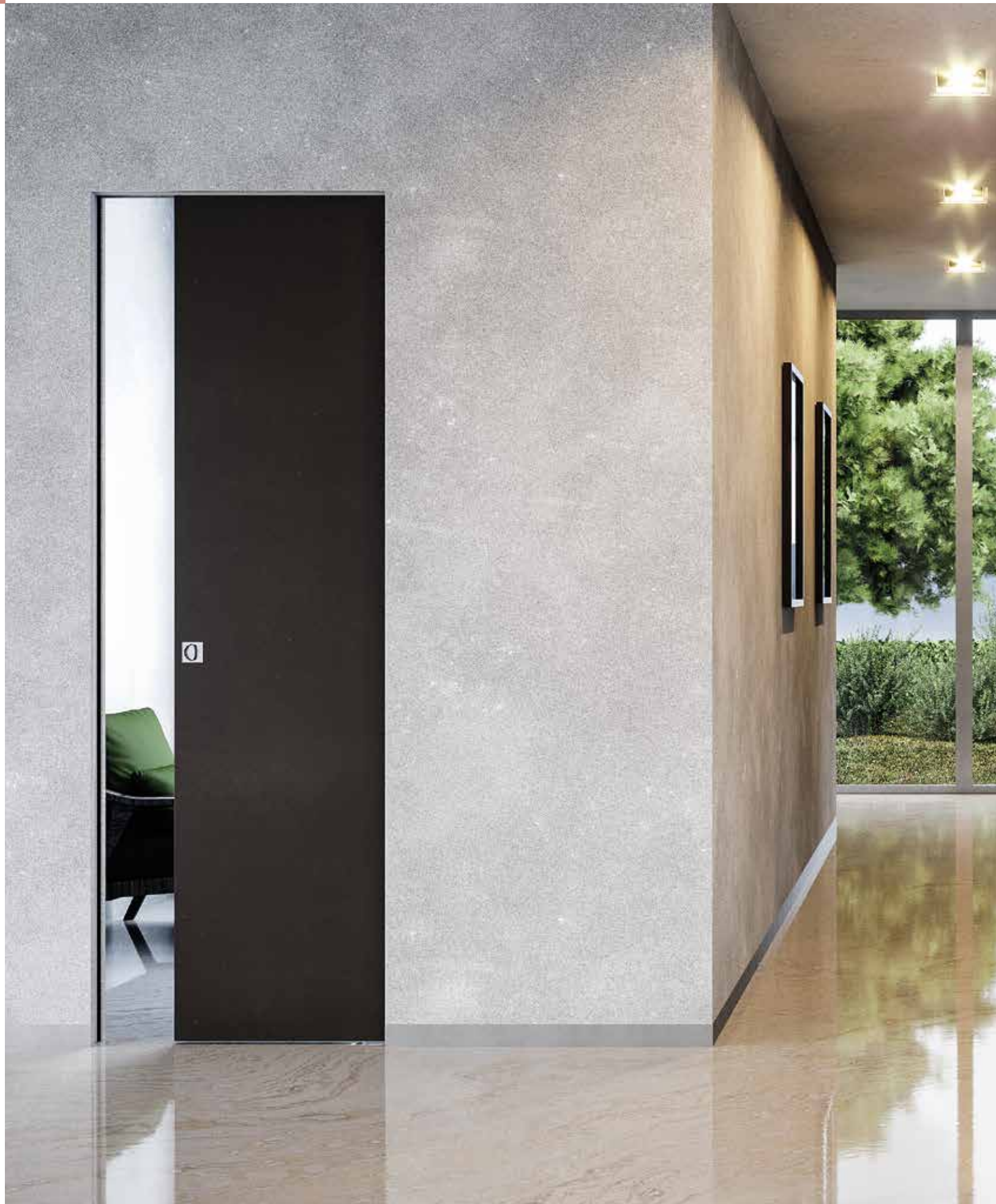

Ermetika presents the first Absolute EvoKit doorframe, which holds a technological, functional value with refined aesthetic sense. Extremely easy to assemble, the visible leaf faces are free of jambs and architraves, if you just want to see clean lines free from unnecessary detail. Ideal for those who create minimal design solutions for elegant interiors, furnishing without the need of additional components in order to respond to the wish of simplicity and sobriety. The system in kit adds the unique ease and convenience.

Absolute EvoKit est le nouveau contre-châssis sans finition extérieure en kit qui se fond parfaitement avec le mur en le libérant de tous montants et encadrements. Les profils s'intègrent totalement avec le mur : idéal pour ceux qui possèdent une vision minimaliste en orientant l'essentiel du design avec l'avantage d'avoir un châssis en kit donc avec encombrement réduit pour stockage en entrepôt et transport.

No jambs, no architraves, easy to set-up, absolutely adaptable.
Aucun kit finition, pas de contre-joint, absolument adaptable.

ABSOLUTE EVOKIT

Frameless sliding system in kit
Contre-châssis en kit invisible

Single Door Simple Vantail

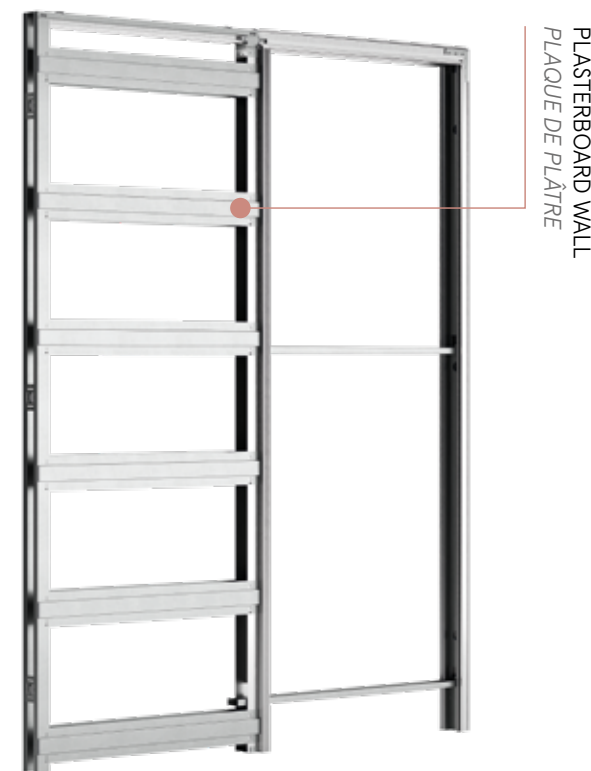

PLASTERBOARD WALL
PLAQUE DE PLÂTRE

Double Door Double Vantaux

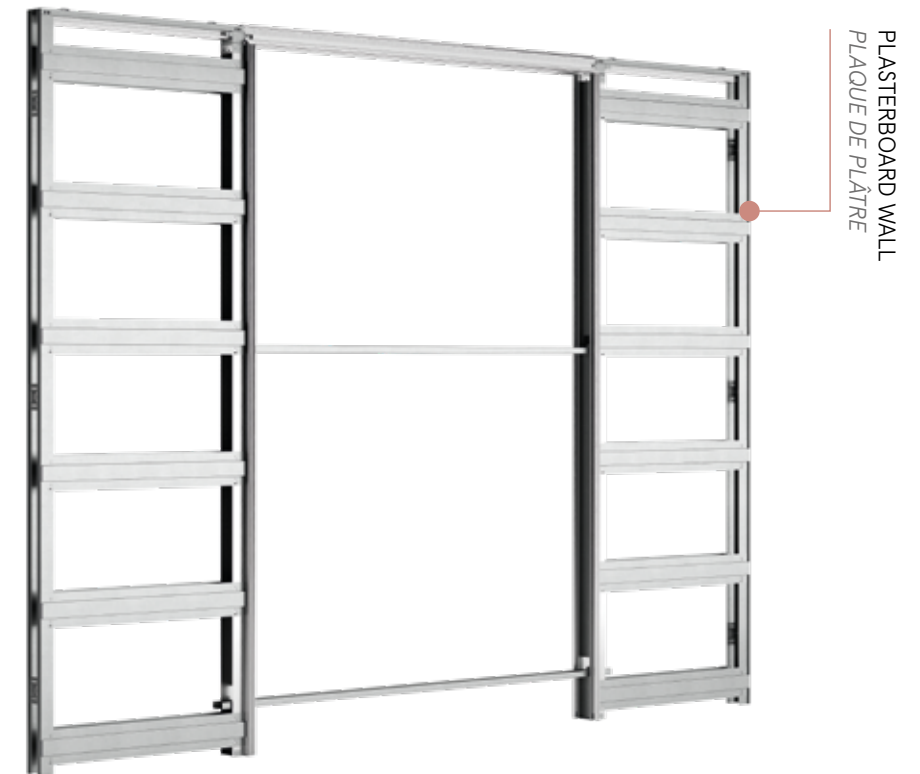

PLASTERBOARD WALL
PLAQUE DE PLÂTRE



Men use to build too many walls, that's why we decided to open the doors to the world.
Les hommes construisent trop de murs et pas assez de portes, qui nous permettent de nous ouvrir sur le monde.

Absolute EvoKit

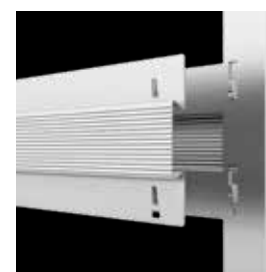

01 STRUCTURAL STRENGTH RIGIDITÉ STRUCTURALE

The horizontal reinforcements guarantee structural strength: their shape is studied in order to be stable and solid against the plasterboard push.
Les six profils horizontaux renforcés sur chaque face assurent la rigidité du contre-châssis contre les poussées des plaques de plâtre. La forme des profils est synonyme de solidité maximale.



02 PERFECT INTEGRATION INTÉGRATION ABSOLUE

The fixing points of the system to the metal structure allow the perfect integration and a quicker set up.
Grâce aux points de fixations du châssis à la structure métallique, la pose est rapide et précise. On évite ainsi les fixations précaires du châssis et des délais dans la mise en œuvre.



03 LOGISTIC FLEXIBILITY ADAPTABILITÉ LOGISTIQUE

The kit is supplied dismantled and is less bulky than the pre-assembled one.
Absolute EvoKit est fourni démonté donc avec encombrement réduit par rapport à l'encombrement d'un châssis normal.



04 EXTRACTIBLE RAIL RAIL EXTRACTIBLE

Its easy maintenance, even after set up, will allow both to install accessories and check-up the system for a long lasting and quality sliding.
Le rail peut être retiré à tout moment pour faciliter l'installation des accessoires et l'entretien du châssis après la mise en œuvre.



05 PRECISE ALIGNMENT OF ANGLES PARFAIT ALIGNEMENT DES ANGLES

Frame angles are precisely aligned thanks to trouble-free corners.
Les angles des profils en aluminium ont été étudiés pour assurer le parfait alignement des coins du châssis.



06 TOP PROFILE DESIGN SAVING PROFIL SUPÉRIEUR OCCULTANT

The PVC top profile ready to be varnished melts with the wall offering a design-saving solution to the horizontal gap between the door and the rail. It also makes the door installation easier.
Le profil supérieur PVC prêt à peindre se fond avec la paroi en préservant l'esthétisme de la partie horizontale du passage et permet une installation plus facile de la porte.

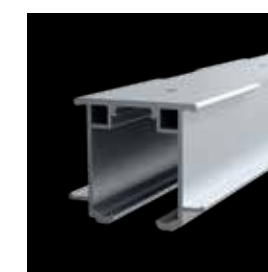

07 RAIL FIT FOR EASY-STOP AB RAIL PRÉDISPOSÉ POUR EASY-STOP AB

The rail is fit for soft close-opening accessory Easy-Stop AB.
Rail supérieur prédisposé pour l'installation du ralentisseur de fermeture Easy-Stop AB.



08 FRAME PROFILES PROFILS PÉRIMÉTRIQUES

Aluminium profiles are strong but cave in order to guarantee the best aesthetic result when plastering and hydro-painting.
Les profils autour du châssis en solide aluminium concave prêt à plâtrer et à peindre avec une peinture hydro, garantissent une meilleure finition du côté passage.



09 WOODEN DOOR JAMB MONTANT AVEC RÉCEPTION EN BOIS

Easy to finish, it makes both door and latch lock easy to set up.
Facile à mettre en place, il facilite le montage de la porte en permettant une installation simple de la gâche.



Absolute EvoKit

ITEM CODE / CODE ARTICLE: AESC

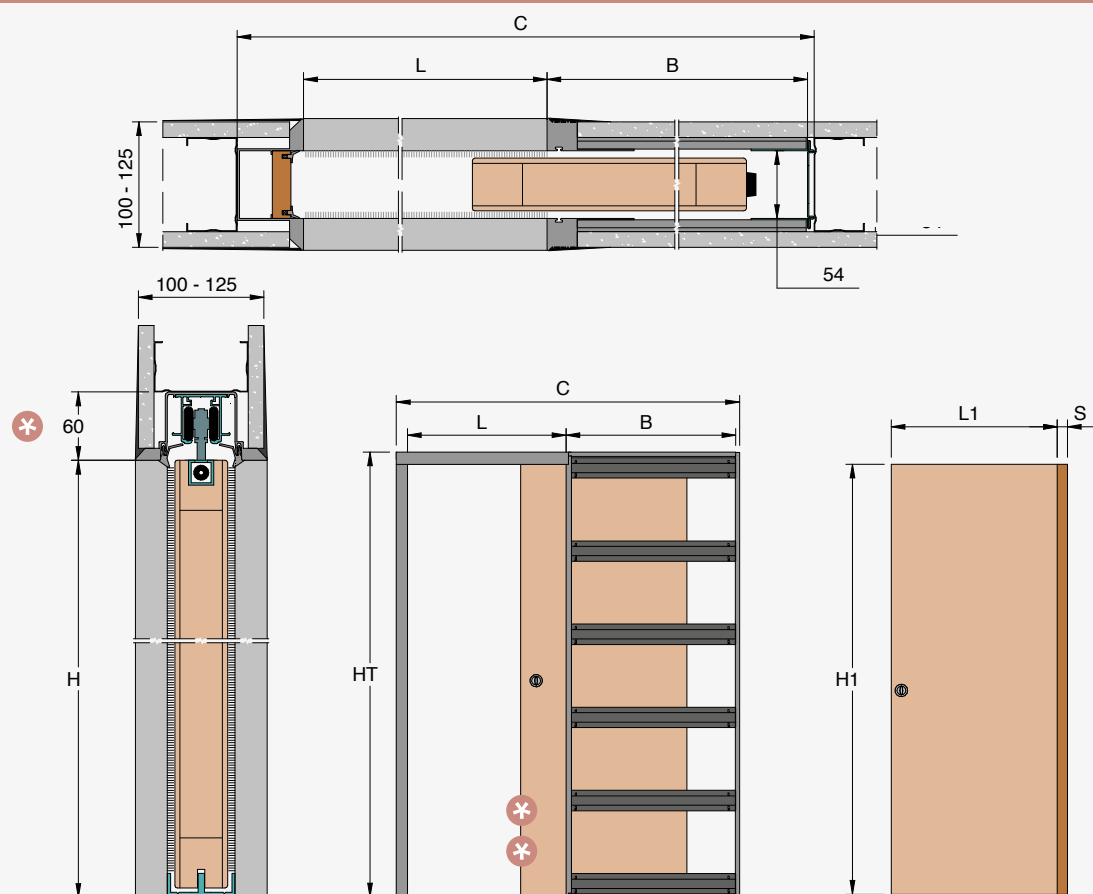

✳✳ The panel fully enters the wall cavity.
For safety reasons please keep the door out of the pocket up to the handle.
Le panneau pénètre complètement dans la cavité murale.
Pour des raisons de sécurité, maintenez la porte accessible jusqu'à la poignée.

✳ 60 mm for thickness 100-125
60 mm pour épaisseur 100-125

PASSAGE SIZE OUVERTURE DE PASSAGE		DOOR SIZE PORTE		B	C	HT
600		615 ÷ 640		645	1310	
700		715 ÷ 740		745	1510	
800	2000/2050	815 ÷ 840	1992/2040	845	1710	2060/2110
900	2030	915 ÷ 940	2022	945	1910	2090
1000	2100	1015 ÷ 1040	2092	1045	2110	2160
1100		1115 ÷ 1140		1145	2310	
1200		1215 ÷ 1240		1245	2510	

DOOR PANEL / PANNEAU DE PORTE

MILLING ON PANEL / ENTAILLAGE SUR LA PORTE
(only for wooden doors) (seulement pour les portes en bois)

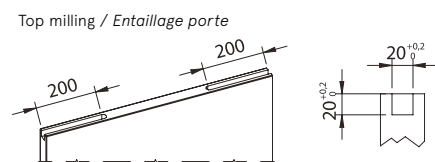

MAXIMUM DOOR THICKNESS
ÉPAISSEUR MAXIMUM DE PORTE
(glazing beads included) (parclozes pour vitrage incluses)

42

ATTENTION / ATTENTION
Do not install doors with different thickness from the one expressed in the table / Ne pas installer des portes d'épaisseur différente de celle indiquée dans le tableau

FINISHED WALL MUR FINI	INTERNAL CAVITY ÉPAISSEUR CAISSON	STUDWORK OSSATURE
100	54	75 single sheet une seule plaque
125	54	75 double sheet double plaque

EFFECTIVE PASSAGE OPENING
OUVERTURE DE PASSAGE EFFECTIVE
is 10mm smaller / est 10mm plus petite

EXAMPLE / EXEMPLE
EFFECTIVE PASSAGE / OUVERTURE DE PASSAGE
= 800 mm

EFFECTIVE PASSAGE OPENING
OUVERTURE DE PASSAGE EFFECTIVE
= 790 mm

FEASIBLE DIMENSIONS MESURES RÉALISABLES

WIDTH / LARGEUR
Wall / Mur 100: L from/de 600 to/à 1000 mm
Wall / Mur 125: L from/de 600 to/à 1200 mm
HEIGHT / HAUTEUR
Wall / Mur 100: H from/de 1000 to/à 2300 mm
Wall / Mur 125: H from/de 1000 to/à 2700 mm

FORMULAS TO CALCULATE DIMENSION CALCUL DE L'ENCOMBREMENT

WIDTH / LARGEUR
 $L \times 2 + 110 \text{ mm}$

HEIGHT / HAUTEUR
Wall / Mur 100/125: $H + 60 \text{ mm}$

Absolute EvoKit

ITEM CODE / CODE ARTICLE: AEDC

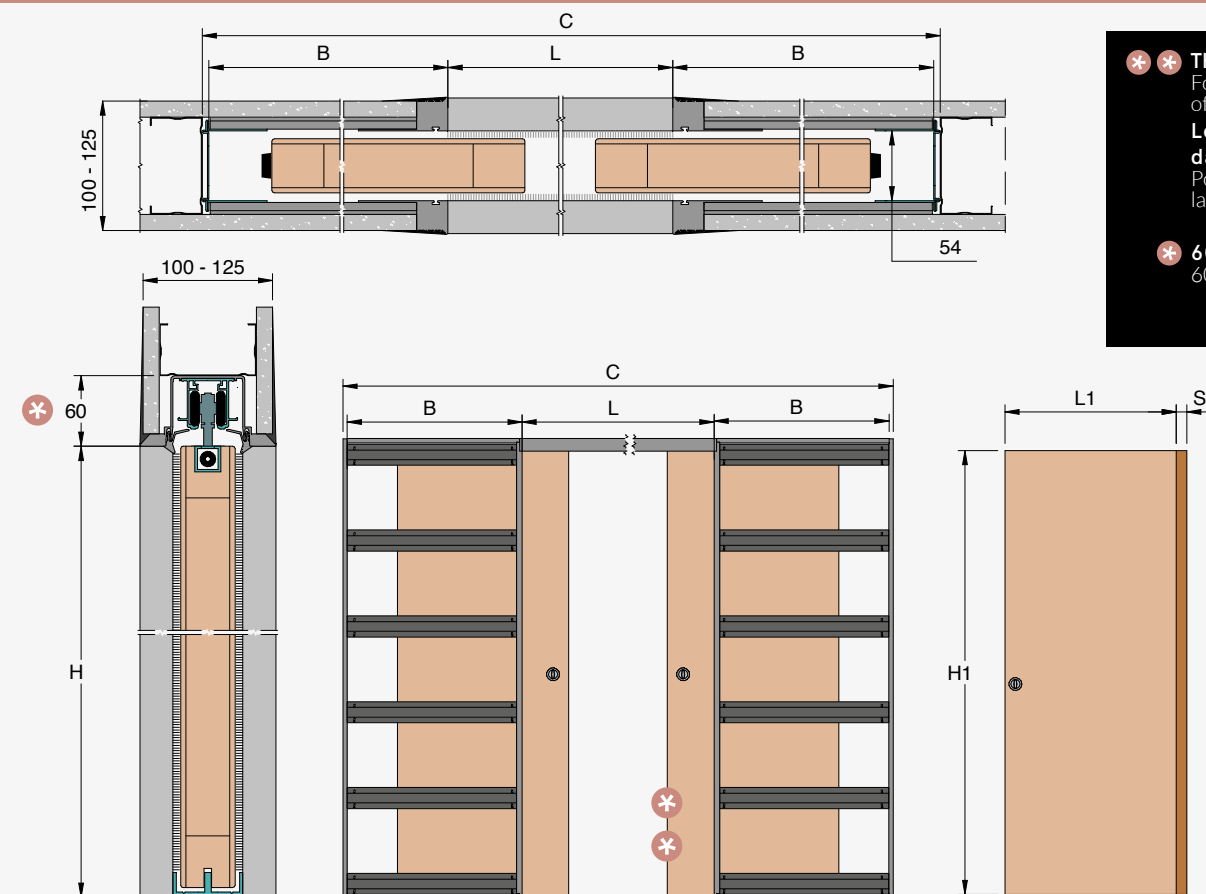

✳✳ The panel fully enters the wall cavity.
For safety reasons please keep the door out of the pocket up to the handle.
Le panneau pénètre complètement dans la cavité murale.
Pour des raisons de sécurité, maintenez la porte accessible jusqu'à la poignée.

✳ 60 mm for thickness 100-125
60 mm pour épaisseur 100-125

PASSAGE SIZE OUVERTURE DE PASSAGE		DOOR SIZE PORTE		B	C	HT
1200		615 ÷ 640		645	2500	
1400		715 ÷ 740		745	2900	
1600	2000/2050	815 ÷ 840	1992/2040	845	3300	2060/2110
1800	2030	915 ÷ 940	2022	945	3700	2090
2000	2100	1015 ÷ 1040	2092	1045	4100	2160
2200		1115 ÷ 1140		1145	4500	
2400		1215 ÷ 1240		1245	4900	

DOOR PANEL / PANNEAU DE PORTE

MILLING ON PANEL / ENTAILLAGE SUR LA PORTE
(only for wooden doors) (seulement pour les portes en bois)

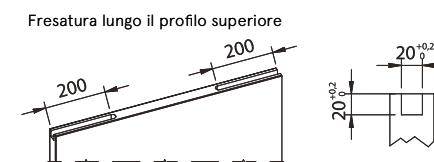

MAXIMUM DOOR THICKNESS
ÉPAISSEUR MAXIMUM DE PORTE
(glazing beads included) (parclozes pour vitrage incluses)

42

ATTENTION / ATTENTION
Do not install doors with different thickness from the one expressed in the table / Ne pas installer des portes d'épaisseur différente de celle indiquée dans le tableau

FINISHED WALL MUR FINI	INTERNAL CAVITY ÉPAISSEUR CAISSON	STUDWORK OSSATURE
100	54	75 single sheet une seule plaque
125	54	75 double sheet double plaque

EFFECTIVE PASSAGE OPENING
OUVERTURE DE PASSAGE EFFECTIVE
is 10mm smaller / est 10mm plus petite

FEASIBLE DIMENSIONS MESURES RÉALISABLES

WIDTH / LARGEUR
Wall / Mur 100: L from/de 600+600 to/à 1000+1000 mm
Wall / Mur 125: L from/de 600+600 to/à 1200+1200 mm
HEIGHT / HAUTEUR
Wall / Mur 100: H from/de 1000 to/à 2300 mm
Wall / Mur 125: H from/de 1000 to/à 2700 mm

FORMULAS TO CALCULATE DIMENSION CALCUL DE L'ENCOMBREMENT

WIDTH / LARGEUR
 $L \times 2 + 100 \text{ mm}$

HEIGHT / HAUTEUR
Wall / Mur 100/125: $H + 60 \text{ mm}$

EXAMPLE / EXEMPLE
EFFECTIVE PASSAGE / OUVERTURE DE PASSAGE
= 1600 mm

EFFECTIVE PASSAGE OPENING
OUVERTURE DE PASSAGE EFFECTIVE
= 1590 mm

Absolute EvoKit

In standard equipment Équipement standard

- 1 Wooden door jamb
Montant de réception en bois
- 2 Brushes and seals
Balais et joints
- 3 Hardware kit for frameless systems
Kit quincaillerie pour systèmes coulissants invisibles
- 4 Save-design profile
Profil save-design

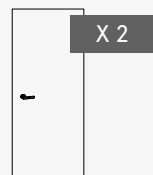
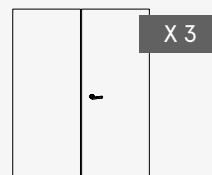

Number of Parcels Nombre de Colis

SINGLE DOOR
SIMPLE VANTAILDOUBLE DOOR
DOUBLE VANTAUX

Accessories Accessoires



Glass kit for single door with studs
Glass kit pour simple vantail avec montants



Glass kit for double door with studs
Glass kit pour double vantaux avec montants



Soft closing kit Easy-Stop AB
Ralentisseur de fermeture Easy-stop AB



Hardware kit for frameless systems
Quincaillerie pour systèmes coulissants invisibles



Track kit capacity 120 kg
Kit chariot portée 120 kg



DOOR / PORTE

VELIO AB

Velio AB is a linear interior wood door. Its simple design is undemanding but not banal. It is supplied in raw wood ready to be varnished or lacquered with RAL colours. It can be installed in business and domestic premises and it is provided with round handle and lock, available in satin chrome and polished brass.

*Velio AB est une porte plane pour intérieur linéaire et simple ; cette porte se présente prête pour la peinture ou le laquage en teinte RAL.
La porte Velio AB est produite pour durer dans le temps, en s'adaptant parfaitement à tous types de milieu et est fournie avec garniture ronde chromée satinée ou laiton poli.*





Absolute Energy is the cavity sliding door system frameless planned to host boxes fit for electrical wiring when sockets or switches are needed on the cavity wall. This arrangement does not impede the doors to slide completely into the pockets. Functionality and essential design allow the best use of spaces.

Absolute Energy est le contre-châssis pour porte escamotable affleurant qui peut accueillir vos réservations électriques pour installer des prises, interrupteurs, thermostats et luminaires en applique. La prédisposition pour accueillir des câblages électriques n'empêche pas à la porte de s'intégrer totalement avec le mur. Ce modèle décore en cachant la solution technique derrière la sobriété de ses lignes.

ABSOLUTE ENERGY

Frameless sliding system with boxes for wall spotlights
 Contre-châssis pré-assemblé invisible avec réservations électriques

No jambs, no architraves, easy to set-up, absolutely brilliant.
 Aucun kit finition, pas de couvre-joint, absolument brillant.

Single Door Simple Vantail

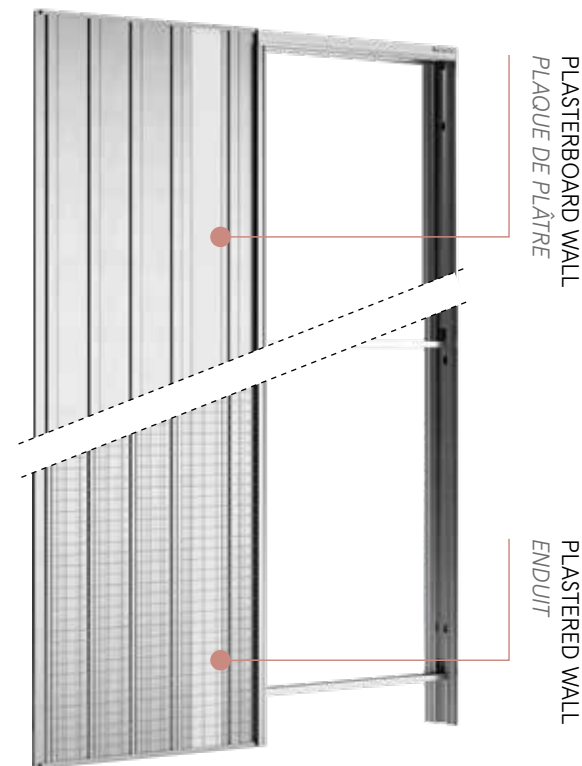

Double Door Double Vantaux

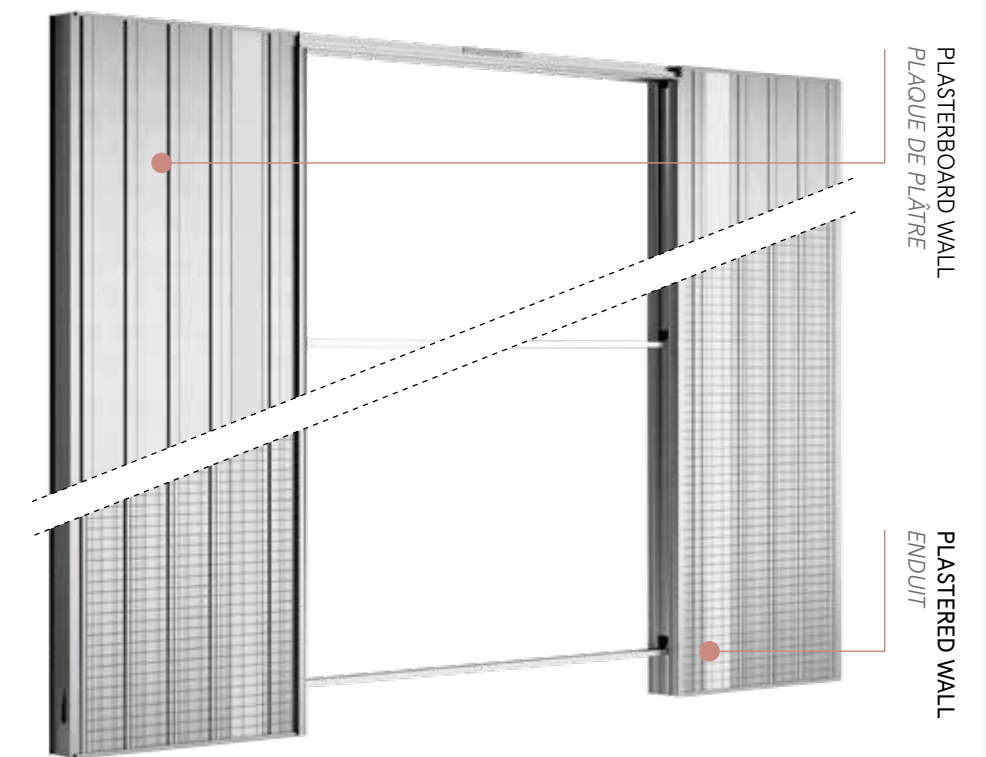



Absolute Energy

ITEM CODE / CODE ARTICLE: ENSI

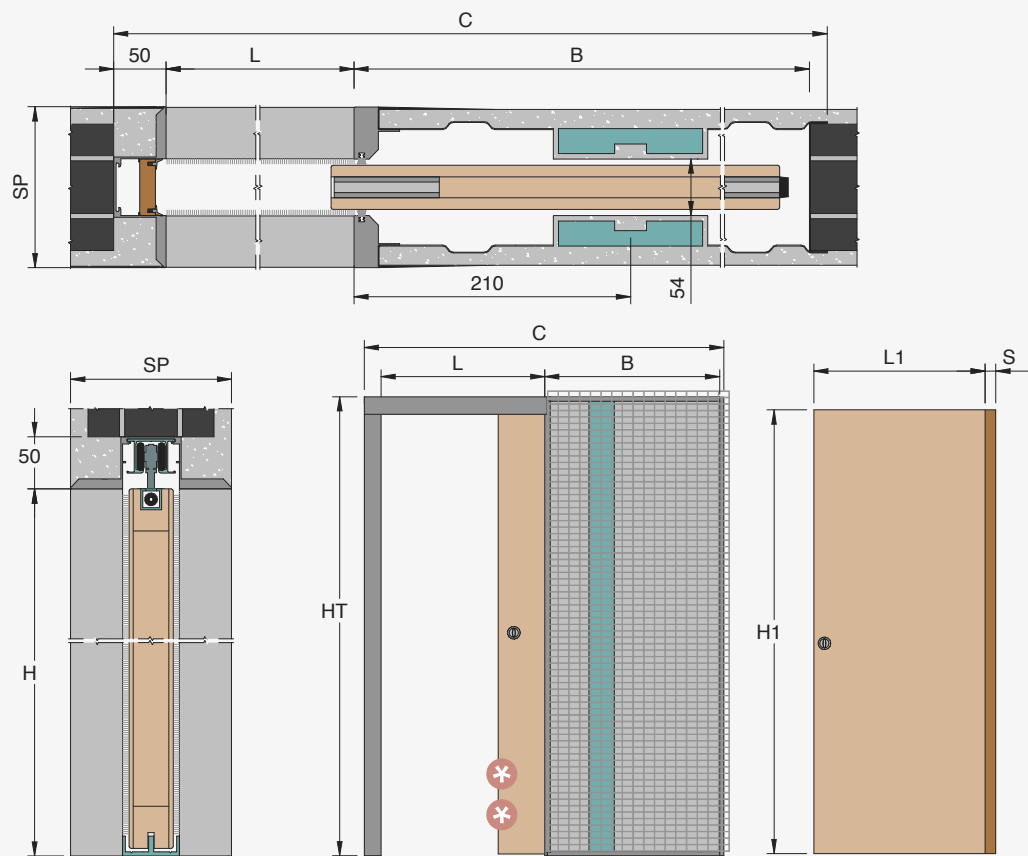

✳✳ The panel fully enters the wall cavity.
 For safety reasons please keep the door out of the pocket up to the handle.
Le panneau pénètre complètement dans la cavité murale.
 Pour des raisons de sécurité, maintenez la porte accessible jusqu'à la poignée.

✳ 50 mm for thickness 150
 50 mm pour épaisseur 150

PASSAGE SIZE OUVERTURE DE PASSAGE		DOOR SIZE PORTE		B	C	HT
600		615 ÷ 640		640	1310	
700	2000/2010	715 ÷ 740	1992/2002	740	1510	2050/2060
800	2020/2030	815 ÷ 840	2012/2022	840	1710	2070/2080
900	2100	915 ÷ 940	2092	940	1910	2150
1000		1015 ÷ 1040		1040	2110	

DOOR LEAF / PORTE

MILLING ON PANEL / ENTAILLAGE SUR LA PORTE
 (only for wooden doors) (seulement pour les portes en bois)

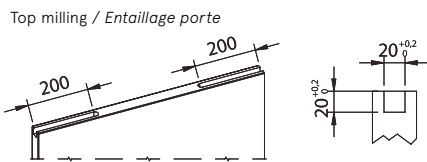

**MAXIMUM DOOR THICKNESS
ÉPAISSEUR MAXIMUM DE PORTE**
 (glazing beads included) (parcloles pour vitrage incluses)

42

ATTENTION / ATTENTION
 Do not install doors with different thickness from the one expressed in the table / Ne pas installer des portes d'épaisseur différente de celle indiquée dans le tableau

**FEASIBLE DIMENSIONS
MESURES RÉALISABLES**

WIDTH / LARGEUR
 Wall / Mur 150: L from/de 600 to/à 1200 mm

HEIGHT / HAUTEUR
 Wall / Mur 150: H from/de 1000 to/à 2700 mm

**FORMULAS TO CALCULATE DIMENSION
CALCUL DE L'ENCOMBREMENT**

WIDTH / LARGEUR
 L x 2 + 110 mm

HEIGHT / HAUTEUR
 Wall / Mur 150: H + 50 mm

FINISHED WALL MUR FINI	INTERNAL CAVITY ÉPAISSEUR CAISSON	BRICK BRIQUE
PLASTER / ENDUIT		
150	54	120

BOX THICKNESS / ÉPAISSEUR DES BOITES
 45 mm - 2 boxes supplied in standard equipment
 45 mm - 2 boîtes fournies en équipement standard

**EFFECTIVE PASSAGE OPENING
OUVERTURE DE PASSAGE EFFICACE**
 is 10mm smaller / est 10mm plus petite

EXAMPLE / EXEMPLE
 EFFECTIVE PASSAGE / OUVERTURE DE PASSAGE
 =800 mm

**EFFECTIVE PASSAGE OPENING
OUVERTURE DE PASSAGE EFFICACE**
 =790 mm

Absolute Energy

ITEM CODE / CODE ARTICLE: ENSC

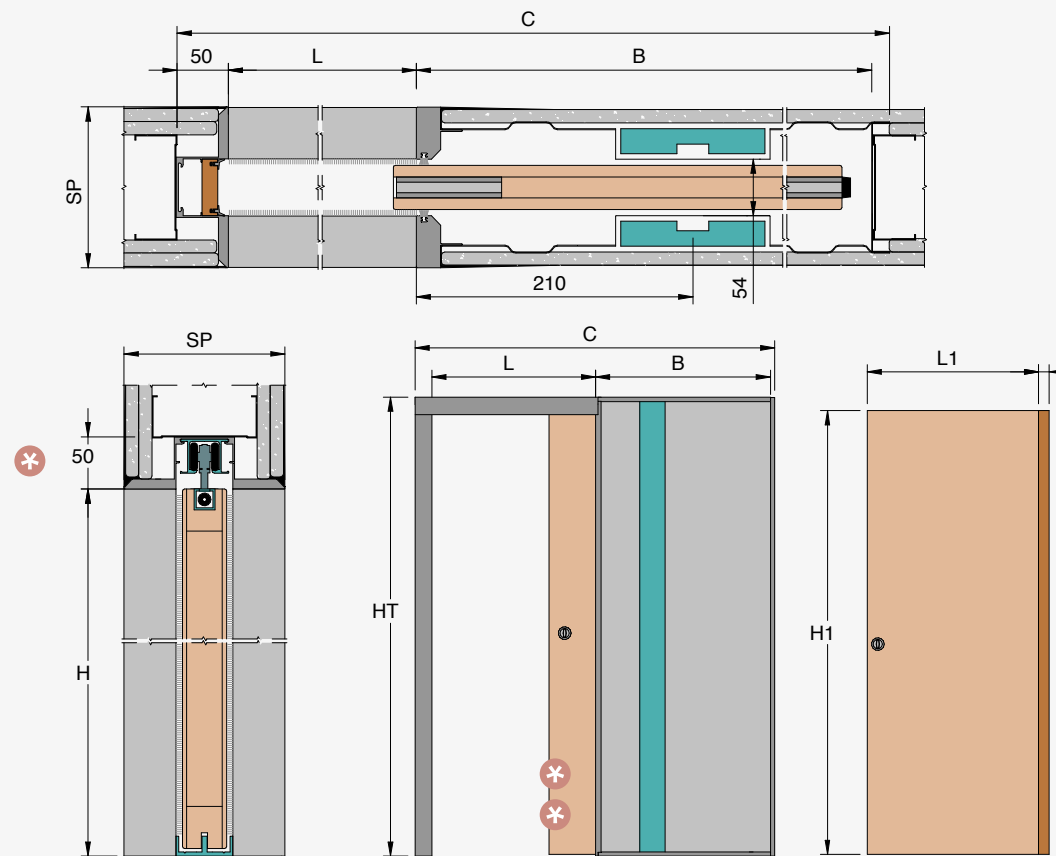

✳✳ The panel fully enters the wall cavity.
 For safety reasons please keep the door out of the pocket up to the handle.
Le panneau pénètre complètement dans la cavité murale.
 Pour des raisons de sécurité, maintenez la porte accessible jusqu'à la poignée.

✳ 50 mm for thickness 150
 50 mm pour épaisseur 150

PASSAGE SIZE OUVERTURE DE PASSAGE		DOOR SIZE PORTE		B	C	HT
600		615 ÷ 640		640	1310	
700	2000/2010	715 ÷ 740	1992/2002	740	1510	2050/2060
800	2020/2030	815 ÷ 840	2012/2022	840	1710	2070/2080
900	2100	915 ÷ 940	2092	940	1910	2150
1000		1015 ÷ 1040		1040	2110	

DOOR PANEL / PANNEAU DE PORTE

MILLING ON PANEL / ENTAILLAGE SUR LA PORTE
 (only for wooden doors) (seulement pour les portes en bois)

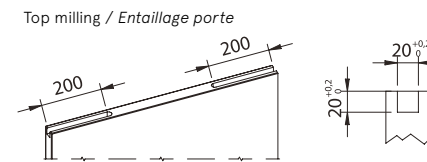

**MAXIMUM DOOR THICKNESS
ÉPAISSEUR MAXIMUM DE PORTE**
 (glazing beads included) (parcloles pour vitrage incluses)

42

ATTENTION / ATTENTION
 Do not install doors with different thickness from the one expressed in the table / Ne pas installer des portes d'épaisseur différente de celle indiquée dans le tableau

**FEASIBLE DIMENSIONS
MESURES RÉALISABLES**

WIDTH / LARGEUR
 Wall / Mur 150: L from/de 600 to/à 1200 mm

HEIGHT / HAUTEUR
 Wall / Mur 150: H from/de 1000 to/à 2700 mm

**FORMULAS TO CALCULATE DIMENSION
CALCUL DE L'ENCOMBREMENT**

WIDTH / LARGEUR
 L x 2 + 110 mm

HEIGHT / HAUTEUR
 Wall / Mur 150: H + 50 mm

FINISHED WALL MUR FINI	INTERNAL CAVITY ÉPAISSEUR CAISSON	STUDWORK OSSATURE
PLASTERBOARD / PLAQUES DE PLÂTRE		
150	54	120

BOX THICKNESS / ÉPAISSEUR DU CAISSON
 45 mm - 2 boxes supplied in standard equipment
 45 mm - 2 boîtes fournies en équipement standard

**EFFECTIVE PASSAGE OPENING
OUVERTURE DE PASSAGE EFFICACE**
 is 10mm smaller / est 10mm plus petit

EXAMPLE / EXEMPLE
 EFFECTIVE PASSAGE / OUVERTURE DE PASSAGE
 =800 mm

**EFFECTIVE PASSAGE OPENING
OUVERTURE DE PASSAGE EFFICACE**
 =790 mm





Absolute Energy

ITEM CODE / CODE ARTICLE: ENDI

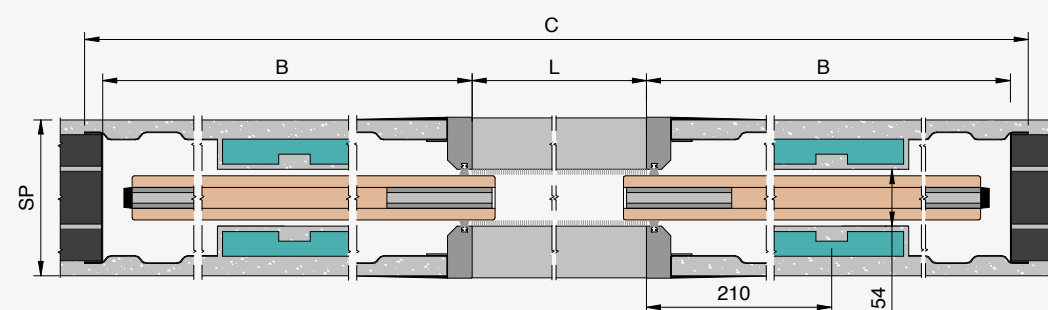

*** *** The panel fully enters the wall cavity.
For safety reasons please keep the door out of the pocket up to the handle.
Le panneau pénètre complètement dans la cavité murale.
Pour des raisons de sécurité, maintenez la porte accessible jusqu'à la poignée.

*** 50 mm for thickness 150**
50 mm pour épaisseur 150

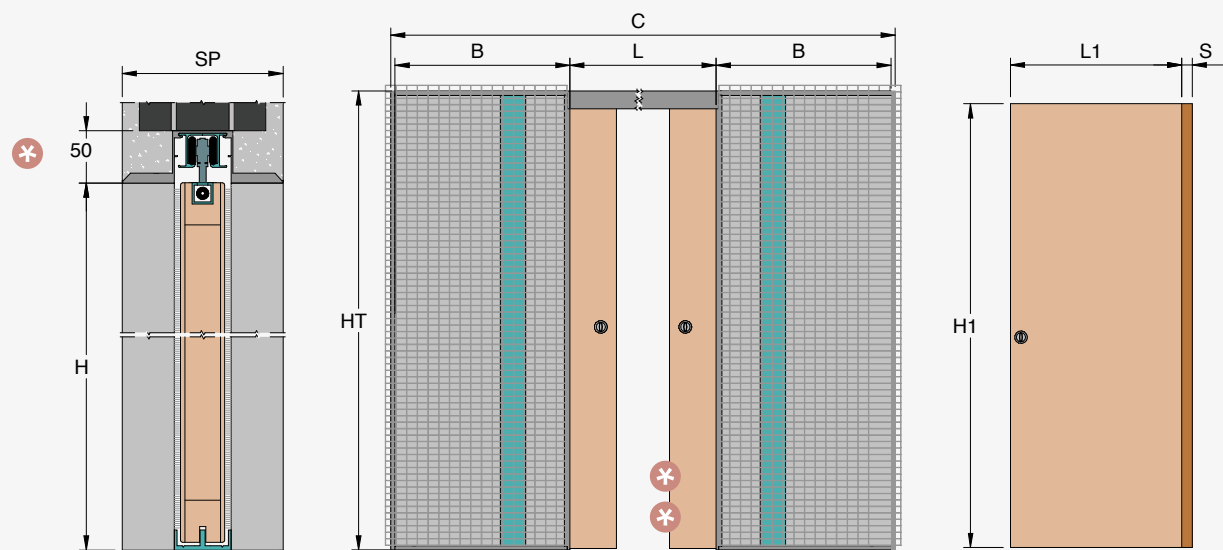

PASSAGE SIZE OUVERTURE DE PASSAGE		DOOR SIZE PORTE		B	C	HT
1200		615 ÷ 640		640	2520	
1400	2000/2010	715 ÷ 740	1992/2002	740	2920	2050/2060
1600	2020/2030	815 ÷ 840	2012/2022	840	3320	2070/2080
1800	2100	915 ÷ 940	2092	940	3720	2150
2000		1015 ÷ 1040		1040	4120	

DOOR LEAF / PORTE

MILLING ON PANEL / ENTAILLAGE SUR LA PORTE
(only for wooden doors) (seulement pour les portes en bois)

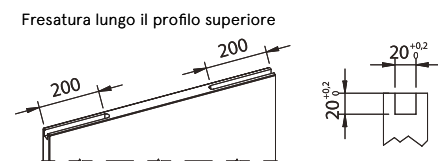

**MAXIMUM DOOR THICKNESS
ÉPAISSEUR MAXIMUM DE PORTE**
(glazing beads included) (parcloles pour vitrage incluses)

42

ATTENTION / ATTENTION
Do not install doors with different thickness from the one expressed in the table / Ne pas installer des portes d'épaisseur différente de celle indiquée dans le tableau

**FEASIBLE DIMENSIONS
MESURES RÉALISABLES**

WIDTH / LARGEUR
Wall / Mur 150: L from/de 600+600 to/à 1200+1200 mm

HEIGHT / HAUTEUR
Wall / Mur 150: H from/de 1000 to/à 2700 mm

**FORMULAS TO CALCULATE DIMENSION
CALCUL DE L'ENCOMBREMENT**

WIDTH / LARGEUR
 $L \times 2 + 120 \text{ mm}$

HEIGHT / HAUTEUR
Wall / Mur 150: $H + 50 \text{ mm}$

FINISHED WALL MUR FINI	INTERNAL CAVITY ÉPAISSEUR CAISSON	BRICK BRIQUE
150	54	120

BOX THICKNESS / ÉPAISSEUR DES BOITES
45 mm - 4 boxes supplied in standard equipment
45 mm - 4 boîtes fournies en équipement standard

**EFFECTIVE PASSAGE OPENING
OUVERTURE DE PASSAGE EFFECTIVE**
is 10mm smaller / est 10mm plus petite

EXAMPLE / EXEMPLE
EFFECTIVE PASSAGE / OUVERTURE DE PASSAGE
=1600 mm

**EFFECTIVE PASSAGE OPENING
OUVERTURE DE PASSAGE EFFECTIVE**
=1590 mm

Absolute Energy

ITEM CODE / CODE ARTICLE: ENDC

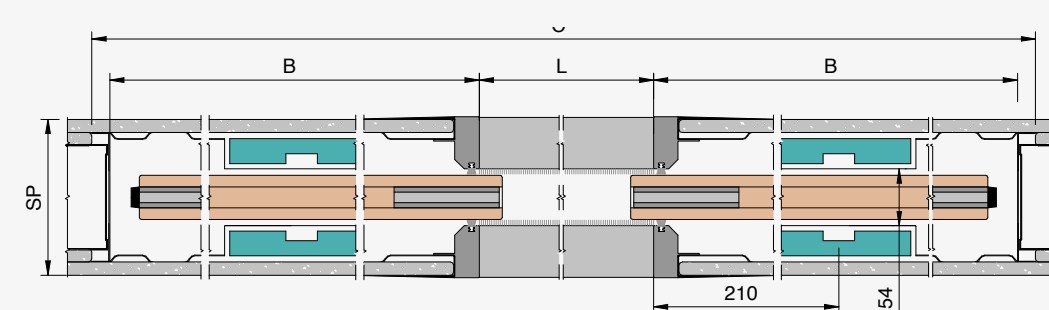

*** *** The panel fully enters the wall cavity.
For safety reasons please keep the door out of the pocket up to the handle.
Le panneau pénètre complètement dans la cavité murale.
Pour des raisons de sécurité, maintenez la porte accessible jusqu'à la poignée.

*** 50 mm for thickness 150**
50 mm pour épaisseur 150

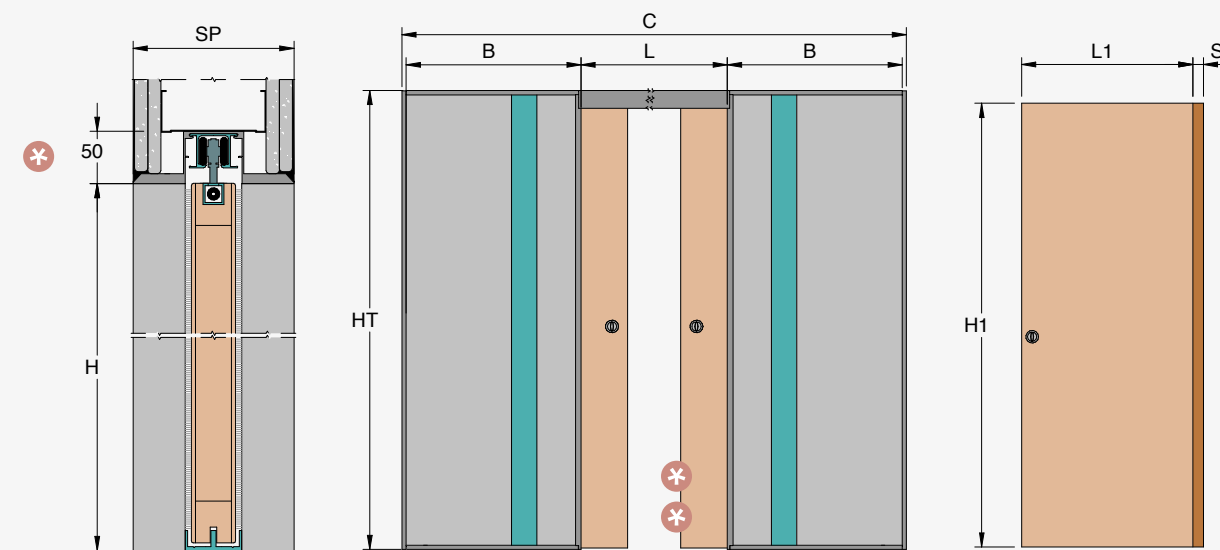

PASSAGE SIZE OUVERTURE DE PASSAGE		DOOR SIZE PORTE		B	C	HT
1200		615 ÷ 640		640	2520	
1400	2000/2010	715 ÷ 740	1992/2002	740	2920	2050/2060
1600	2020/2030	815 ÷ 840	2012/2022	840	3320	2070/2080
1800	2100	915 ÷ 940	2092	940	3720	2150
2000		1015 ÷ 1040		1040	4120	

DOOR PANEL / PANNEAU DE PORTE

MILLING ON PANEL / ENTAILLAGE SUR LA PORTE
(only for wooden doors) (seulement pour les portes en bois)

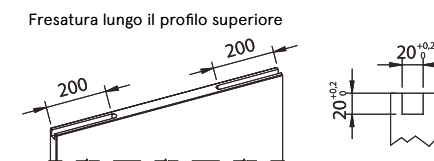

**MAXIMUM DOOR THICKNESS
ÉPAISSEUR MAXIMUM DE PORTE**
(glazing beads included) (parcloles pour vitrage incluses)

42

ATTENTION / ATTENTION
Do not install doors with different thickness from the one expressed in the table / Ne pas installer des portes d'épaisseur différente de celle indiquée dans le tableau

**FEASIBLE DIMENSIONS
MESURES RÉALISABLES**

WIDTH / LARGEUR
Wall / Mur 150: L from/de 600+600 to/à 1200+1200 mm

HEIGHT / HAUTEUR
Wall / Mur 150: H from/de 1000 to/à 2700 mm

**FORMULAS TO CALCULATE DIMENSION
CALCUL DE L'ENCOMBREMENT**

WIDTH / LARGEUR
 $L \times 2 + 120 \text{ mm}$

HEIGHT / HAUTEUR
Wall / Mur 150: $H + 50 \text{ mm}$

FINISHED WALL MUR FINI	INTERNAL CAVITY ÉPAISSEUR CAISSON	STUDWORK OSSATURE
150	54	120

BOX THICKNESS / ÉPAISSEUR DES BOITES
45 mm - 4 boxes supplied in standard equipment
45 mm - 4 boîtes fournies en équipement standard

**EFFECTIVE PASSAGE OPENING
OUVERTURE DE PASSAGE EFFECTIVE**
is 10mm smaller / est 10mm plus petite

EXAMPLE / EXEMPLE
EFFECTIVE PASSAGE / OUVERTURE DE PASSAGE
=1600 mm

**EFFECTIVE PASSAGE OPENING
OUVERTURE DE PASSAGE EFFECTIVE**
=1590 mm



Absolute Energy

In standard equipment Équipement standard

- 1 Wooden door jamb
Montant de réception en bois
- 2 Brushes and seals
Balais et joints
- 3 Hardware kit for frameless systems
Kit quincaillerie pour systèmes coulissants invisibles
- 4 Save-design profile
Profil save-design
- 5 2 small electrical boxes,
4 for the double door
*2 boîtes électriques à épaisseur réduit,
4 boîtes pour double vantaux*



Number of Parcels Nombre de Colis

SINGLE DOOR
SIMPLE VANTAIL

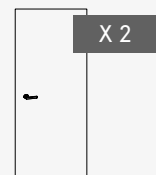

DOUBLE DOOR
DOUBLE VANTAUX

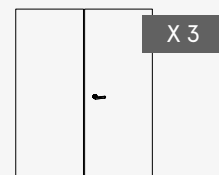

Accessories Accessoires



Glass kit for single door with studs
Glass kit pour simple vantail avec montants



Glass kit for double door with studs
Glass kit pour double vantaux avec montants



Soft closing kit Easy-Stop AB
Ralentisseur de fermeture Easy-stop AB



Hardware kit for frameless systems
Quincaillerie pour systèmes coulissants invisibles



Track kit capacity 120 kg
Kit chariot portée 120 kg



DOOR / PORTE

VELIO AB

Velio AB is a linear interior wood door. Its simple design is undemanding but not banal. It is supplied in raw wood ready to be varnished or lacquered with RAL colours. It can be installed in business and domestic premises and it is provided with round handle and lock, available in satin chrome and polished brass.

*Velio AB est une porte plane pour intérieur linéaire et simple ; cette porte se présente prête pour la peinture ou le laquage en teinte RAL.
La porte Velio AB est produite pour durer dans le temps, en s'adaptant parfaitement à tous types de milieu et est fournie avec garniture ronde chromée satinée ou laiton poli.*



Elegant and minimal solution for plasterboard and plastered wall.
Une solution gracieuse et minimaliste pour parois en plaque de plâtre ou enduit.

ABSOLUTE RUSH

Flush baseboard skirting
Plinthes à fleur de mur

NEW
NOUVEAUTÉ



Flush baseboard skirting / Plinthes à fleur de mur

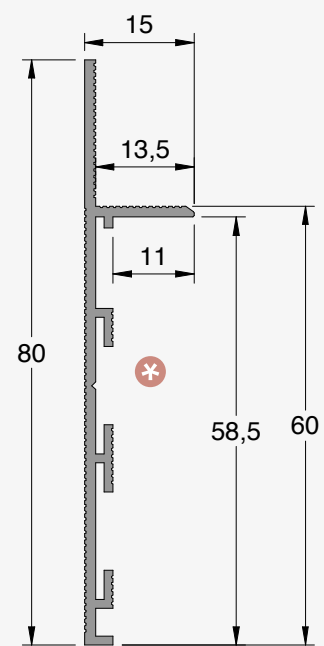

Classic baseboard
Plinthe classique

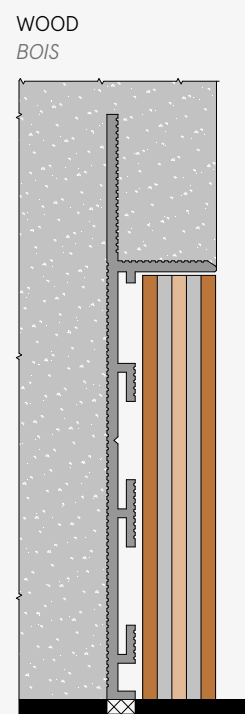

Flush baseboard
Plinthe affleurante

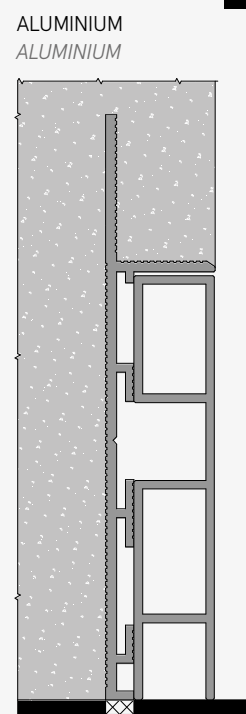

Flush baseboard with LED
Plinthe affleurante avec LED



* Available height for the skirting 58.5 mm / Hauteur disponible pour la plinthe 58.5 mm

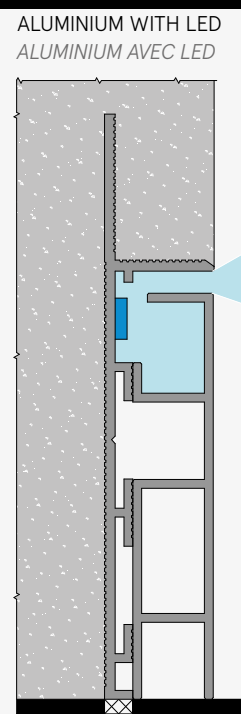

ADVANTAGES / AVANTAGES

- Fit for all Ermetika systems, both sliding and swing
Adapte à tous les châssis Ermetika, soit coulissants que battants
- Perfect aesthetic result matching frameless systems
Résultat esthétique optimale si couplé avec les systèmes invisibles
- No more dust on the baseboard
Plus d'hygiène et moins de poussière
- Freedom to furnish close to the wall avoiding useless gaps
Possibilité de meubler près de la paroi en éliminant les encombrements inutiles

COMPATIBLE MODELS MODÈLES COMPATIBLES

- Absolute Swing
- Absolute Evo
- Absolute EvoKit
- Absolute Energy

**WALL SET UP
ACCROCHEMENT AU MUR**
The profiles shall be fixed to plasterboard or plastered wall through screws (not included)
Les profils se fixent au mur de plaque de plâtre au moyen de vis ou colle.

Kit of profiles connectors / Kit de raccords pour profilés

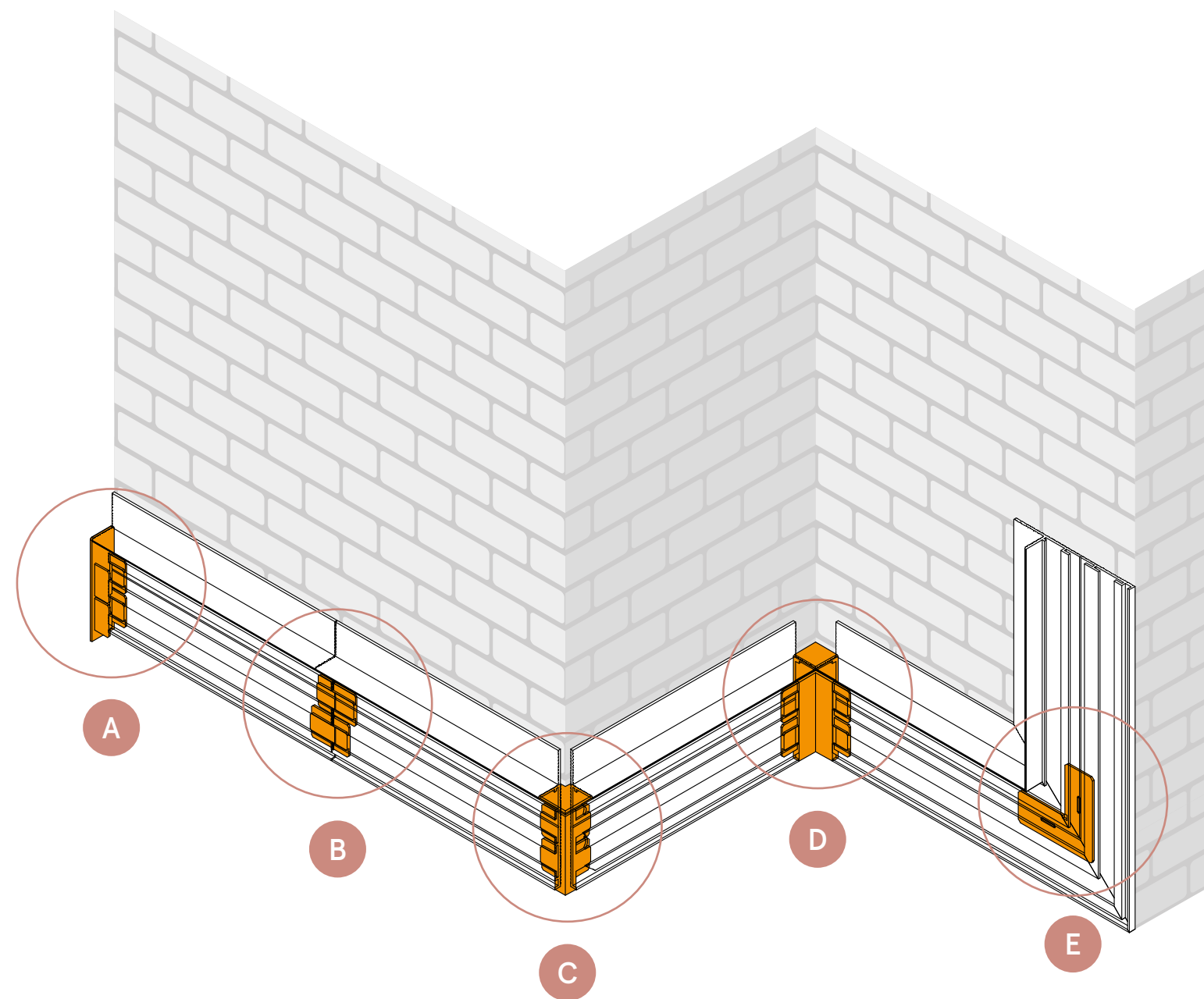

A
Kit of edge plugs
Kit bouchons d'arrêt

B
Kit linear connectors
Kit raccords linéaires

C
Kit connectors for exterior corners
Kit raccords pour angles extérieurs

D
Kit connectors for inner corners
Kit raccords pour angles intérieurs

E
Kit connectors for stairs
Kit raccords pour escaliers



Absolute Smart systems are small multipurpose doors designed for closing small spaces such as wardrobes, storage boxes, electrical panels, utility systems, etc. to keep everything at hand.

These doors are available in vertical and horizontal forms, either trapezoidal in shape and they can be painted, lacquered or covered with wallpaper.

Les châssis Absolute Smart sont des trappes multifonctionnelles conçues pour créer des rangements secrets pour cacher garde-robes, boîtes de stockage, panneaux électriques, etc.

Tout ce dont vous avez besoin reste à portée de main. Ces ouvertures peuvent être verticales ou horizontales, trapézoïdales ou au plafond et les portes peuvent être vernies, laquées ou recouvertes de papier peint.

Vertical, horizontal, invisible, absolutely functional. Verticals, horizontals invisible, absolutely functional.

ABSOLUTE SMART

Frameless hatch
Trappe de visite invisible



VERTICAL
VERTICALE

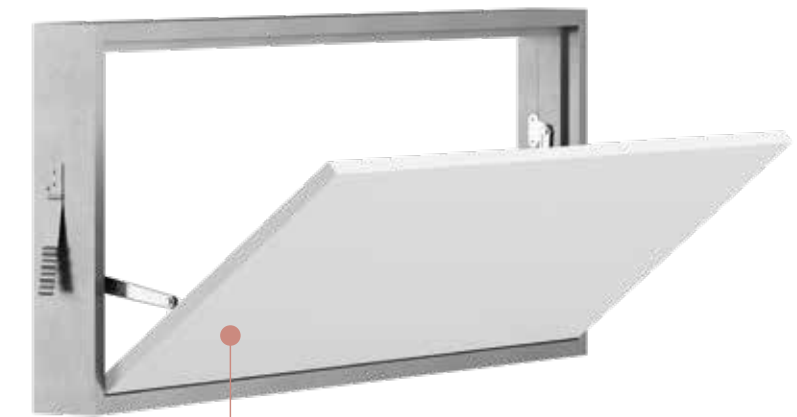

HORIZONTAL
HORIZONTALE



Absolute Smart

PLASTER / ENDUIT: SOI
PLASTERBOARD / PLAQUES DE PLÂTRE: SOC

TECHNICAL SHEET / FICHE TECHNIQUE

TECHNICAL SHEET / FICHE TECHNIQUE

Plaster / Enduit

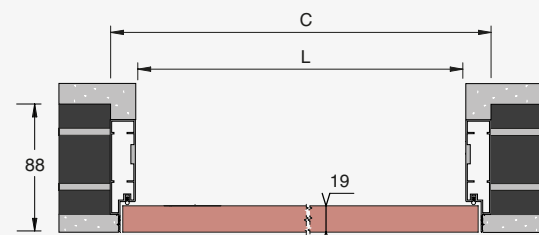

Plasterboard / Plaques De Plâtre

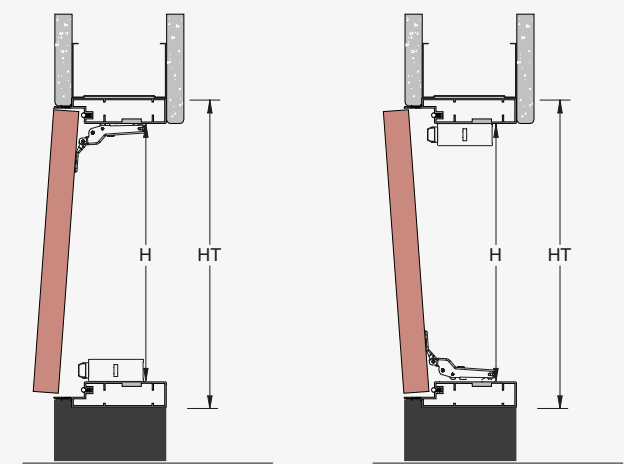
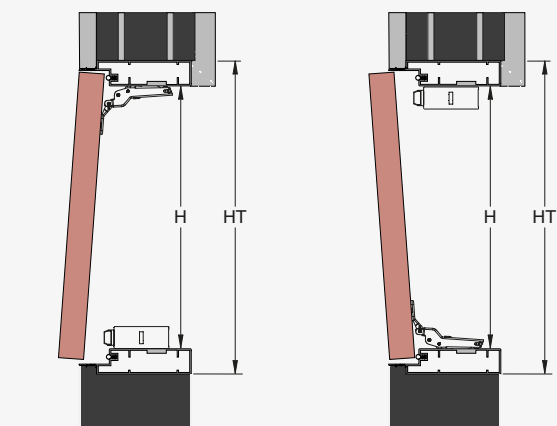
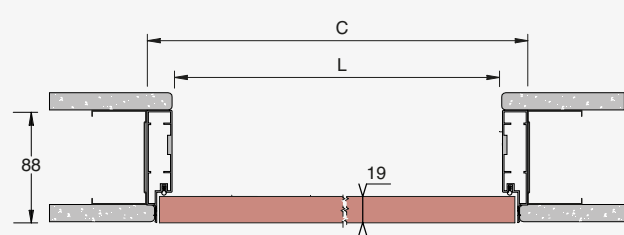

PASSAGE OPENING
OUVERTURE DE PASSAGE

L x H

- 300÷700 x 300÷500
- 701÷1000 x 300÷500
- 1001÷1500 x 300÷500
- 1501÷2100 x 300÷500

OVERALL DIMENSION
ENCOMBREMENT

L x H

- 370÷770 x 370÷570
- 771÷1070 x 370÷570
- 1071÷1570 x 370÷570
- 1571÷2170 x 370÷570

The symbol ÷ stands for a RANGE : 300÷700 means all the dimensions between 300 and 700
Le symbole ÷ indique un intervalle : 300÷700 signifie toutes les dimensions entre 300 et 700

FEASIBLE DIMENSIONS
MESURES RÉALISABLES

WIDTH / LARGEUR
L from/de 300 to/à 2100 mm

HEIGHT / HAUTEUR
H from/de 300 to/à 500 mm

FORMULAS TO CALCULATE DIMENSION
CALCUL DE L'ENCOMBREMENT

WIDTH / LARGEUR
L + 70 mm

HEIGHT / HAUTEUR
H + 70 mm

Feasible dimensions
Mesures réalisables

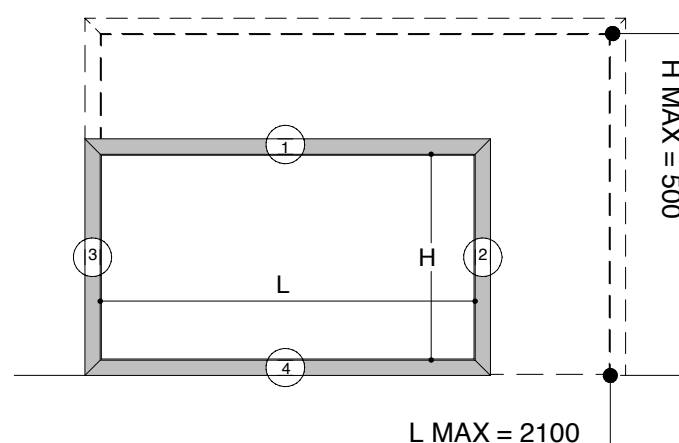

OPENING DIRECTION / SENS D'OUVERTURE

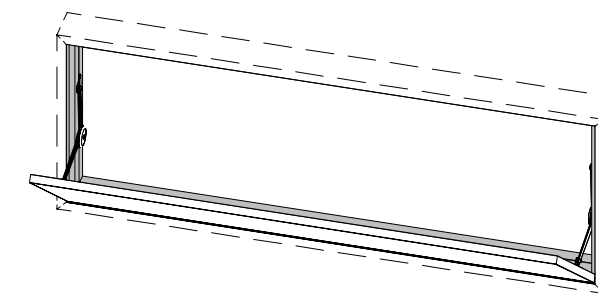

BOTTOM HINGED
OUVERTURE VERS LE BAS

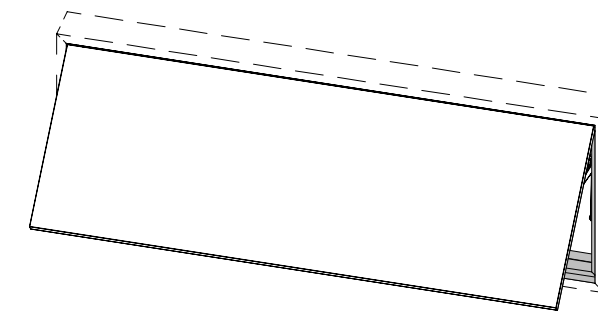

TOP HINGED
OUVERTURE VERS LE HAUT

OPTIONS

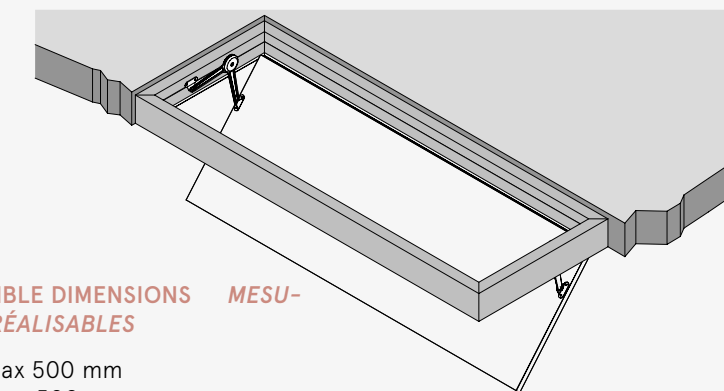

FEASIBLE DIMENSIONS **MESURES RÉALISABLES**

L = max 500 mm
H = max 500 mm

CEILING TRAP / INSTALLATION SUR LE PLAFOND
factory-equipped with two tilt&turn arms
Il est nécessaire d'installer deux ferrures oscillo-battantes

Reinforcement bar is compulsory for systems higher than 1800 mm
La barre de renforcement est obligatoire pour systèmes avec hauteurs supérieures à 1800 mm



Absolute Smart

SINGLE DOOR / SIMPLE VANTAIL PLASTER / ENDUIT: SVSI
 SINGLE DOOR / SIMPLE VANTAIL PLASTERBOARD / PLAQUE DE PLÂTRE: SVSC
 DOUBLE DOOR / DOUBLE VANTAUX PLASTER / ENDUIT: SVDI
 DOUBLE DOOR / DOUBLE VANTAUX PLASTERBOARD / PLAQUE DE PLÂTRE: SVDC

Plaster / Enduit

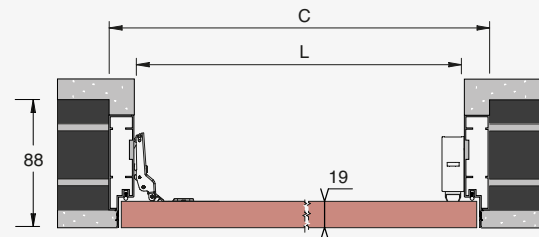

Plasterboard / Plaques De Plâtre

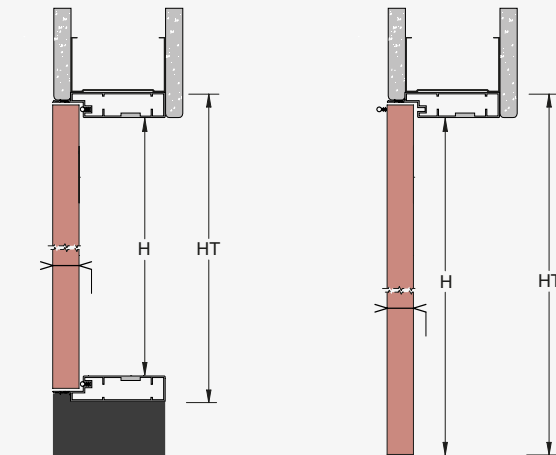
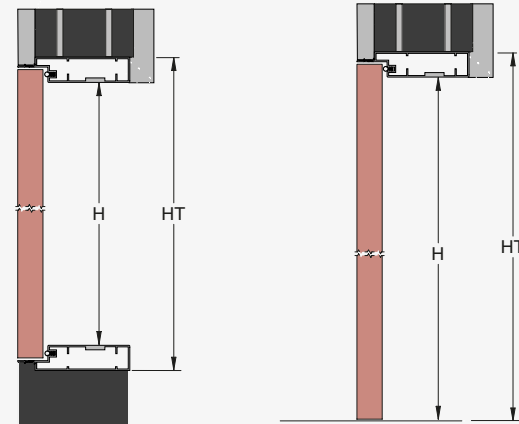
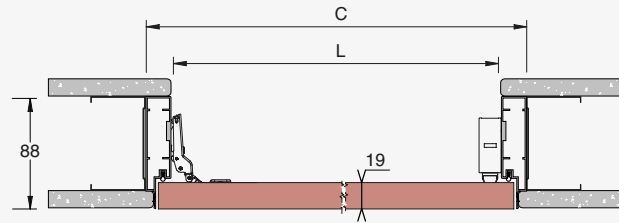

4 SIDES / CÔTÉS

3 SIDES / CÔTÉS

4 SIDES / CÔTÉS

3 SIDES / CÔTÉS

SINGLE DOOR / SIMPLE VANTAIL (3 Sides / Côtés)

DOUBLE DOOR / DOUBLE VANTAUX (3 Sides / Côtés)

PASSAGE OPENING
OUVERTURE DE PASSAGE

OVERALL DIMENSION
ENCOMBREMENT

PASSAGE OPENING
OUVERTURE DE PASSAGE

OVERALL DIMENSION
ENCOMBREMENT

300÷500 x 300÷600
300÷500 x 601÷900
300÷500 x 901÷1200

370÷570 x 335÷635
370÷570 x 636÷935
370÷570 x 936÷1235

600÷1000 x 300÷600
600÷1000 x 601÷900
600÷1000 x 901÷1200

670÷1070 x 335÷635
670÷1070 x 636÷935
670÷1070 x 936÷1235

The symbol ÷ stands for a RANGE : 300÷500 means all the dimensions between 300 and 500
 Le symbole ÷ indique un intervalle : 300÷500 signifie toutes les dimensions entre 300 et 500

The symbol ÷ stands for a RANGE : 600÷1000 means all the dimensions between 600 and 1000
 Le symbole ÷ indique un intervalle : 600÷1000 signifie toutes les dimensions entre 600 et 1000

SINGLE DOOR / SIMPLE VANTAIL (4 Sides / Côtés)

DOUBLE DOOR / DOUBLE VANTAUX (4 Sides / Côtés)

PASSAGE OPENING
OUVERTURE DE PASSAGE

OVERALL DIMENSION
ENCOMBREMENT

PASSAGE OPENING
OUVERTURE DE PASSAGE

OVERALL DIMENSION
ENCOMBREMENT

300÷700 x 300÷600
300÷700 x 601÷900
300÷700 x 901÷1200
300÷700 x 1201÷1500
300÷700 x 1501÷1800
300÷700 x 1801÷2100

370÷770 x 370÷670
370÷770 x 671÷970
370÷770 x 971÷1270
370÷770 x 1271÷1570
370÷770 x 1571÷1870
370÷770 x 1871÷2170

600÷1400 x 300÷600
600÷1400 x 601÷900
600÷1400 x 901÷1200
600÷1400 x 1201÷1500
600÷1400 x 1501÷1800
600÷1400 x 1801÷2100

670÷1470 x 370÷670
670÷1470 x 671÷970
670÷1470 x 971÷1270
670÷1470 x 1271÷1570
670÷1470 x 1571÷1870
670÷1470 x 1871÷2170

The symbol ÷ stands for a RANGE : 300÷700 means all the dimensions between 300 and 700
 Le symbole ÷ indique un intervalle : 300÷700 signifie toutes les dimensions entre 300 et 700

The symbol ÷ stands for a RANGE : 600÷1400 means all the dimensions between 600 and 1400
 Le symbole ÷ indique un intervalle : 600÷1400 signifie toutes les dimensions entre 600 et 1400

FEASIBLE DIMENSIONS
MESURES RÉALISABLES

FORMULAS TO CALCULATE DIMENSION
CALCUL DE L'ENCOMBREMENT

PLEASE FIND TECHNICAL SHEET ON THE NEXT PAGE
VOIR FICHE TECHNIQUE À LA PAGE SUIVANTE

WIDTH / LARGEUR
L + 70 mm

HEIGHT / HAUTEUR
3 SIDES / CÔTÉS: H + 35 mm
4 SIDES / CÔTÉS: H + 70 mm

3 Sides / Côtés

SINGLE DOOR
SIMPLE VANTAIL

Feasible dimensions
Mesures réalisables

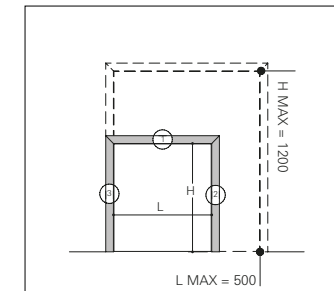
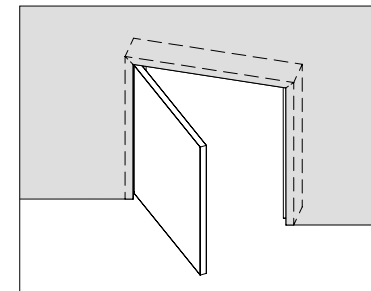

DOUBLE DOOR
DOUBLE VANTAUX

Feasible dimensions
Mesures réalisables

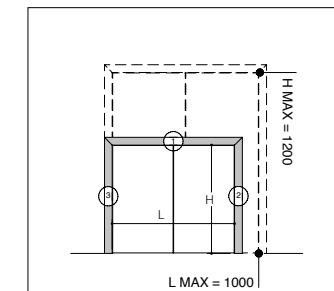
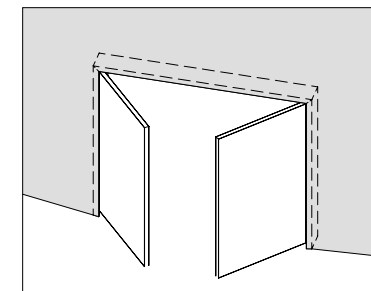

4 Sides / Côtés

SINGLE DOOR
SIMPLE VANTAIL

Feasible dimensions
Mesures réalisables

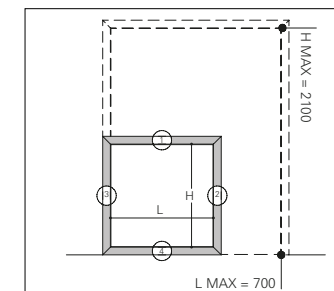
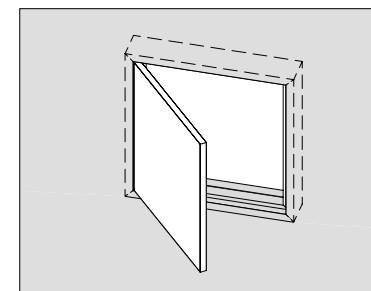

DOUBLE DOOR
DOUBLE VANTAUX

Feasible dimensions
Mesures réalisables

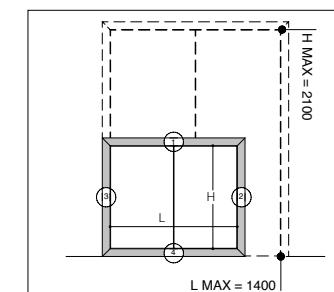
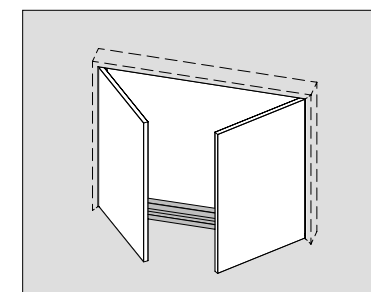

Reinforcement bar is compulsory for systems higher than 1800 mm and larger than 600 mm
 La barre de renforcement est obligatoire pour systèmes avec hauteurs supérieures à 1800 mm et largeur supérieures à 600 mm



Absolute Smart

In standard equipment Équipement standard

- Spring hinges avec 110° opening
Charnières à ressort avec ouverture à 110°
- Anti-cracking glass fiber net 10x10 mm mesh
(only plastered wall version)
*Bande anti-fissures 10x10 mm
(seulement en version pour enduit)*
- MDF wood panel, white layer, 19 mm
thickness *Panneau en bois MDF laminé blanc,
épaisseur 19 mm*
- Push & Pull
Push & Pull

Number of Parcels Nombre de Colis

SINGLE DOOR
SIMPLE VANTAIL



DOUBLE DOOR
DOUBLE VANTAUX



Accessories Accessoires

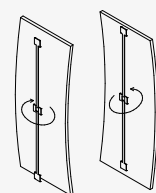

Reinforcement bar
Barre de renforcement



Cylinder with key
Cylindre avec clé

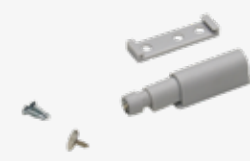

Additional magnetic push
Push magnétique additionnel



Tilt&turn fittings
Ferrures oscillo-battantes



Pocket doors maximize under-utilized areas around doorways and transform interiors into smart spots. By sliding on a track that disappears into the wall, pocket doors reclaim that space and increase the usable square meters of your home keeping your personal style.

CLASSIC SYSTEM

SOLUTION CLASSIQUE

Classic systems for interiors
Systèmes classiques pour intérieur

Le confort et la praticité dans le milieu domestique le rendent un produit incontournable. Les contre-châssis permettent aux portes de disparaître dans les cloisons et ainsi de récupérer l'espace perdu par le débattement d'une porte battante tout en offrant un accès plus aisé. Elles s'adaptent aisément à tout type d'ameublement intérieur, sans compromettre le style.



1 Evolution
 Classic sliding system
 Contre-châssis pré-assemblé

Evolution Motorised
 Motorised sliding system
 Contre-châssis motorisé pré-assemblé

EvoKit
 Classic sliding system in kit
 Contre-châssis en kit

EvoKit Fire
 Classic sliding system in kit with fire rated jambs
 Contre-châssis en kit REI30 avec kit finition certifié

2 Staffetta
 Classic sliding system for overlapping panels - Contre-châssis télescopique pré-assemblé

3 Arkimede
 Curved sliding system
 Contre-châssis courbe pré-assemblé

Luminox
 Sliding system with boxes for wall spotlights - Contre-châssis avec réservations électriques

Unico Evo
 Classic sliding system for two panels in the same pocket
 Contre-châssis contenant deux portes coulissantes



Evolution guarantees the optimisation of space by allowing the door to "disappear" into the wall. The Evolution model frees up precious space usually set aside for conventional hinged doors to open. Designed to be easily and quickly installed it can replace an existing hinged swinging door as well as installed in new builds.

Evolution est la solution idéale pour optimiser l'habitabilité de toutes les pièces. En effet il permet d'insérer la porte dans le mur et donc de libérer l'espace attenant à l'ouverture. Une de ses qualités premières est la simplicité de l'assemblage, il peut être installé très rapidement dans le cadre de constructions neuves ou en rénovation.

Reliable, strong,
absolutely unique.
Fiable, solide,
absolument unique.

EVOLUTION

Classic sliding system
Contre-châssis pré-assemblé

Single Door Simple Vantail

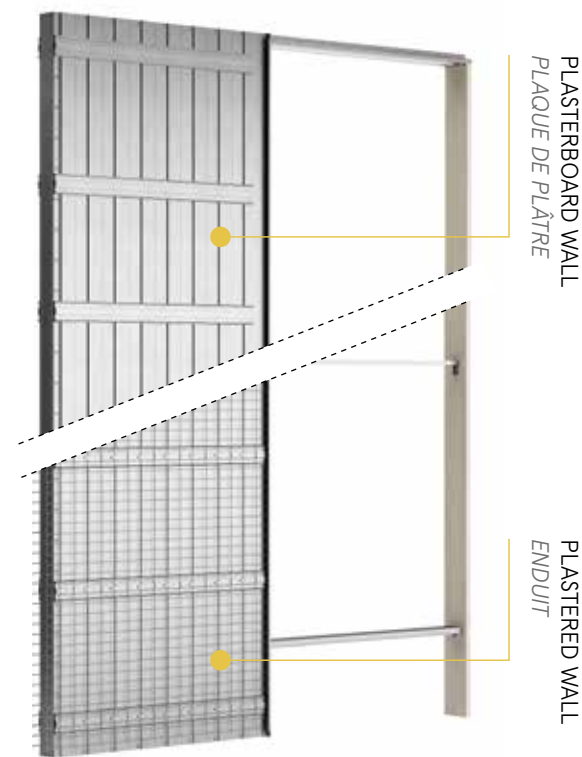

Double Door Double Vantaux

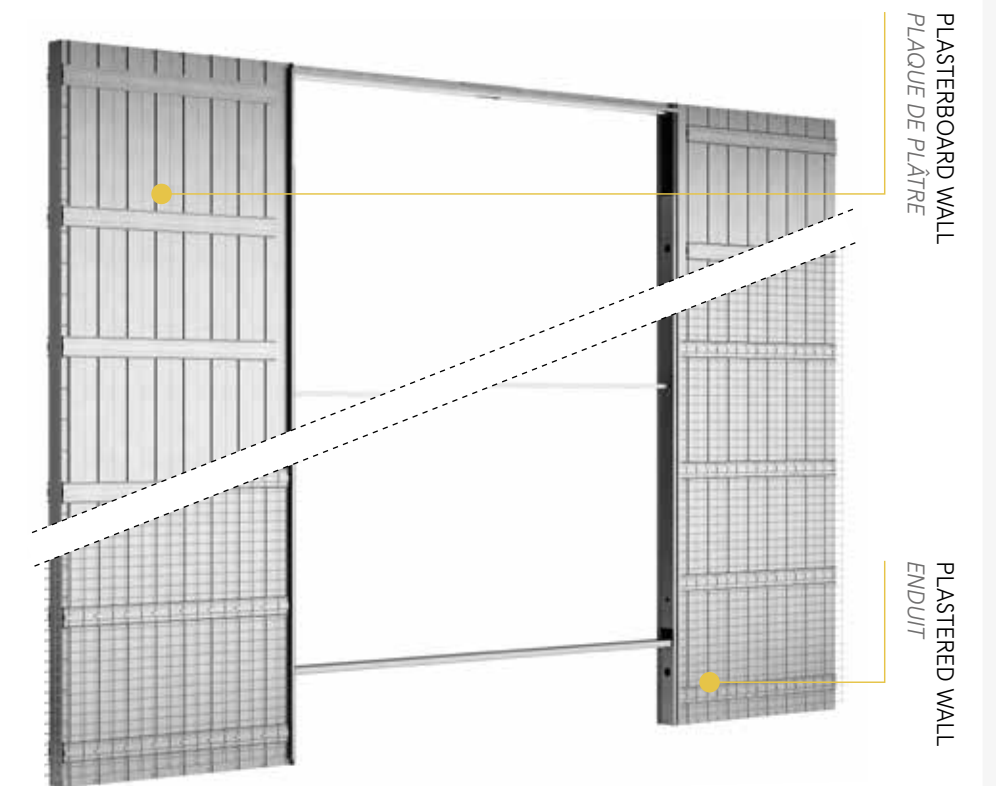



A sliding door system is not visible but it is great for the solidity, comfort and safety in homes. Un châssis n'est pas visible mais il donne stabilité, confort et sûreté à notre maison.

Evolution



01 PERFECT INTEGRATION INTÉGRATION PARFAITE

The overlapping mesh allows the perfect integration of the system with the wall. Son grillage débordant permet une intégration parfaite avec le reste du mur.



02 FAST / SUPERIOR RENDERING RAPIDITÉ/MEILLEURE ADHÉSION

The plaster is uniformly distributed thanks to the special mesh that holds firmly together. L'adhérence de l'enduit est beaucoup plus simple et rapide grâce au grillage porte enduit à mailles étroites. La distribution de l'enduit est plus uniforme grâce à un système spécial d'accrochage du grillage.



03 STRUCTURAL STRENGTH RIGIDITÉ STRUCTURALE MAXIMALE

The double vertical structure guarantees structural strength: lateral panels vertically ribbed by double staves, 4mm and 2mm high, at 50mm interaxis distance. La double structure verticale offre une rigidité maximale: les panneaux latéraux sont verticalement composés d'ondes de 4 mm et 2 mm espacées de 50 mm qui assurent la rigidité du contre-châssis.



04 STRESS RESISTANT AND SHAPE-RETAINING INDÉFORMABILITÉ/RÉSISTANCE

Ermetika systems offer the highest strength and are stress resistant and shape retaining thanks to the galvanized steel structure with 12 horizontal reinforcement bars anchored on the lateral panels of both systems for plastered and plasterboard walls. Les 12 renforts horizontaux de métal galvanisé accrochés directement aux panneaux latéraux en version enduit et plaque de plâtre garantissent l'indéformabilité et la résistance aux poussées latérales.



05 EASY SET-UP FACILITÉ D'INSTALLATION

The floor guide eases the setting up of the sliding system assuring that the door is true within the cavity. Le guide au sol favorise l'installation du contre-châssis et garantit le centrage de la porte dans le caisson.



06 SOLIDITY AND SIMPLICITY SOLIDITÉ ET SIMPLICITÉ

Ermetika systems are simple to set up with the "easy clip" crossbar that helps the system to withstand heavier doors. L'insertion de la traverse supérieure et le montage "easyclip" permettent un assemblage très rapide du contre-châssis alors capable de supporter des portes de tailles et de poids supérieures à la moyenne.

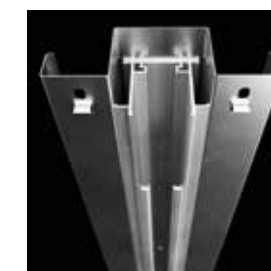
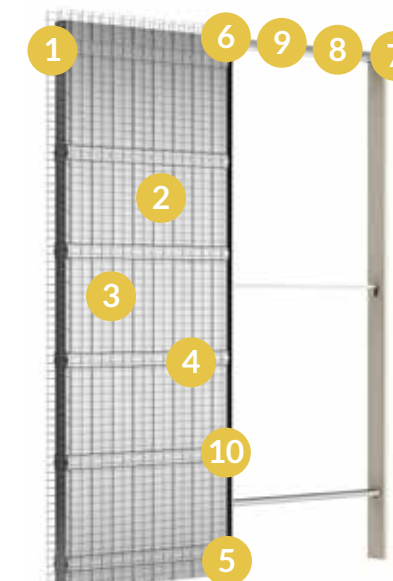

07 STUNNING AESTHETICAL RESULT / RÉSULTAT ESTHÉTIQUE PARFAIT

The anodized steel crossbar with special "savedesign" lips shows only the best of the product, obtaining the best aesthetic result. La création d'une traverse rail particulière en aluminium anodisé représente un des plus de notre produit et offre un meilleur résultat esthétique.



08 SILENT AND FLUID SLIDING SILENCE ET FLUIDITÉ DANS LE TEMPS

The nylon "easy roll" track kit guarantees silent, long-lasting, fluid sliding motion. They can support up to 100 Kg and their wheels run on sealed for life ball bearings. Les chariots en nylon "easyroll" de première qualité et de portée de 100 kg sont équipés de roulement à billes de façon étanche et assurent un parfait coulisement dans un silence maximum au fil du temps.



09 ABSOLUTE STABILITY STABILITÉ ABSOLUE

The profiles for jambs are made of bended metal sheet 1.2 mm thick in order to guarantee stability in one of the most critical points of the frame. Les profils sur lesquels se fixent les montants des kits de finition sont d'une épaisseur de 1,2 mm et garantissent une stabilité optimum sur une partie sensible du contre-châssis.



10 FOOL PROOF INSTALLATION FACILITÉ DE MISE EN ŒUVRE

The lower door guide makes the setting up of the system easier and guarantees stability, during the installation process. L'entretoise d'écartement permet une installation plus aisée et garantit une mise en œuvre correcte du contre-châssis.



Evolution

STANDARD DIMENSIONS / DIMENSIONS STANDARD: EVSI
 CUSTOM SIZE IN WIDTH / SUR MESURE EN LARGEUR: EVSIW
 CUSTOM SIZE IN WIDTH AND HEIGHT / SUR MESURE EN LARGEUR ET HAUTEUR: EVSIY

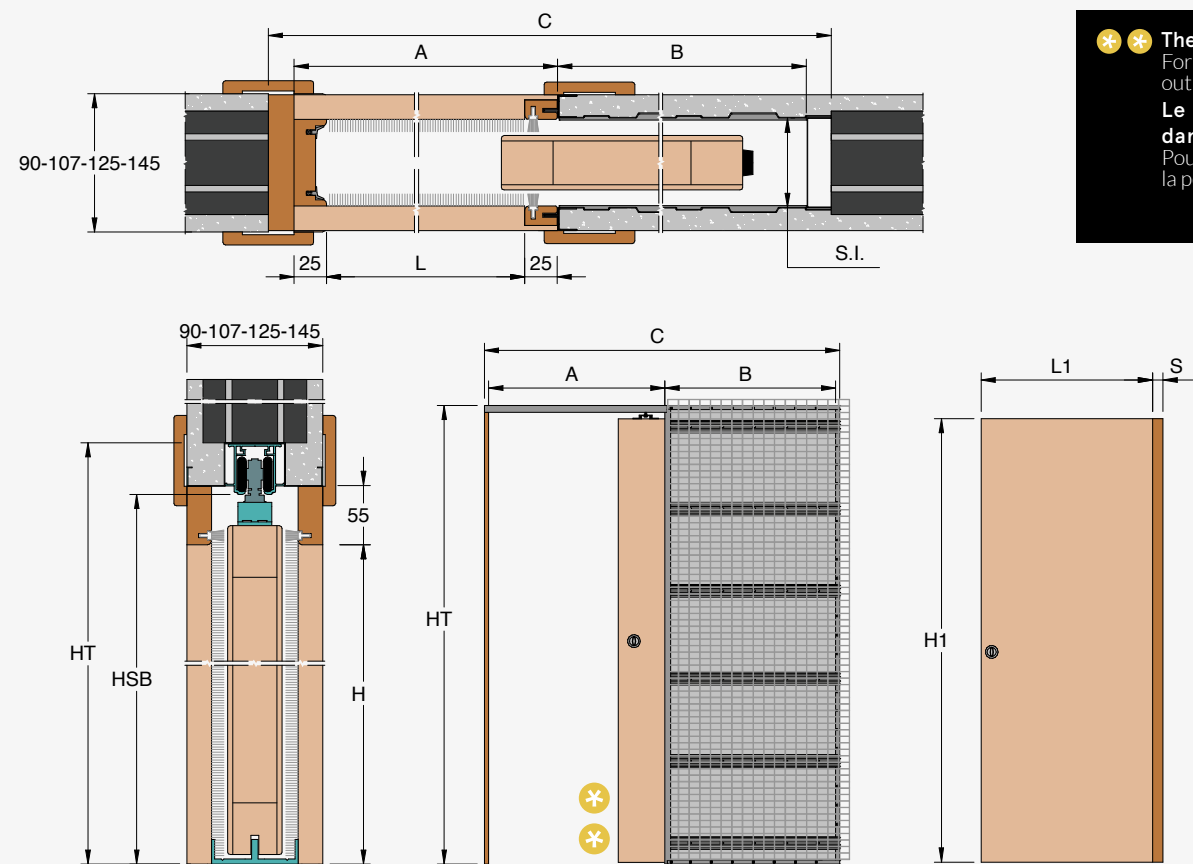

****** The panel fully enters the wall cavity. For safety reasons please keep the door out of the pocket up to the handle.
Le panneau pénètre complètement dans la cavité murale. Pour des raisons de sécurité, maintenez la porte accessible jusqu'à la poignée.

PASSAGE SIZE OUVERTURE DE PASSAGE		DOOR SIZE PORTE		A	B	C	HT
600		615 ÷ 640		650	620	1320	
700		715 ÷ 740		750	720	1520	
800	2000/2010	815 ÷ 840	2010/2020	850	820	1720	2090/2100
900	2020/2030	915 ÷ 940	2030/2040	950	920	1920	2110/2120
1000	2100/2400	1015 ÷ 1040	2110/2410	1050	1020	2120	2190/2490
1100		1115 ÷ 1140		1150	1120	2320	
1200		1215 ÷ 1240		1250	1220	2520	

For production reasons, the customised cavity systems are technically different from Evolution.
 Pour les besoins de production, les cadres non standard peuvent avoir des caractéristiques techniques différentes de celles du modèle Evolution.
 For different size requirements please contact the technical department to check feasibility: tecnico@ermetika.it
 Pour les cadres avec des dimensions de largeur et de hauteur différentes de celles indiquées dans le tableau, demandez au bureau technique la faisabilité: tecnico@ermetika.it

FEASIBLE DIMENSIONS MESURES RÉALISABLES

WIDTH / LARGEUR
 Wall / Mur 90: L from/de 600 to/à 1000 mm
 Wall / Mur 107: L from/de 600 to/à 1200 mm
 Wall / Mur 125/145: L from/de 600 to/à 1500 mm
HEIGHT / HAUTEUR
 Wall / Mur 90: H from/de 1000 to/à 2100 mm
 Wall / Mur 107/125/145: H from/de 1000 to/à 2700 mm

FORMULAS TO CALCULATE DIMENSION CALCUL DE L'ENCOMBREMENT

WIDTH / LARGEUR
 $L \times 2 + 120 \text{ mm}$
HEIGHT / HAUTEUR
 $H + 90 \text{ mm}$

FINISHED WALL MUR FINI	INTERNAL CAVITY ÉPAISSEUR CAISSON	BRICK BRIQUE	DOOR PANEL PANNEAU DE PORTE
90	54	60	40
107	69	80	42
125	89	100	64
145	109	120	70

ATTENTION Do not install doors with different thickness from the one expressed in the table
ATTENTION Ne pas installer de portes avec une épaisseur totale différente de celle indiquée dans le tableau

Evolution

STANDARD DIMENSIONS / DIMENSIONS STANDARD: EVSC
 CUSTOM SIZE IN WIDTH / SUR MESURE EN LARGEUR: EVSCW
 CUSTOM SIZE IN WIDTH AND HEIGHT / SUR MESURE EN LARGEUR ET HAUTEUR: EVSCY

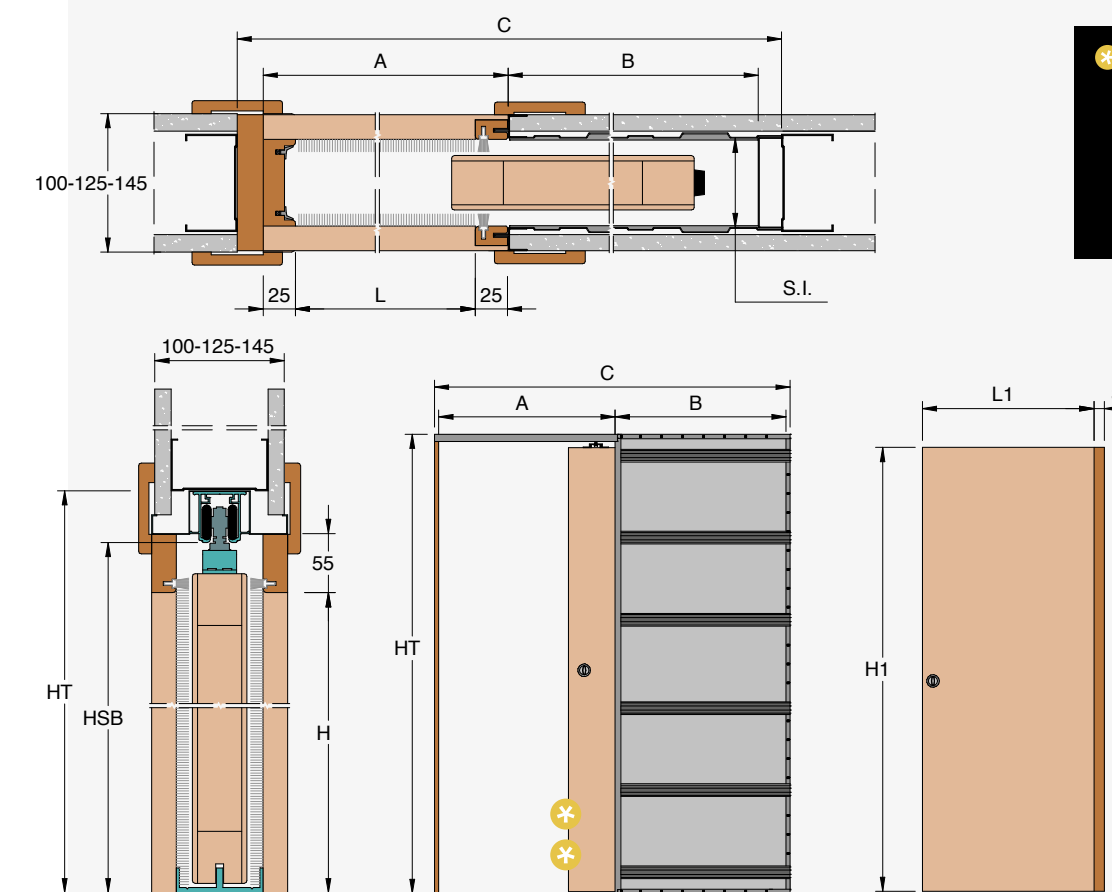

****** The panel fully enters the wall cavity. For safety reasons please keep the door out of the pocket up to the handle.
Le panneau pénètre complètement dans la cavité murale. Pour des raisons de sécurité, maintenez la porte accessible jusqu'à la poignée.

PASSAGE SIZE OUVERTURE DE PASSAGE		DOOR SIZE PORTE		A	B	C	HT
600		615 ÷ 640		650	620	1320	
700		715 ÷ 740		750	720	1520	
800	2000/2010	815 ÷ 840	2010/2020	850	820	1720	2090/2100
900	2020/2030	915 ÷ 940	2030/2040	950	920	1920	2110/2120
1000	2100/2400	1015 ÷ 1040	2110/2410	1050	1020	2120	2190/2490
1100		1115 ÷ 1140		1150	1120	2320	
1200		1215 ÷ 1240		1250	1220	2520	

For production reasons, the customised cavity systems are technically different from Evolution.
 Pour les besoins de production, les cadres non standard peuvent avoir des caractéristiques techniques différentes de celles du modèle Evolution.
 For different size requirements please contact the technical department to check feasibility: tecnico@ermetika.it
 Pour les cadres avec des dimensions de largeur et de hauteur différentes de celles indiquées dans le tableau, demandez au bureau technique la faisabilité: tecnico@ermetika.it

FEASIBLE DIMENSIONS MESURES RÉALISABLES

WIDTH / LARGEUR
 Wall / Mur 100: L from/de 600 to/à 1200 mm
 Wall / Mur 125/145: L from/de 600 to/à 1500 mm
HEIGHT / HAUTEUR
 Wall / Mur 100: H from/de 1000 to/à 2400 mm
 Wall / Mur 125/145: H from/de 1000 to/à 2700 mm

FORMULAS TO CALCULATE DIMENSION CALCUL DE L'ENCOMBREMENT

WIDTH / LARGEUR
 $L \times 2 + 120 \text{ mm}$
HEIGHT / HAUTEUR
 $H + 90 \text{ mm}$

FINISHED WALL MUR FINI	INTERNAL CAVITY ÉPAISSEUR CAISSON	STUDWORK OSSATURE	DOOR PANEL PANNEAU DE PORTE
100	59	75	40
125	84	100	64
145	109	120	70

Pocket door system for plasterboard are made for 12,5 mm thick sheets both for 75 mm and 100 mm studworks.
 Les châssis pour plaque de plâtre sont fabriqués pour plaques de 12,5 mm soit pour les ossatures de 75 mm soit pour les ossatures de 100 mm.

ATTENTION Do not install doors with different thickness from the one expressed in the table
ATTENTION Ne pas installer de portes avec une épaisseur totale différente de celle indiquée dans le tableau

Evolution

STANDARD DIMENSIONS / DIMENSIONS STANDARD: EVDI
 CUSTOM SIZE IN WIDTH / SUR MESURE EN LARGEUR: EVDIW
 CUSTOM SIZE IN WIDTH / SUR MESURE EN LARGEUR: EVDIY

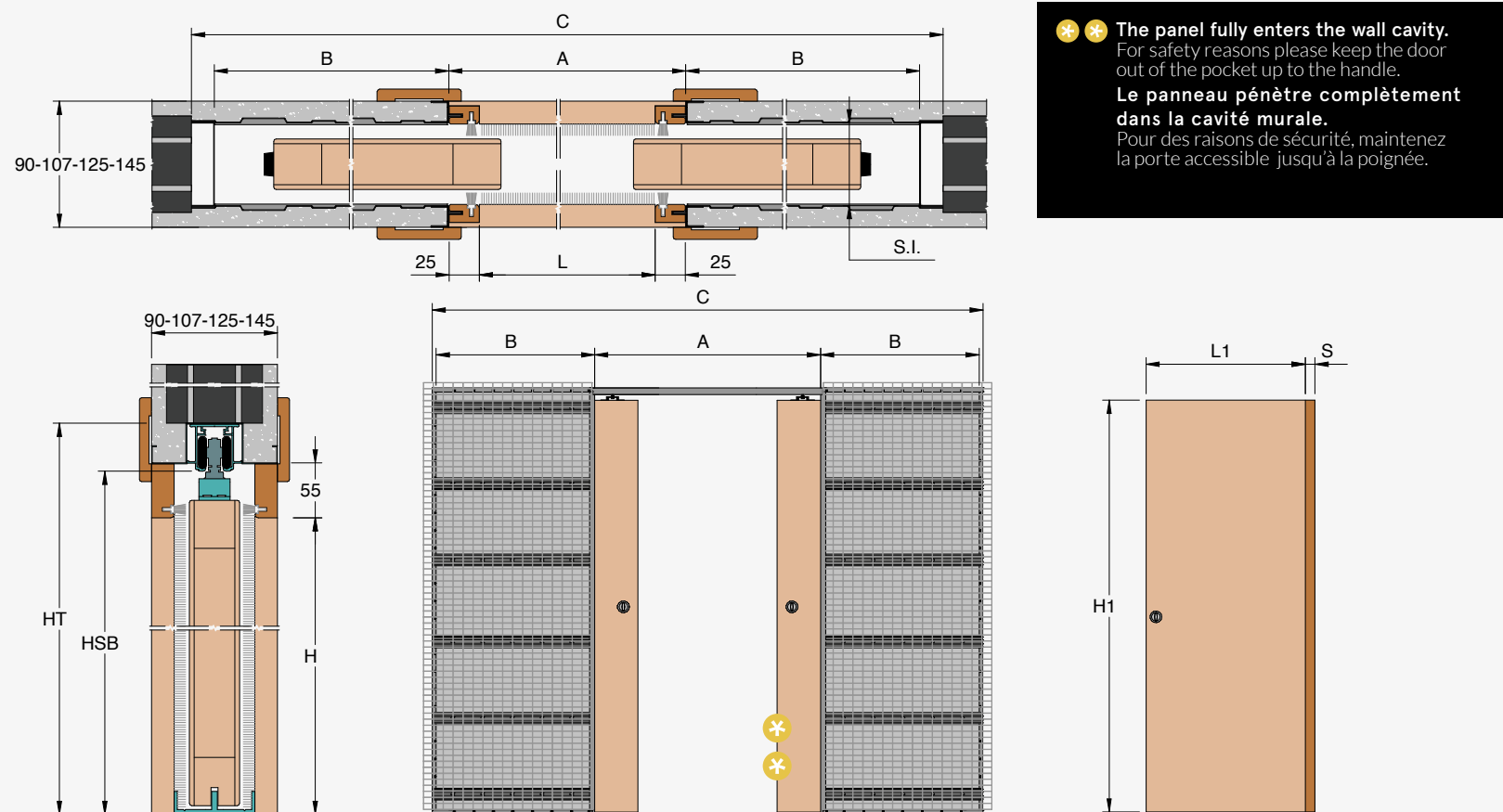

****** The panel fully enters the wall cavity.
 For safety reasons please keep the door out of the pocket up to the handle.
Le panneau pénètre complètement dans la cavité murale.
 Pour des raisons de sécurité, maintenez la porte accessible jusqu'à la poignée.

PASSAGE SIZE OUVERTURE DE PASSAGE		DOOR SIZE PORTE		A	B	C	HT
1200		615 ÷ 640		1250	620	2540	
1400		715 ÷ 740		1450	720	2940	
1600	2000/2010	815 ÷ 840	2010/2020	1650	820	3340	2090/2100
1800	2020/2030	915 ÷ 940	2030/2040	1850	920	3740	2110/2120
2000	2100/2400	1015 ÷ 1040	2110/2410	2050	1020	4140	2190/2490
2200		1115 ÷ 1140		2250	1120	4540	
2400		1215 ÷ 1240		2450	1220	4940	

For production reasons, the customised cavity systems are technically different from Evolution.
 Pour les besoins de production, les cadres non standard peuvent avoir des caractéristiques techniques différentes de celles du modèle Evolution.
 For different size requirements please contact the technical department to check feasibility: tecnico@ermetika.it
 Pour les cadres avec des dimensions de largeur et de hauteur différentes de celles indiquées dans le tableau, demandez au bureau technique la faisabilité: tecnico@ermetika.it

FEASIBLE DIMENSIONS MESURES RÉALISABLES

WIDTH / LARGEUR

Wall / Mur 90: L from/de 600+600 to/à 1000+1000 mm
 Wall / Mur 107: L from/de 600+600 to/à 1200+1200 mm
 Wall / Mur 125/145: L from/de 600+600 to/à 1500+1500 mm

HEIGHT / HAUTEUR

Wall / Mur 90: H from/de 1000 to/à 2100 mm
 Wall / Mur 107/125/145: H from/de 1000 to/à 2700 mm

FORMULAS TO CALCULATE DIMENSION CALCUL DE L'ENCOMBREMENT

WIDTH / LARGEUR

L x 2 + 140 mm

HEIGHT / HAUTEUR

H + 90 mm

FINISHED WALL MUR FINI	INTERNAL CAVITY ÉPAISSEUR CAISSON	BRICK BRIQUE	DOOR PANEL PANNEAU DE PORTE
90	54	60	40
107	69	80	42
125	89	100	64
145	109	120	70

PLASTER / ENDUIT

90	54	60	40
107	69	80	42
125	89	100	64
145	109	120	70

ATTENTION Do not install doors with different thickness from the one expressed in the table
ATTENTION Ne pas installer de portes avec une épaisseur totale différente de celle indiquée dans le tableau

Evolution

STANDARD DIMENSIONS / DIMENSIONS STANDARD: EVDC
 CUSTOM SIZE IN WIDTH / SUR MESURE EN LARGEUR: EVDCW
 CUSTOM SIZE IN WIDTH / SUR MESURE EN LARGEUR: EVDCY

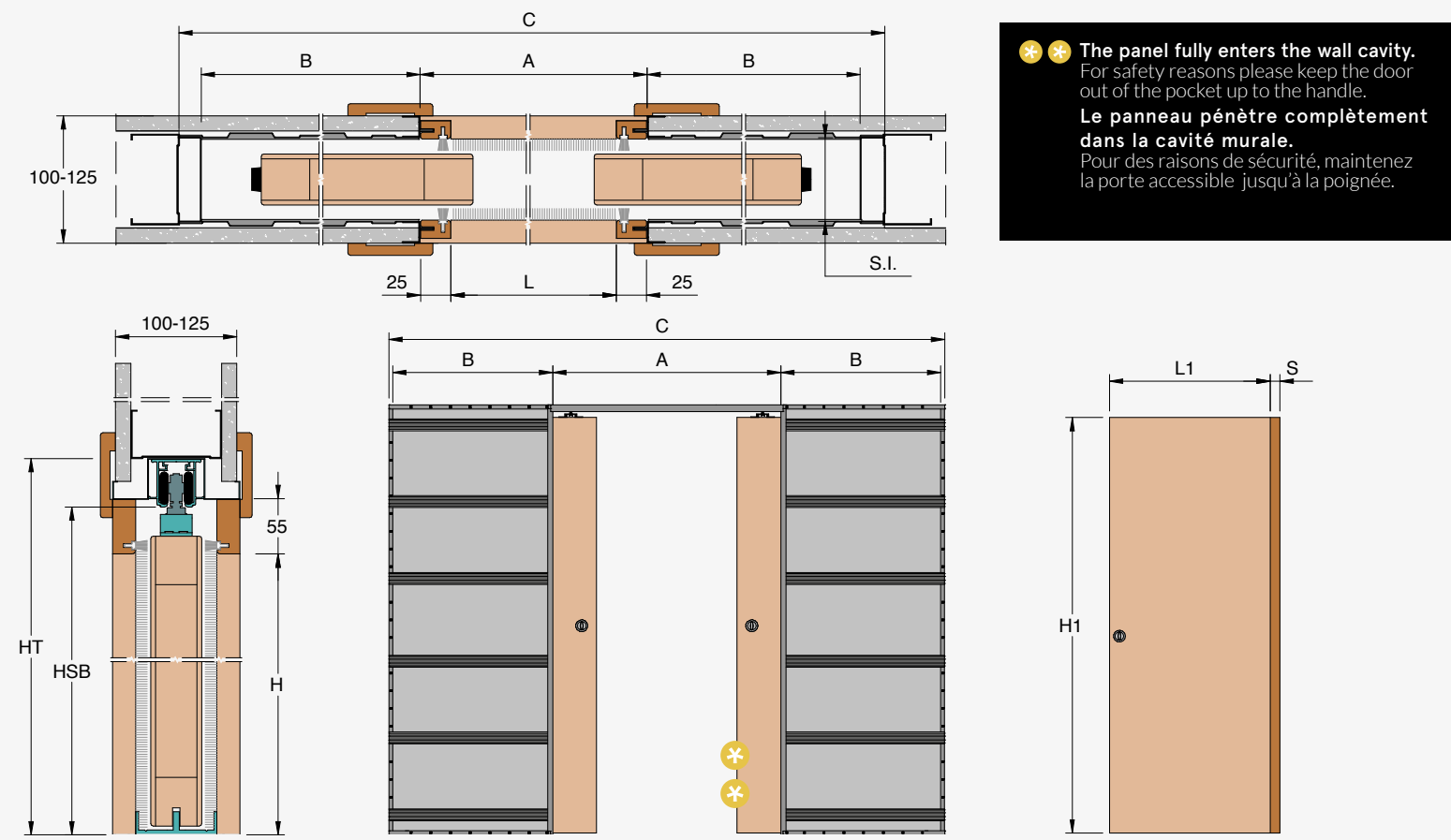

****** The panel fully enters the wall cavity.
 For safety reasons please keep the door out of the pocket up to the handle.
Le panneau pénètre complètement dans la cavité murale.
 Pour des raisons de sécurité, maintenez la porte accessible jusqu'à la poignée.

PASSAGE SIZE OUVERTURE DE PASSAGE		DOOR SIZE PORTE		A	B	C	HT
1200		615 ÷ 640		1250	620	2540	
1400		715 ÷ 740		1450	720	2940	
1600	2000/2010	815 ÷ 840	2010/2020	1650	820	3340	2090/2100
1800	2020/2030	915 ÷ 940	2030/2040	1850	920	3740	2110/2120
2000	2100/2400	1015 ÷ 1040	2110/2410	2050	1020	4140	2190/2490
2200		1115 ÷ 1140		2250	1120	4540	
2400		1215 ÷ 1240		2450	1220	4940	

For production reasons, the customised cavity systems are technically different from Evolution.
 Pour les besoins de production, les cadres non standard peuvent avoir des caractéristiques techniques différentes de celles du modèle Evolution.
 For different size requirements please contact the technical department to check feasibility: tecnico@ermetika.it
 Pour les cadres avec des dimensions de largeur et de hauteur différentes de celles indiquées dans le tableau, demandez au bureau technique la faisabilité: tecnico@ermetika.it

FEASIBLE DIMENSIONS MESURES RÉALISABLES

WIDTH / LARGEUR

Wall / Mur 100: L from/de 600+600 to/à 1200+1200 mm
 Wall / Mur 125/145: L from/de 600+600 to/à 1500+1500 mm

HEIGHT / HAUTEUR

Wall / Mur 100: H from/de 1000 to/à 2400 mm
 Wall / Mur 125/145: H from/de 1000 to/à 2700 mm

FORMULAS TO CALCULATE DIMENSION CALCUL DE L'ENCOMBREMENT

WIDTH / LARGEUR

L x 2 + 140 mm

HEIGHT / HAUTEUR

H + 90 mm

FINISHED WALL MUR FINI	INTERNAL CAVITY ÉPAISSEUR CAISSON	STUDWORK OSSATURE	DOOR PANEL PANNEAU DE PORTE
100	59	75	40
125	84	100	64
145	109	120	70

PLASTERBOARD / PLAQUE DE PLÂTRE

Pocket door system for plasterboard are made for 12,5 mm thick sheets both for 75 mm and 100 mm studworks.
 Les châssis pour plaque de plâtre sont fabriqués pour plaques de 12,5 mm soit pour les ossatures de 75 mm soit pour les ossatures de 100 mm.

ATTENTION Do not install doors with different thickness from the one expressed in the table
ATTENTION Ne pas installer de portes avec une épaisseur totale différente de celle indiquée dans le tableau



Evolution

In standard equipment Équipement standard

- 1 100 Kg track kit
Kit chariot 100 Kg
- 2 Screws for plasterboard sheets
(only in plasterboard version)
*Vis pour plaques de plâtre
(seulement en version pour placo)*



Number of Parcels Nombre de Colis

SINGLE DOOR
SIMPLE VANTAIL



X 1
L=600÷1100

X 2
L=1200÷1500

DOUBLE DOOR
DOUBLE VANTAUX

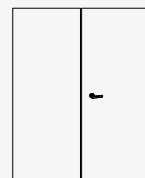

X 2
L=1200÷2200

X 3
L=2400÷3000

Accessories Accessoires



Sliding kit for Glass Door
Kit pinces pour porte en verre



Soft closing kit Easy-Stop 40 Kg
Ralentisseur de fermeture Easy-stop 40 Kg



Soft closing kit Easy-Stop 80 Kg
Ralentisseur de fermeture Easy-stop 80 Kg

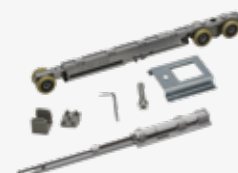

Soft closing kit Easy-Stop for glass door
Ralentisseur de fermeture Easy-stop pour porte en verre



Simultaneous opening kit for double door
Kit ouverture simultanée pour double vantaux



Simultaneous opening kit for glass double door
Kit ouverture simultanée pour double vantaux en verre



Self-closing kit for single door
Kit auto-fermeture pour simple vantail



Track kit capacity 100 kg
Kit chariot portée 100 kg



Track kit capacity 120 kg
Kit chariot portée 120 kg



Junction kit for double door
Kit de jonction pour double vantaux



Adjustable junction kit for double door
Kit de jonction réglable pour double vantaux



DOOR / PORTE

VELIO

Velio is a simple and long lasting interior door in MDF wood. It is supplied with doorjambs and architraves in raw wood ready to be varnished or lacquered in RAL colours.

Velio est une porte en MDF pour intérieur linéaire et simple. Assortie des kits finitions et des couvre-joints, prêts pour la peinture ou le laquage en teinte RAL.



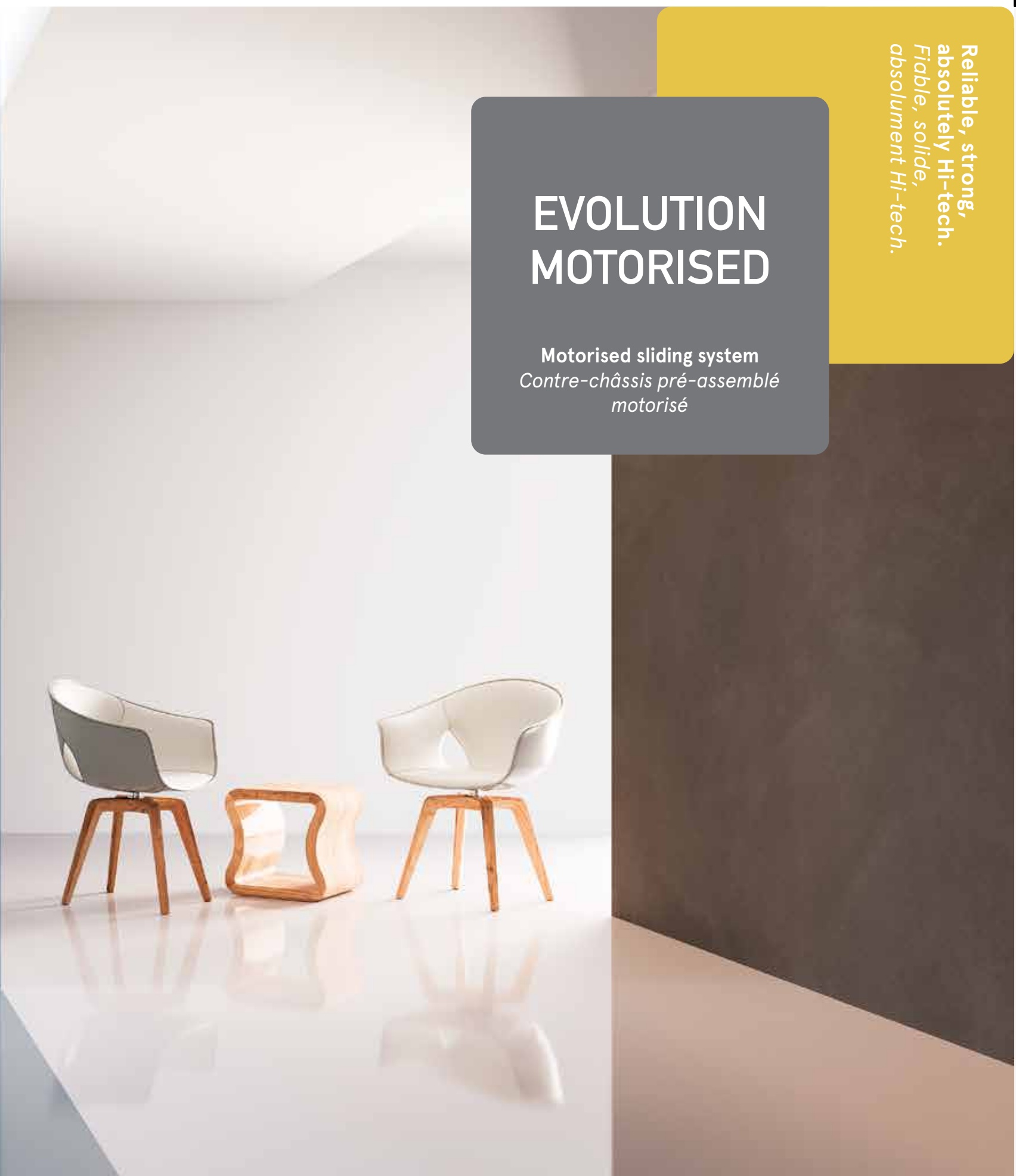

EVOLUTION MOTORIZED

Motorised sliding system
*Contre-châssis pré-assemblé
motorisé*

Reliable, strong,
absolutely Hi-tech.
Fiable, solide,
absolument Hi-tech.

**NEW
NOUVEAUTÉ**



Evolution Motorised

PLASTER / ENDUIT : EVSI.MO
PLASTERBOARD / PLAQUE DE PLÂTRE: EVSC.MO

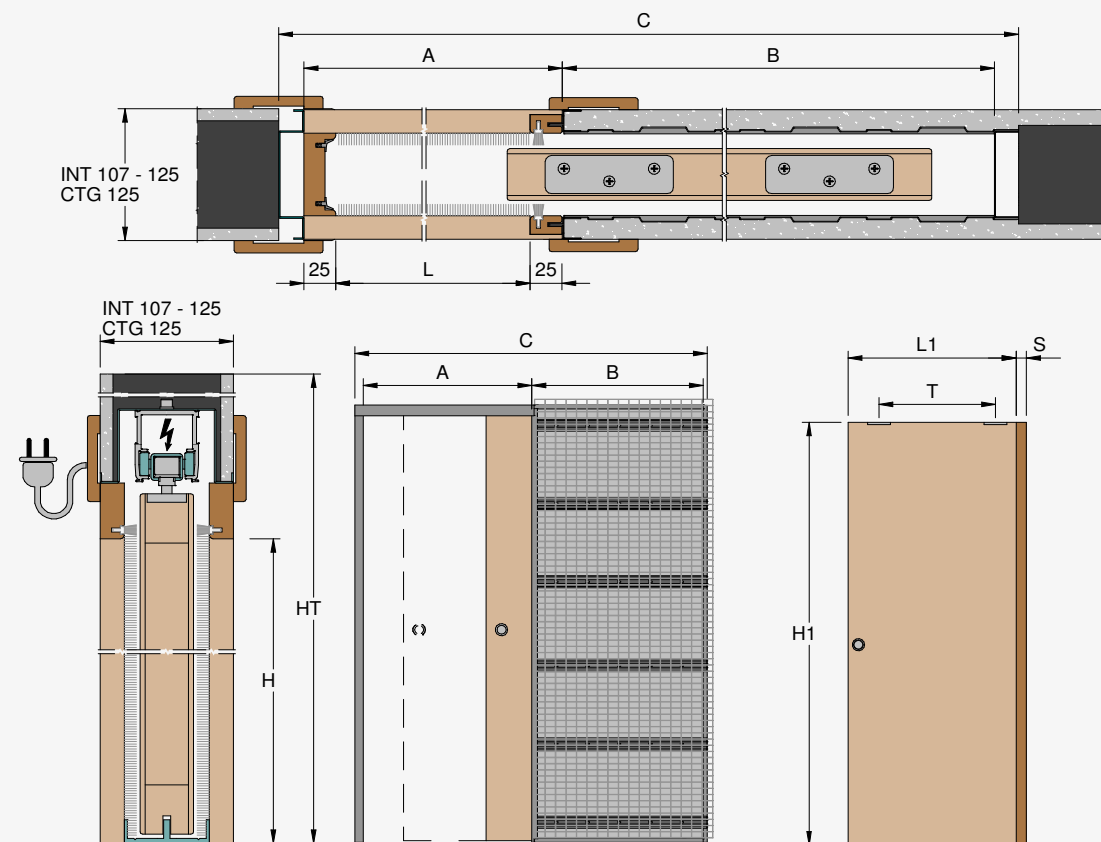

PASSAGE SIZE OUVERTURE DE PASSAGE	
870	2000/2100
995	2020/2030
1120	2100

DOOR SIZE PORTE	
930	2010/2020
1030	2030/2040
1150	2110

B	C	HT
920	1890	2080/2090
1045	2140	2110/2120
1170	2390	2180

OPENING MECHANISM PUSH&GO MECANISME D'OUVERTURE PUSH & GO

The door can be operated by a light push towards the opening direction and it shall close again automatically. The "open time interval" can be set according to need. For different operations please visit the accessories section.
La porte peut être actionnée par une légère poussée dans le sens de l'ouverture et doit se refermer automatiquement. "L'intervalle de temps d'ouverture" peut être défini en fonction des besoins. Pour différentes opérations, veuillez visiter la section accessoires

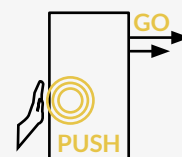

INTERAXIS DRILLING PLATES PLAQUES DE FORAGE INTERAXIS

L= Passage opening in width / Ouverture de passage en largeur
T= interaxis drilling plates for installation of the plug&play feature.
Plaques de forage interaxis. Pour l'installation de la fonctionnalité plug & play.

L	T
870	575
995	700
1120	825

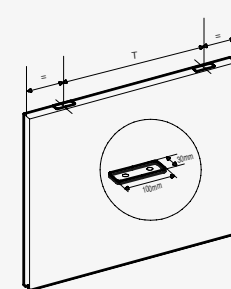

PRODUCT PRICE / PRIX DU PRODUIT

The product price includes:
Le prix du produit comprend:

- Pocket sliding door system set for the control bar plug&play
- Système pour porte coulissante avec barre de contrôle plug & play
- Control bar + installation kit for pocket door
- Barre de contrôle + kit d'installation pour porte escamotable
- Wooden door installation kit + floor guide
- Kit d'installation porte bois + guide au sol

NOTE / REMARQUE

The device and its accessories that allow Ermetika's pocket doors to slide automatically and detect the presence of people are made by a third party company.

L'appareil et ses accessoires permettant aux portes coulissantes Ermetika de glisser automatiquement et de détecter la présence de personnes sont fabriqués par une société tierce.

Ermetika offers its technical support about any aspect related to the set up of the pocket door system, as concerning the set up or any technical issue related to the motor please contact the supplier of the engine.

Ermetika propose son assistance technique pour tout aspect lié à l'installation du système de porte escamotable, en ce qui concerne la configuration ou toute question technique liée au moteur veuillez contacter le fournisseur du moteur.

Accessories / Accessoires



Recessed button white
80x80 mm
Bouton encastré blanc 80x80 mm

Code
Code
ACC.317

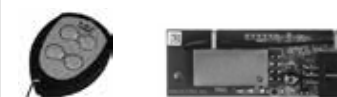

Mobile radio transmitting equipment RC-H
Équipements de radio transmission portable

Code
Code
ACC.318



Infrared motion detector
Détecteur de mouvement infrarouge

Code
Code
ACC.319

WHERE CAN I INSTALL THIS PRODUCT? / OÙ PUIS-JE INSTALLER CE PRODUIT?



RESIDENTIAL
RÉSIDENTIEL



BUSINESS OFFICES
BUREAUX

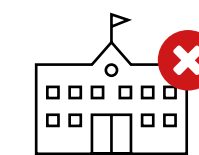

EDUCATION
ÉDUCATION



COMMERCIAL
COMMERCIAL



HEALTHCARE
CLINIQUES



HOSPITALITY
HOSPITALITÉ



BINAIR

Wall mounted track
Rail en applique

Elegant, practical, versatile,
absolutely chic.
*Elegant, pratique,
polyvalent, absolument chic.*

NOVITÀ



BINAIR

BEM

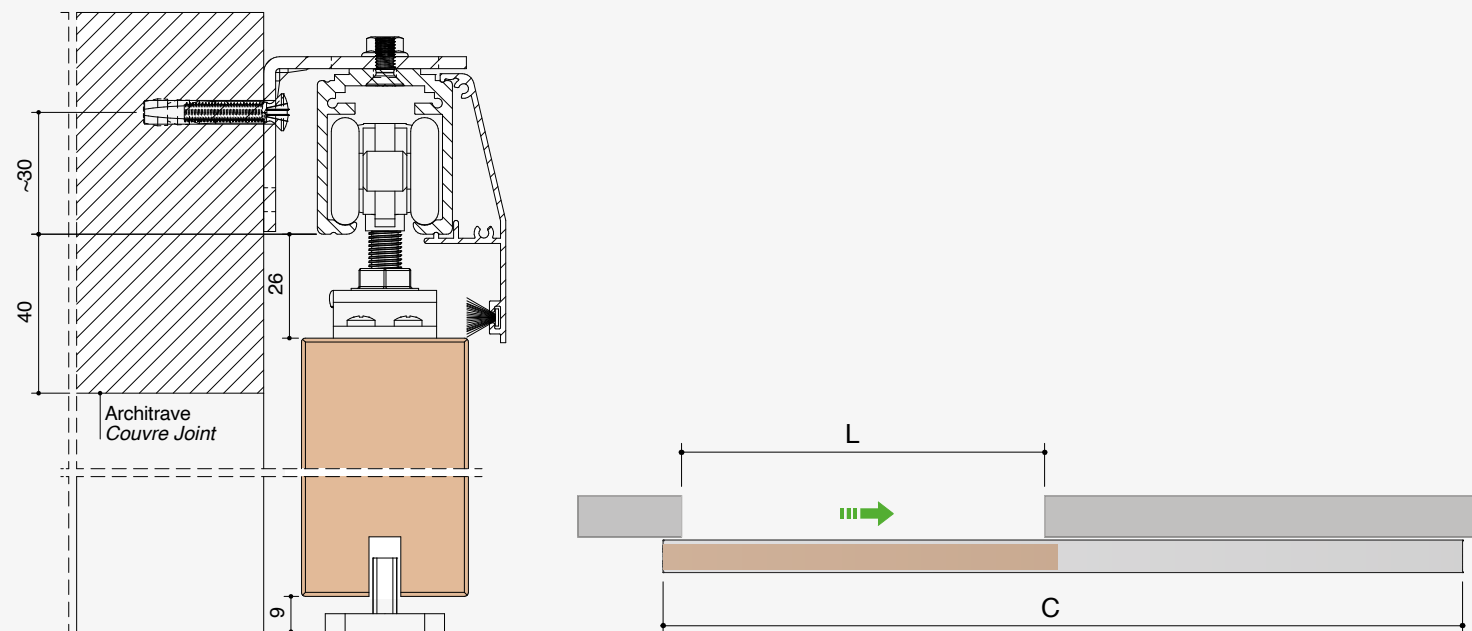

PASSAGE SIZE OUVERTURE DE PASSAGE	C
600	1300
700	1500
800	1700
900	1900
1000	2100

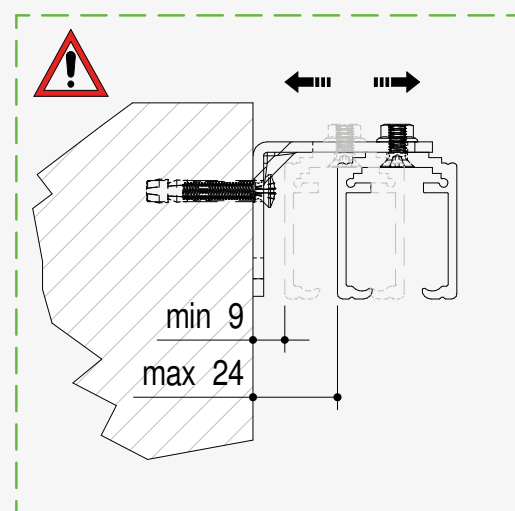

FEASIBLE DIMENSIONS MESURES RÉALISABLES

WIDTH / LARGEUR
L from/de 600 to/à 1000 mm

NUMBER OF PARCELS NOMBRE DE COLIS

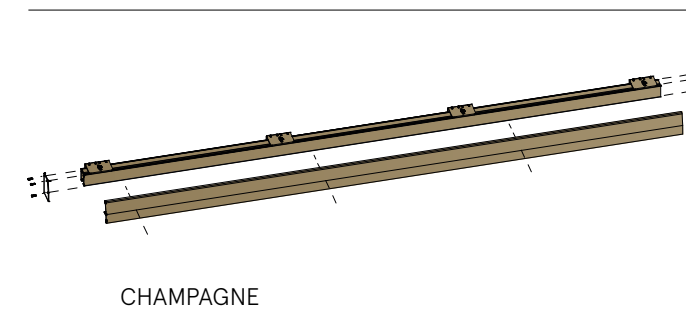
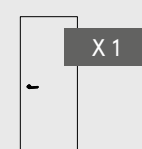

CHAMPAGNE



SATIN BLACK / SATIN NOIR

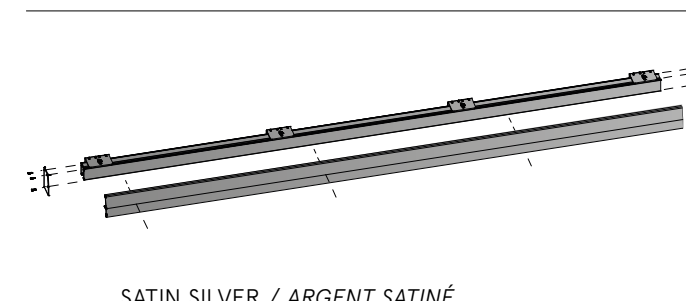

SATIN SILVER / ARGENT SATINÉ



DOOR / PORTE

BinAir Door / BinAir Porte

IL KIT

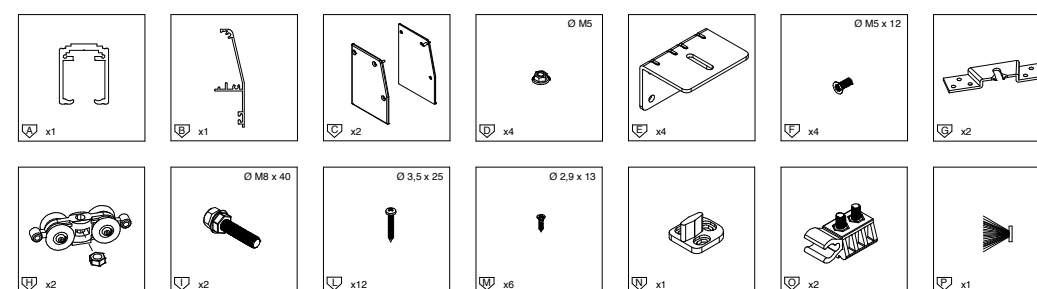

IN STANDARD EQUIPMENT ÉQUIPEMENT STANDARD

- Wall mounted track (champagne/satin black/sating silver) | Rail en applique (champagne/satin noir/ argent satiné) [A]
- Cover (champagne/satin black/sating silver) | Cover (champagne/satin noir/ argent satiné) [B]
- 100 Kg track kit | Kit chariot portée 100 Kg [G-H-N-O]
- Wall mounted bracket (x4) | Support d'ancrage mural (X4) [E]
- Side plugs (x2) | Bouchons Latéraux (x2) [C]
- Brushes | Joints balai [P]
- Screws | Des vis [D-F-I-L-M]



EvoKit is the not-assembled version of the classic pocket system cassette by Ermetika. Since it is a Kit, transport and stocking are much easier and the installation is fast and accurate thanks to its snap-fit assembly system. Cavity sliding door systems provide stunning modern aesthetic solutions and let you save precious floor space while separating it. Ermetika's systems are ready assembled and easy to install but this is the best solution for projects in high buildings, where mounted sliding systems can be less functional.

EvoKit est le contre-châssis en kit pour portes intérieures fiable et facile à installer. Ermetika vous propose une solution pensée pour vous faciliter la vie: il libère l'espace et facilite le transport, surtout sur chantier de plusieurs étages, où la place manque pour la manipulation d'un châssis déjà monté et prêt-à-l'installation.

EVOKIT

Classic sliding system in kit
Contre-châssis en kit

Easy to set up, comfortable to carry up, absolutely adaptable. Simple to install, facile à transporter, absolument adaptable.

PLUS / PLUS

Single Door Simple Vantail



Double Door Double Vantaux





Pro-Track

ITEM CODE / CODE ARTICLE: BPT

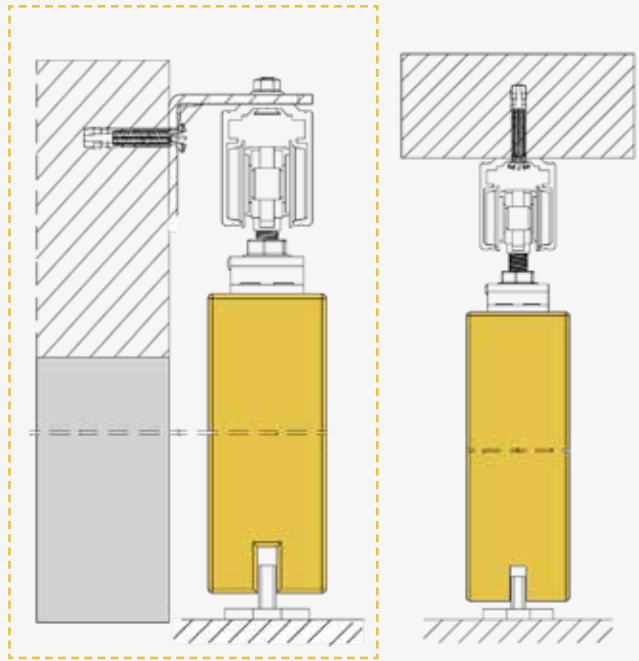
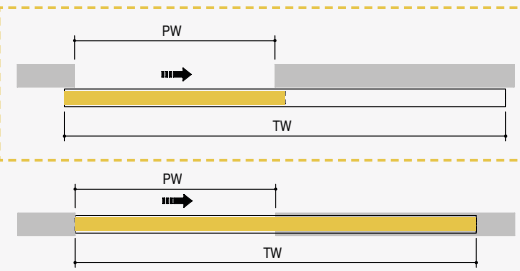

IN STANDARD EQUIPMENT ÉQUIPEMENT STANDARD

- 2,1 meter anodized aluminum track / Rail en aluminium anodisé de 2,1 mètres
- 100 Kg track kit / Kit chariot portée 100Kg
- Wall mounted bracket (x4) / Support d'ancrage mural (X4)

DESCRIPTION

It is an ideal alternative to pocket doors, especially suitable when interior space or budget does not allow for the installation of the latter. Equipped with an aluminum track, this product comes with high-quality trolleys ensuring smooth and lasting movement. The track can also be custom-cut to perfectly fit your project. Its mounting versatility is a significant advantage: it can be wall-mounted or directly attached to the ceiling, even on plasterboard studs. A stylish and practical solution for all your needs. *Notre système Pro-Track est une alternative idéale aux portes escamotables, particulièrement adaptée lorsque l'espace intérieur ou le budget ne permet pas l'installation de ces dernières. Doté d'un rail en aluminium, ce produit est accompagné de chariots de haute qualité assurant un glissement fluide et durable. Le rail peut également être coupé sur mesure pour s'ajuster parfaitement à votre projet. Sa flexibilité de montage est un atout majeur : il peut être installé en applique murale ou fixé directement au plafond, y compris sur des montants de placo. Une solution esthétique et pratique pour tous vos besoins.*

PASSAGE SIZE OUVERTURE DE PASSAGE	C	CODE
600	1300	BPT
700	1500	
800	1700	
900	1900	
1000	2100	

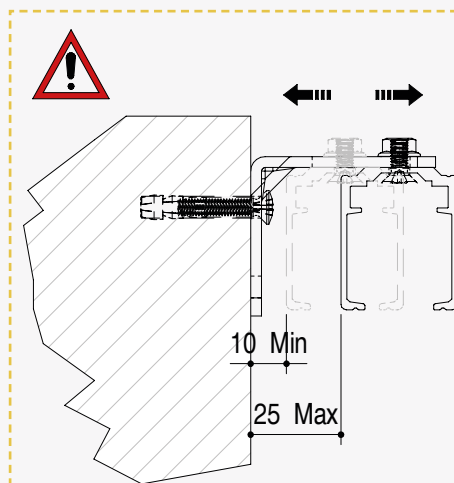

SKIRTING BOARD ADJUSTMENT RÉGLAGE DU PLINTHE

When installing the product, you can adjust the track's position, which in turn adjusts the door panel's position on the wall anchoring bracket. This adjustment ensures the right distance from the wall, accommodating either a traditional skirting board or a flush-mounted skirting board. *Lors de l'installation du produit, vous pouvez ajuster la position du rail, ce qui modifie également la position du panneau de porte sur le support mural. Cet ajustement permet de garantir la bonne distance par rapport au mur, que vous installiez une plinthe traditionnelle ou une plinthe encastrée.*

FEASIBLE DIMENSIONS MESURES RÉALISABLES

WIDTH / LARGEUR
L da 600 a 1000 mm

NUMBER OF PARCELS NOMBRE DE COLIS

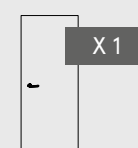

DELIVERY TIME DÉLAI DE LIVRAISON

5-7
WORKING DAYS / JOURS OUVRÉS

Reliable, robust, tailored precision. Absolutely unparalleled. *Fiable, robuste, précision sur mesure. Absolument inégalé.*

PRO-TRACK

Sliding Door Gear
Rail en applique



NEW
NOUVEAU



Making a hole in a wall to create a passage is not enough, a strong structure must make it safe.
 Créer des passages dans les murs n'est pas suffisant, il faut une structure solide pour le faire.

EvoKit



01 | EXTRACTIBLE RAIL RAIL EXTRACTIBLE

Its easy maintenance, even after set up, will allow both to install accessories and check-up the system for a long lasting and quality sliding.
 Le rail peut être retiré à tout moment pour faciliter l'installation des accessoires et l'entretien du châssis après la mise en œuvre.

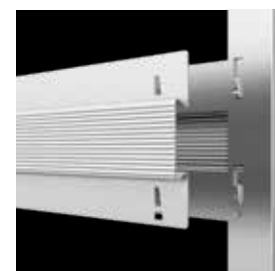

02 | STRUCTURAL STRENGTH RIGIDITÉ STRUCTURALE

The horizontal reinforcements guarantee structural strength: their shape is studied in order to be stable and solid against the plasterboard push.
 Les six profils horizontaux renforcés sur chaque face assurent la rigidité du contre-châssis contre les poussées des plaques de plâtre. La forme des profils est synonyme de solidité maximale.



03 | ABSOLUTE FIRMNESS TENUE VERTICALE

Stronger metal door jamb reinforcements (1.2 mm thick) guarantee firmness in one of the critical points of a cavity sliding door system.
 La structure verticale en acier de mm 1,2 garantit la parfaite tenue et évite toutes flexions.

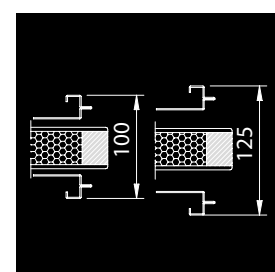

04 | ADJUSTABLE IN THICKNESS ADAPTABILITÉ EN ÉPAISSEUR

EvoKit systems can be adjusted for different finished wall sizes, in few steps.
 Tous les châssis EvoKit sont adaptables aux épaisseurs de cloison fine disponibles. On peut changer d'épaisseur très aisément.



05 | PERFECT INTEGRATION INTÉGRATION ABSOLUE

The fixing points of the system to the metal structure allow the perfect integration and a quicker set up.
 Grâce aux points de fixation du châssis à la structure métallique, la pose est rapide et précise. On évite ainsi les fixations précaires du châssis et des délais dans la mise en œuvre.



06 | STUNNING AESTHETICAL RESULT RÉSULTAT ESTHÉTIQUE PARFAIT

The anodized steel crossbar with special "savedesign" lips shows only the best of the product, obtaining the best aesthetic result.
 La création d'une traverse rail particulière en aluminium anodisé représente un des plus de notre produit et offre un meilleur résultat esthétique.

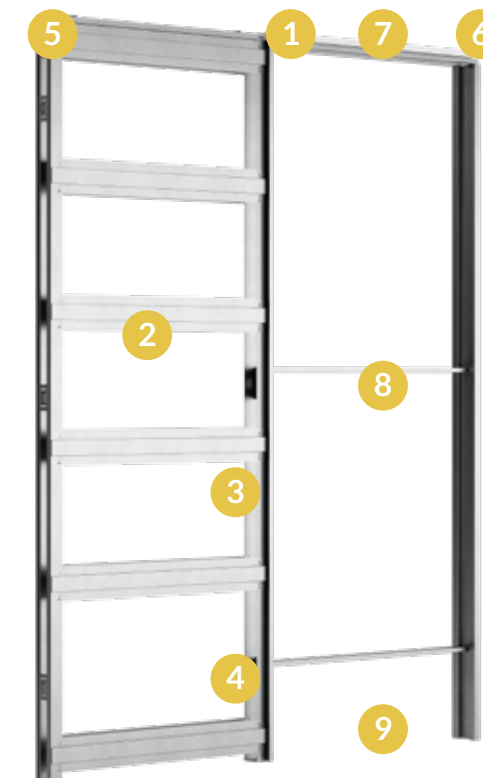

07 | SILENT AND FLUID SLIDING SILENCE ET FLUIDITÉ DANS LE TEMPS

The nylon "easy roll" track kit guarantees silent, long-lasting, fluid sliding motion. They can support up to 100 Kg and their wheels run on sealed for life ball bearings.
 Les chariots en nylon "easyroll" de première qualité et de portée de 100 kg sont équipés de roulement à billes de façon étanche et assurent un parfait coulissement dans un silence maximum au fil du temps.



08 | EASY SET UP FACILITÉ D'INSTALLATION

The floor guide eases the setting up of the sliding system assuring that the door is true within the cavity.
 Le guide au sol favorise l'installation du contre-châssis et garantit le centrage de la porte dans le caisson.



09 | LOGISTIC FLEXIBILITY ADAPTABILITÉ LOGISTIQUE

The kit is supplied dismantled and is less bulky than the pre-assembled one.
 EvoKit est fourni démonté donc avec encombrement réduit par rapport à l'encombrement d'un châssis normal.



EvoKit

ITEM CODE / CODE ARTICLE: EKSC

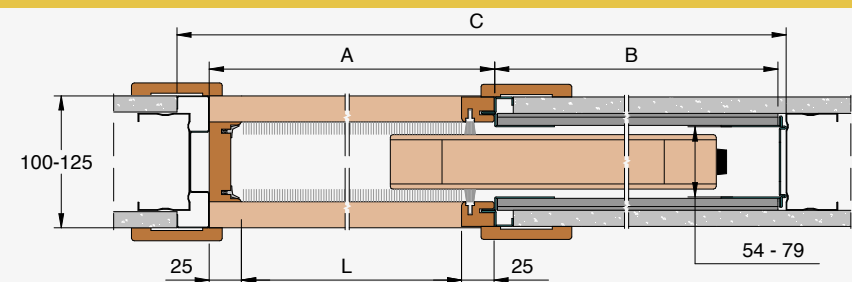

*** * The panel fully enters the wall cavity.
Le panneau pénètre complètement dans la cavité murale.**
For safety reasons please keep the door out of the pocket up to the handle.
Pour des raisons de sécurité, maintenez la porte accessible jusqu'à la poignée.

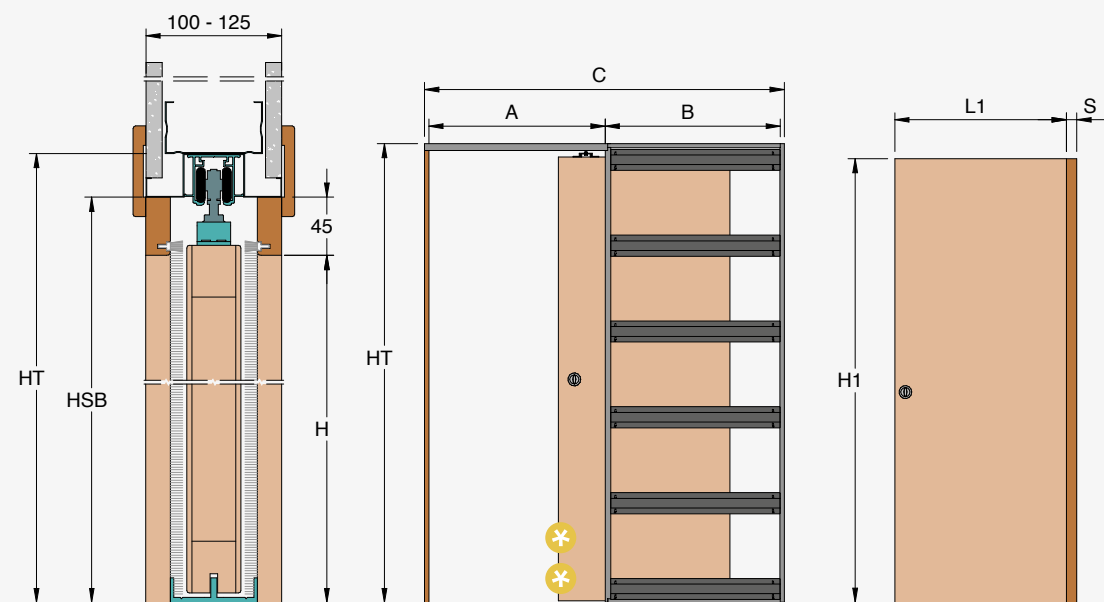

PASSAGE SIZE OUVERTURE DE PASSAGE		DOOR SIZE PORTE		A	B	C	HT
600		615 ÷ 640		650	620	1310	
700		715 ÷ 740		750	720	1510	
800	2000/2100	815 ÷ 840	2010/2020	850	820	1710	2090/2190
900	2020/2030	915 ÷ 940	2030/2040	950	920	1910	2110/2120
1000	2100	1015 ÷ 1040	2110	1050	1020	2110	2190
1100		1115 ÷ 1140		1150	1120	2310	
1200		1215 ÷ 1240		1250	1220	2510	

ADVANTAGES / AVANTAGES

- Save stock area in warehouse
- Espace de stockage réduit dans l'entrepôt
- Easy and quick set up
- Montage facile et rapide
- Extractible rail
- Rail extractible
- Strong vertical and horizontal profiles
- Profils verticaux et horizontaux renforcés

For different size requirements please contact the technical department to check feasibility: tecnico@ermetika.it

Pour les cadres avec des dimensions de largeur et de hauteur différentes de celles indiquées dans le tableau, demandez au bureau technique de la faisabilité: tecnico@ermetika.it

FEASIBLE DIMENSIONS MESURES RÉALISABLES

WIDTH / LARGEUR
L from/de 600 to/à 1200 mm

HEIGHT / HAUTEUR
Wall/Mur 100: H from/de 1000 to/à 2300 mm
Wall/Mur 125: H from/de 1000 to/à 2700 mm

FORMULAS TO CALCULATE DIMENSION CALCUL DE L'ENCOMBREMENT

WIDTH / LARGEUR
L x 2 + 110 mm

HEIGHT / HAUTEUR
H + 90 mm

FINISHED WALL MUR FINI	INTERNAL CAVITY ÉPAISSEUR CAISSON	STUDWORK OSSATURE	DOOR LEAF PORTE
---------------------------	---	----------------------	--------------------

PLASTERBOARD / PLAQUES DE PLÂTRE

100	54	75	40
125	79	100	64

ATTENTION Do not install doors with different thickness from the one expressed in the table
ATTENTION Ne pas installer des portes d'épaisseur différente de celle indiquée dans le tableau



EvoKit

ITEM CODE / CODE ARTICLE: EKDC

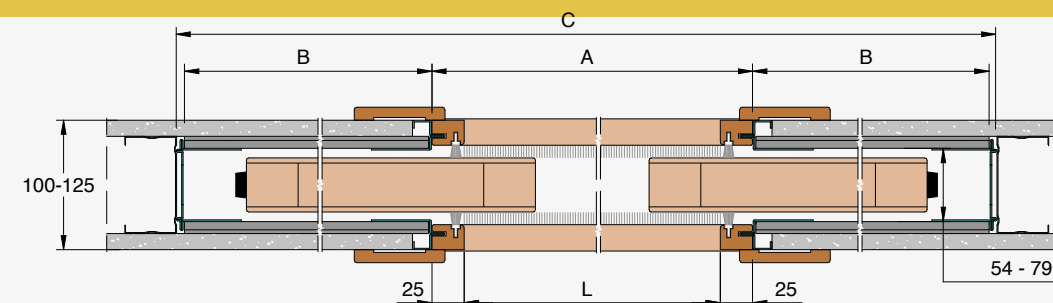

*** * The panel fully enters the wall cavity.
Le panneau pénètre complètement dans la cavité murale.**
For safety reasons please keep the door out of the pocket up to the handle.
Pour des raisons de sécurité, maintenez la porte accessible jusqu'à la poignée.

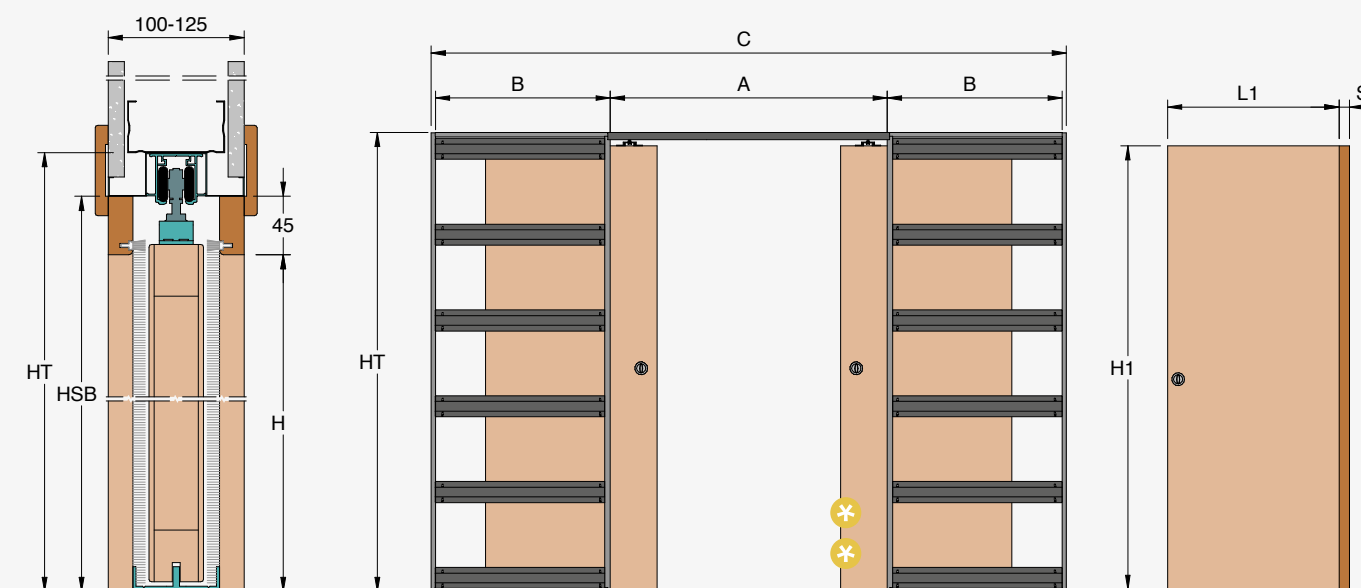

PASSAGE SIZE OUVERTURE DE PASSAGE		DOOR SIZE PORTE		A	B	C	HT
1200		615 ÷ 640		1250	620	2510	
1400		715 ÷ 740		1450	720	2910	
1600	2000/2100	815 ÷ 840	2010/2020	1650	820	3310	2090/2190
1800	2020/2030	915 ÷ 940	2030/2040	1850	920	3710	2110/2120
2000	2100	1015 ÷ 1040	2110	2050	1020	4110	2190
2200		1115 ÷ 1140		2250	1120	4510	
2400		1215 ÷ 1240		2450	1220	4910	

ADVANTAGES / AVANTAGES

- Save stock area in warehouse
- Espace de stockage réduit dans l'entrepôt
- Easy and quick set up
- Montage facile et rapide
- Extractible rail
- Rail extractible
- Strong vertical and horizontal profiles
- Profils verticaux et horizontaux renforcés

For different size requirements please contact the technical department to check feasibility: tecnico@ermetika.it

Pour les cadres avec des dimensions de largeur et de hauteur différentes de celles indiquées dans le tableau, demandez au bureau technique de la faisabilité: tecnico@ermetika.it

FEASIBLE DIMENSIONS MESURES RÉALISABLES

WIDTH / LARGEUR
L from/de 600+600 to/à 1200+1200 mm

HEIGHT / HAUTEUR
Wall/Mur 100: H from/de 1000 to/à 2300 mm
Wall/Mur 125: H from/de 1000 to/à 2700 mm

FORMULAS TO CALCULATE DIMENSION CALCUL DE L'ENCOMBREMENT

WIDTH / LARGEUR
L x 2 + 110 mm

HEIGHT / HAUTEUR
H + 90 mm

FINISHED WALL MUR FINI	INTERNAL CAVITY ÉPAISSEUR CAISSON	STUDWORK OSSATURE	DOOR LEAF PORTE
---------------------------	---	----------------------	--------------------

PLASTERBOARD / PLAQUES DE PLÂTRE

100	54	75	40
125	79	100	64

ATTENTION Do not install doors with different thickness from the one expressed in the table
ATTENTION Ne pas installer des portes d'épaisseur différente de celle indiquée dans le tableau

EvoKit

In standard equipment Équipement standard

- 1 100 Kg track kit
Kit chariot 100 Kg
- 2 Screws for plasterboard sheets
Vis pour plaques de plâtre

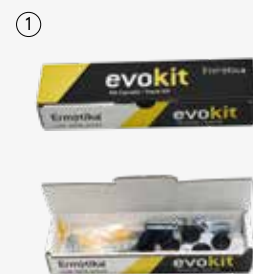

Number of Parcels Nombre de Colis

SINGLE DOOR
SIMPLE VANTAIL

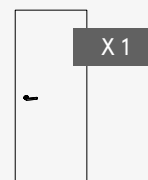

DOUBLE DOOR
DOUBLE VANTAUX

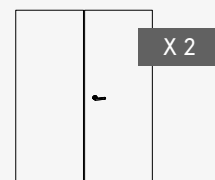

Accessories Accessoires



Sliding kit for Glass Door
Kit pinces pour porte en verre



Soft closing kit Easy-Stop 40 Kg
Ralentisseur de fermeture Easy-stop 40 Kg



Soft closing kit Easy-Stop 80 Kg
Ralentisseur de fermeture Easy-stop 80 Kg

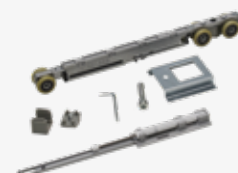

Soft closing kit Easy-Stop for glass door
Ralentisseur de fermeture Easy-stop pour porte en verre



Simultaneous opening kit for double door
Kit ouverture simultanée pour double vantaux



Simultaneous opening kit for glass double door
Kit ouverture simultanée pour double vantaux en verre



Self-closing kit for single door
Kit auto-fermeture pour simple vantail



Track kit capacity 100 kg
Kit chariot portée 100 kg



Track kit capacity 120 kg
Kit chariot portée 120 kg



Junction kit for double door
Kit de jonction pour double vantaux



Adjustable junction kit for double door
Kit de jonction réglable pour double vantaux



DOOR / PORTE

VELIO

Velio is a simple and long lasting interior door in MDF wood. It is supplied with doorjambs and architraves in raw wood ready to be varnished or lacquered in RAL colours.

Velio est une porte en MDF pour intérieur linéaire et simple. Assortie des kits finitions et des couvre-joints, prête pour la peinture ou le laquage en teinte RAL.

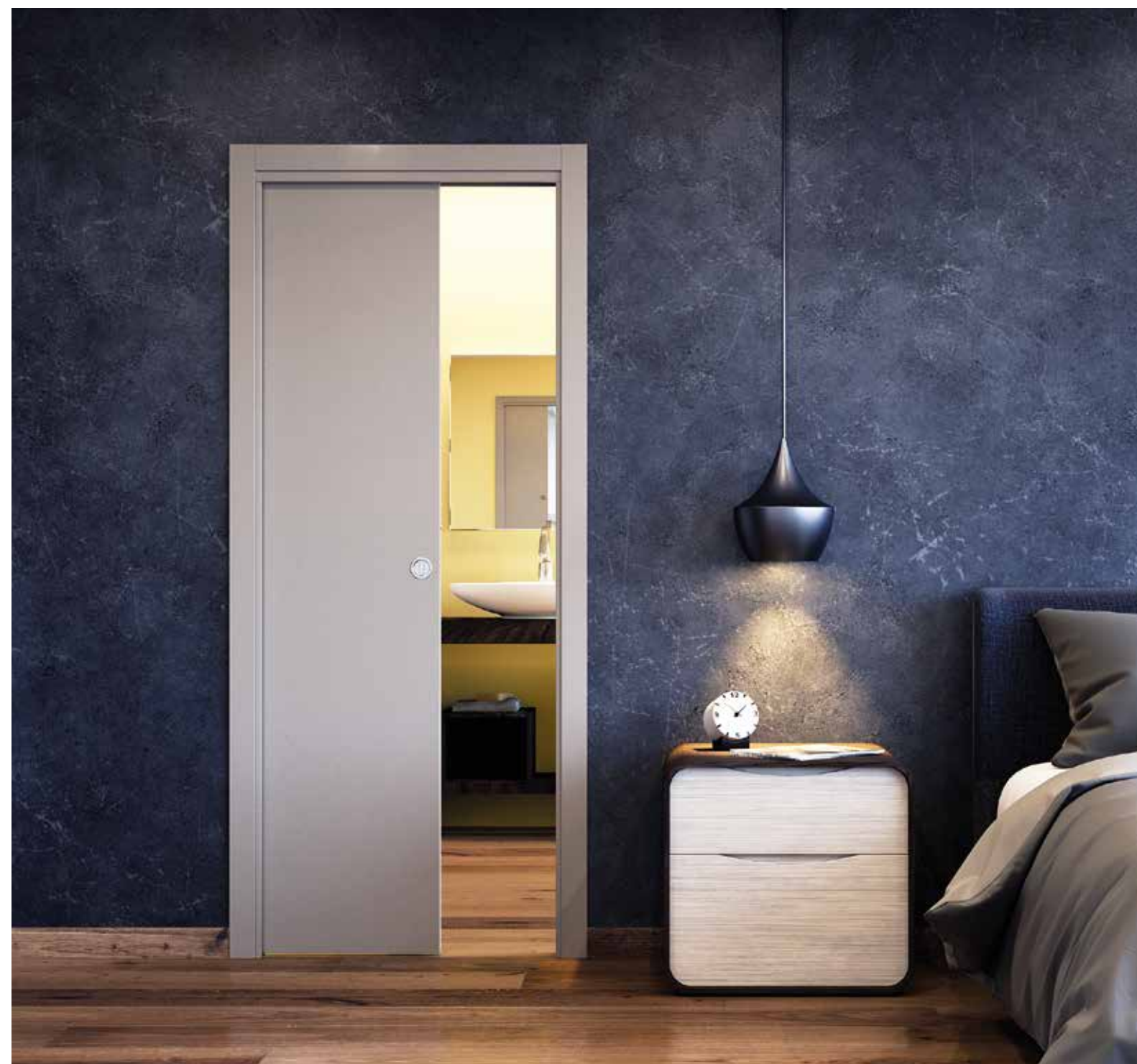

EvoKit Fire FD 30

Available for the UK market only 

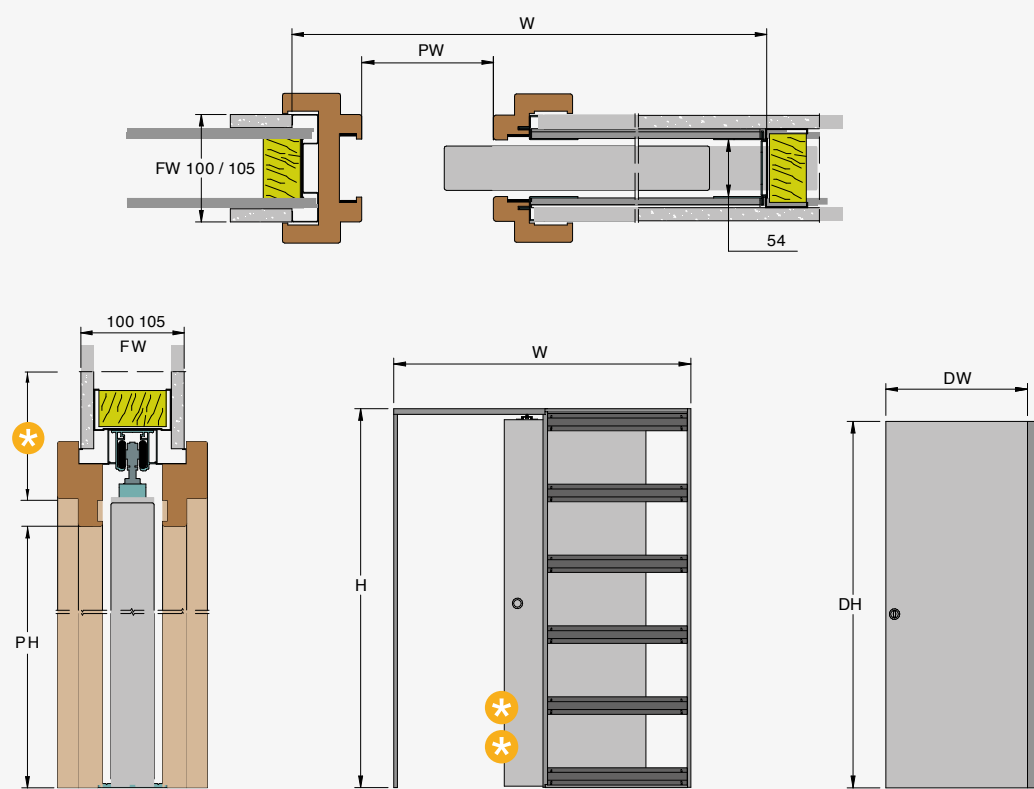

Fully tested and approved to:
 Testé et approuvé de part de:
 BS EN 1634-1:2009 by Warrington
 Fully tested and approved to:
 Testé et approuvé de part de:
 UNI EN 13501-2:2016

ATTENTION:
 System designed to set up
 EI30 Door (not included)
 Châssis conçu pour portes
 EI30 (non fournies)

KIT CONTENTS

- Hardwood doorjamb 100 mm finished wall thickness
- Self-centering floor guide with anti-warp profile
- Self-closing mechanism
- Intumescent strips 10x2 mm (4,5 m x1 kit) and 20x2 mm (7 m x 1 kit)

NOT INCLUDED

- For use FD30 rated fire door

* 102 for finished wall 100 / 102 pour mur fini de 100
 * THE DOOR CAN ENTER COMPLETELY INSIDE THE POCKET / LE PANNEAU PÉNÈTRE COMPLÈTEMENT DANS LA CAVITÉ MURALE
 For safety reasons we recommend you to keep the handleout of the pocket. / Pour des raisons de sécurité, maintenez la porte accessible jusqu'à la poignée.

PASSAGE SIZE OUVERTURE DE PASSAGE		DOOR SIZE PORTE		B	C	HT
575	2020	626	2040	600	1310	2122
675		726		700	1510	
775		826		800	1710	
875		926		900	1910	
975		1026		1000	2110	

ADVANTAGES / AVANTAGES

- Save stock area in warehouse
- Espace de stockage réduit dans l'entrepôt
- Easy and quick set up
- Montage facile et rapide
- Extractible rail
- Rail extractible
- Strong vertical and horizontal profiles
- Profils verticaux et horizontaux renforcés

FEASIBLE DIMENSIONS MESURES RÉALISABLES

WIDTH / LARGEUR
 L from/de 600 to/à 1000 mm

HEIGHT / HAUTEUR
 Wall / Mur 100: H from/de 1000 to/à 2100 mm

FORMULAS TO CALCULATE DIMENSION CALCUL DE L'ENCOMBREMENT

WIDTH / LARGEUR
 L x 2 + 110 mm

HEIGHT / HAUTEUR
 H + 90 mm

FINISHED WALL MUR FINI	INTERNAL CAVITY ÉPAISSEUR CAISSON	STUDWORK OSSATURE	DOOR PANEL PANNEAU DE PORTE
---------------------------	---	----------------------	-----------------------------------

PLASTERBOARD / PLAQUES DE PLÂTRE

100	54	75	44-45
-----	----	----	-------

ATTENTION Do not install doors with different thickness from the one expressed in the table
 ATTENTION Ne pas installer des portes d'épaisseur différente de celle indiquée dans le tableau



EVOKIT FIRE

Easy to set up, comfortable to carry up, absolutely reliable and safe.
 Simple to install, facile à transporter, absolument fiable et sûr.

NEW
NOUVEAUTÉ



This frame is designed for those who love large open spaces. A single metal box can house two parallel sliding doors connected by a synchronized sliding movement system. You can easily transform two adjacent rooms into a large, single space characterising it with continuity and brightness.

Ce contre-châssis a été conçu pour ceux qui aiment les grandes pièces : un seul caisson permet de dissimuler deux portes coulissantes parallèles reliées entre elles par un système d'entraînement. Il représente une solution idéale pour unifier les pièces adjacentes qui, en cas de nécessité, se transforment en un seul grand espace, caractérisé par la luminosité et la continuité.

Enhances and joints big spaces, absolutely stunning. Donne valeur et conjoins grands espaces, absolument d'impact.

STAFFETTA

Single Door Simple Vantail

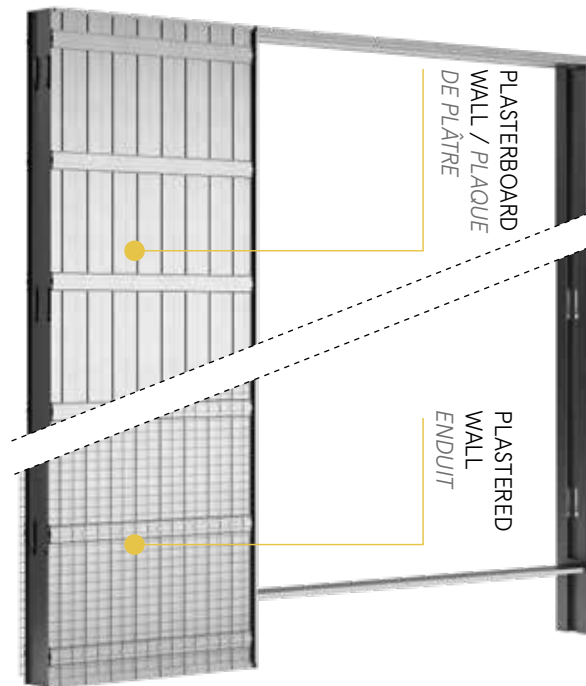

Double Door Double Vantaux

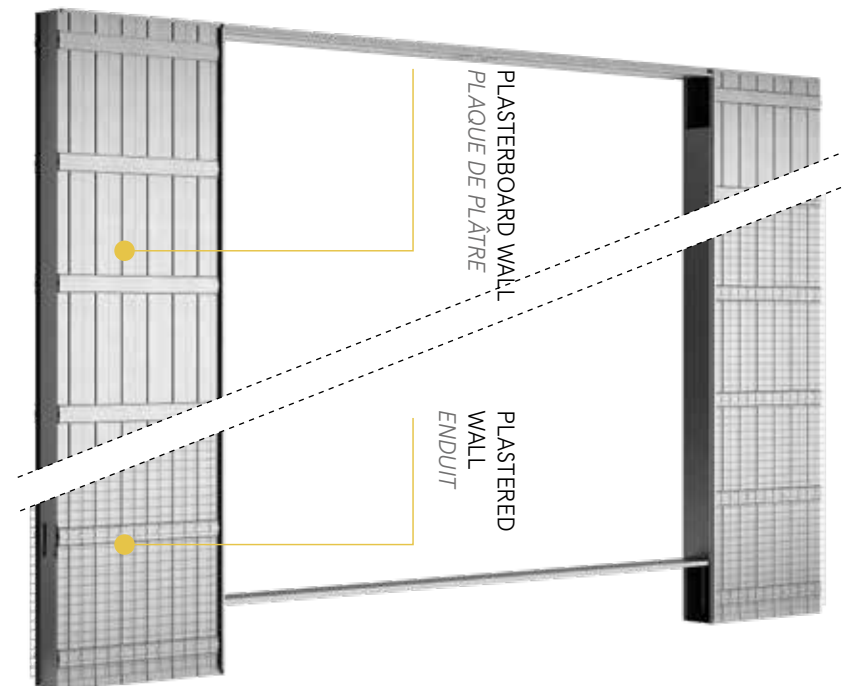



Staffetta

PLASTER / ENDUIT: STS1
 PLASTERBOARD / PLAQUE DE PLÂTRE: STSC

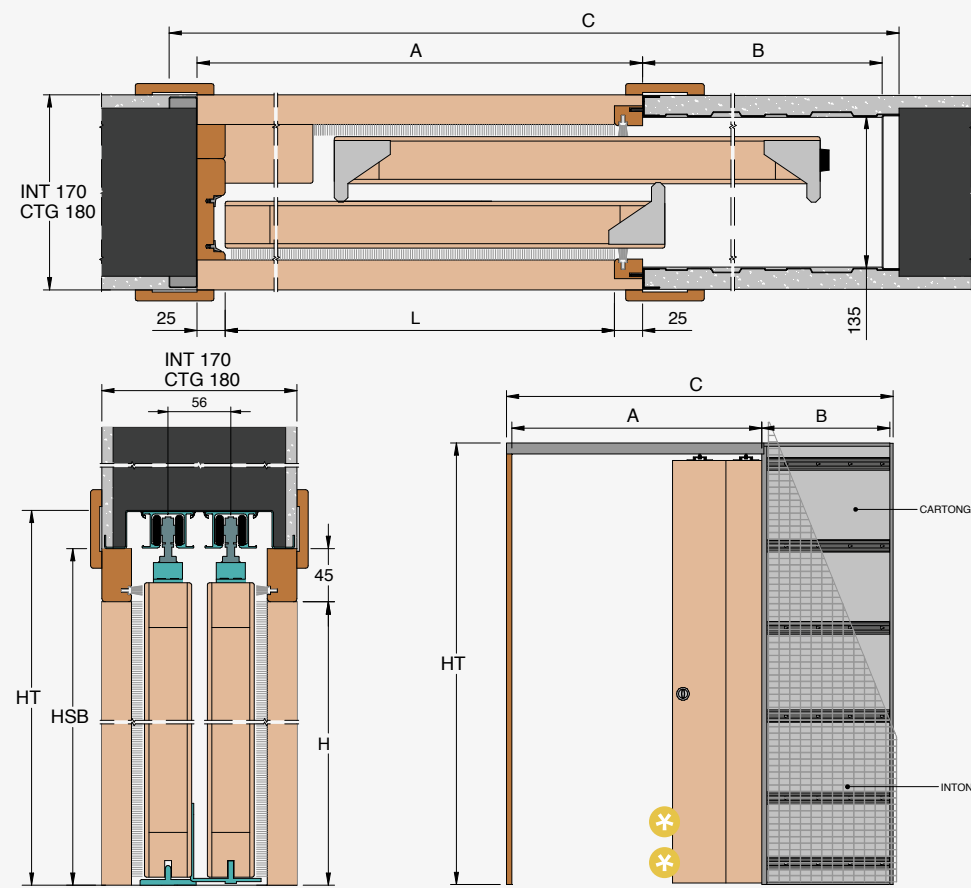

✳✳ The panels protrude from the frames
 Les panneaux restent en saillie des montants

PASSAGE SIZE OUVERTURE DE PASSAGE		DOOR SIZE PORTE		C	HT
1150		615 ÷ 640		1875	
1350		715 ÷ 740		2175	
1550	2000/	815 ÷ 840	2010/	2475	2080/
1750	2020/2030	915 ÷ 940	2030/2040	2775	2100/2110
1950	2100	1015 ÷ 1040	2110	3075	2180
2150		1115 ÷ 1140		3375	
2350		1215 ÷ 1240		3675	

For different size requirements please contact the technical department to check feasibility: tecnico@ermetika.it
 Pour les cadres avec des dimensions de largeur et de hauteur différentes de celles indiquées dans le tableau, demandez au bureau technique la faisabilité: tecnico@ermetika.it

FEASIBLE DIMENSIONS MESURES RÉALISABLES

WIDTH / LARGEUR
 L from/de 1150 to/à 2350 mm

HEIGHT / HAUTEUR
 H from/de 1000 to/à 2700 mm

FORMULAS TO CALCULATE DIMENSION CALCUL DE L'ENCOMBREMENT

WIDTH / LARGEUR
 L x 1,5 + 150 mm

HEIGHT / HAUTEUR
 H + 80 mm

NOTE / REMARQUE

Non compatible with full glass doors Non compatible avec les portes vitrées

FINISHED WALL MUR FINI	INTERNAL CAVITY ÉPAISSEUR CAISSON	BRICK BRIQUE STUDWORK OSSATURE	DOOR PANEL PANNEAU DE PORTE
PLASTER / ENDUIT			
170	135	150	42
PLASTERBOARD / PLAQUES DE PLÂTRE			
180	135	150	42

ATTENTION Do not install doors with different thickness from the one expressed in the table
ATTENTION Ne pas installer des portes d'épaisseur différente de celle indiquée dans le tableau

Staffetta

PLASTER / ENDUIT: STDI
 PLASTERBOARD / PLAQUE DE PLÂTRE: STDG

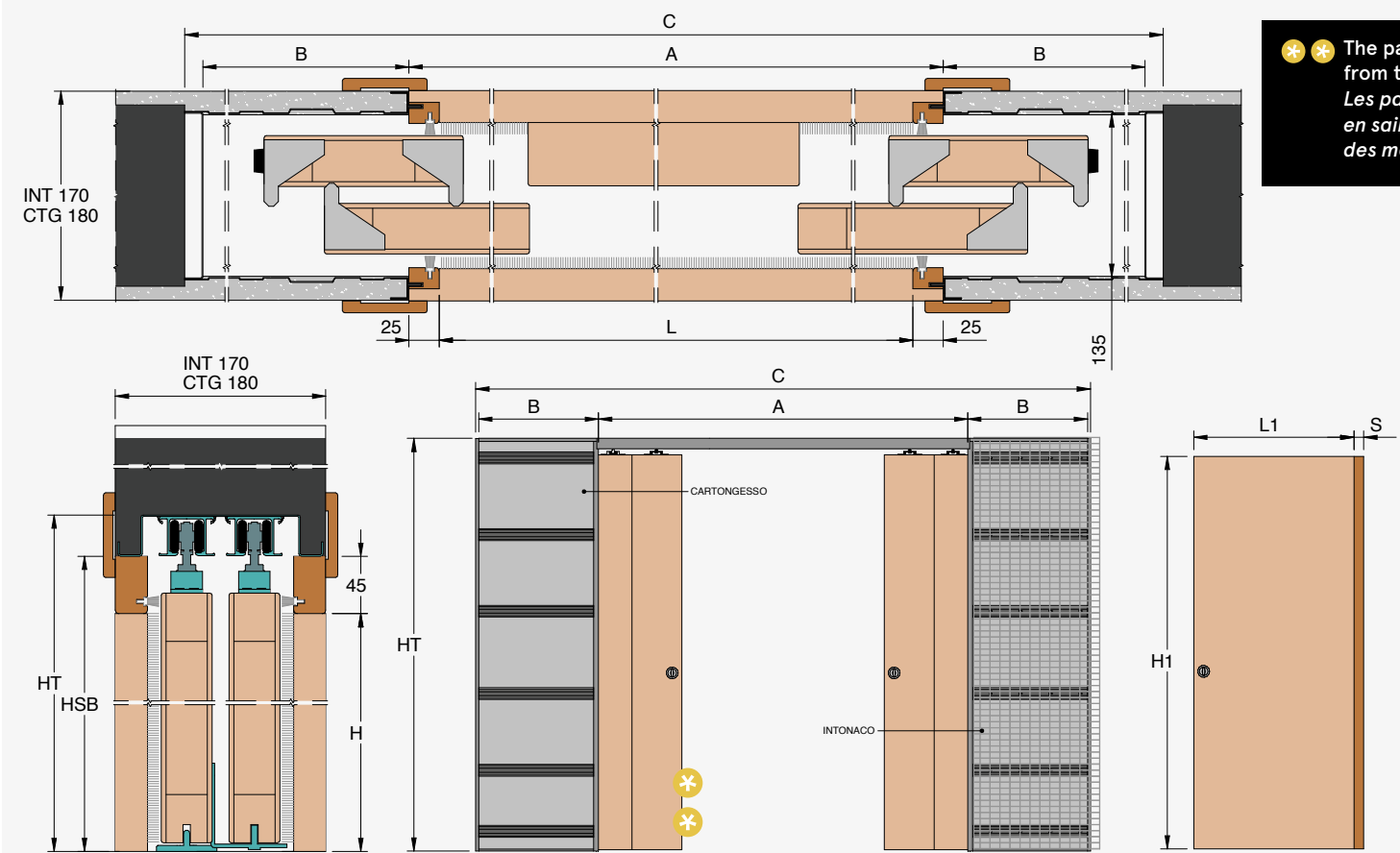

✳✳ The panels protrude from the frames
 Les panneaux restent en saillie des montants

PASSAGE SIZE OUVERTURE DE PASSAGE		DOOR SIZE PORTE		C	HT
2300		615 ÷ 640		3640	
2700		715 ÷ 740		4240	
3100	2000/	815 ÷ 840	2010/	4840	2080/
3500	2020/2030	915 ÷ 940	2030/2040	5440	2100/2110
3900	2100	1015 ÷ 1040	2110	6040	2180
4300		1115 ÷ 1140		6640	
4700		1215 ÷ 1240		7240	

For different size requirements please contact the technical department to check feasibility: tecnico@ermetika.it
 Pour les cadres avec des dimensions de largeur et de hauteur différentes de celles indiquées dans le tableau, demandez au bureau technique la faisabilité: tecnico@ermetika.it

FEASIBLE DIMENSIONS MESURES RÉALISABLES

WIDTH / LARGEUR
 L from/de 2300 to/à 4700 mm

HEIGHT / HAUTEUR
 H from/de 1000 to/à 2700 mm

FORMULAS TO CALCULATE DIMENSION CALCUL DE L'ENCOMBREMENT

WIDTH / LARGEUR
 L x 1,5 + 190 mm

HEIGHT / HAUTEUR
 H + 80 mm

NOTE / REMARQUE

Non compatible with full glass doors Non compatible avec les portes vitrées

FINISHED WALL MUR FINI	INTERNAL CAVITY ÉPAISSEUR CAISSON	BRICK BRIQUE STUDWORK OSSATURE	DOOR PANEL PANNEAU DE PORTE
PLASTER / ENDUIT			
170	135	150	42
PLASTERBOARD / PLAQUES DE PLÂTRE			
180	135	150	42

ATTENTION Do not install doors with different thickness from the one expressed in the table
ATTENTION Ne pas installer des portes d'épaisseur différente de celle indiquée dans le tableau

Staffetta

In standard equipment Équipement standard

- 1 100 Kg track kit
Kit chariot 100 Kg
- 2 Hardware kit Staffetta
Kit quincaillerie Staffetta
- 3 Screws for plasterboard sheets
(only in plasterboard version)
*Vis pour plaques de plâtre
(seulement en version pour placo)*



Number of Parcels Nombre de Colis

SINGLE DOOR
SIMPLE VANTAIL



X 1
L=1150÷1350

X 2
L=1550÷2350

DOUBLE DOOR
DOUBLE VANTAUX



X 2
L=2300÷2700

X 3
L=3100÷4700

Accessories Accessoires



Soft closing kit Easy-Stop 40 Kg
*Ralentisseur de fermeture Easy-stop
40 Kg*



Soft closing kit Easy-Stop 80 Kg
*Ralentisseur de fermeture Easy-stop
80 Kg*



Synchronisation kit for Staffetta
model
Kit synchronisation pour Staffetta



Track kit capacity 100 kg
Kit chariot portée 100 kg

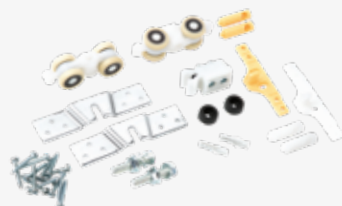

Track kit capacity 120 kg
Kit chariot portée 120 kg



Hardware kit Staffetta
Kit quincaillerie Staffetta

DOOR / PORTE

Velio Staffetta is composed of two linear interior wood doors for Single door version and four doors in the Double door version. Undemanding but not banal, it is supplied in raw MDF wood ready to be varnished or lacquered with RAL colours. It is supplied with doorjambs ad architraves, upon request.

VELIO STAFFETTA

It can be installed in business and domestic premises and it is provided with handle only or handle and lock.

Velio Staffetta est un couple de portes planes pour intérieur en version Simple vantail et quatre portes en version Double Vantaux;

cette porte se présente prête pour la peinture ou le laquage en teinte RAL. La porte Velio Staffetta est produite pour durer dans le temps, en s'adaptant parfaitement à tous types de milieu et sur demande est fournie avec kit finition et couvre-joints, garniture avec ou sans serrure.





Ermetika manufactured the first curved system in 1996 to satisfy the designers with the most suitable model for elegant spaces. The curve of the Arkimede system can be adapted to any radius. Creating an impact, it is made up of a semi-circular system hosting a curved sliding door. Arkimede permits maximum personalization of spaces, catering for modern needs for visual design and functionality.

En 1996, Ermetika fut le premier à présenter cette solution innovante : un contre-châssis semi-circulaire pour porte coulissante, répondant aux nouvelles exigences orientées aux milieux contemporains avec un design recherché. Arkimede se décline avec n'importe quel rayon de courbure. Capable de créer un impact esthétique particulièrement remarqué, il se compose d'un contre-châssis semi-circulaire latéral qui accueille une porte courbe. Arkimede est le modèle le plus esthétique et fonctionnel, élégant et moderne.

ARKIMEDE

Curved sliding system
Contre-châssis courbe
pré-assemblé

Pleasant, circular,
absolutely balanced.
Armonieux, cintré,
absolument courbé.

Single Door Simple Vantail

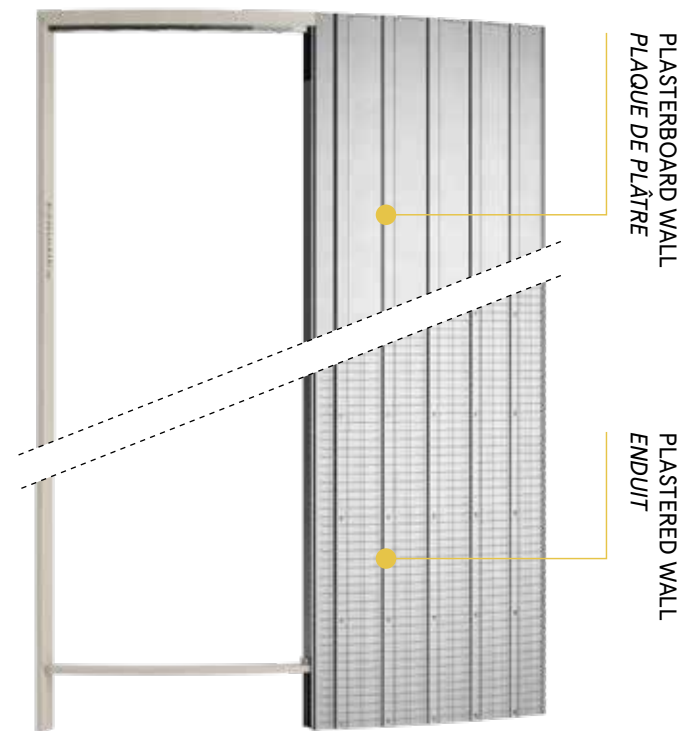

Double Door Double Vantaux

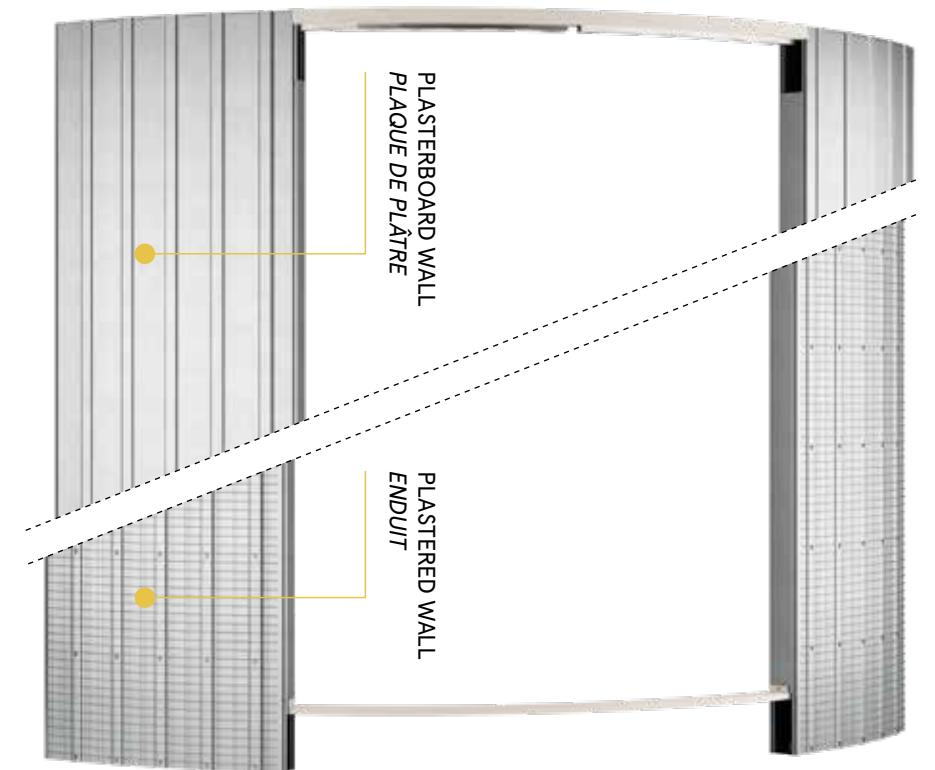



Arkimede

ITEM CODE / CODE ARTICLE: AKSI

TECHNICAL SHEET / FICHE TECHNIQUE

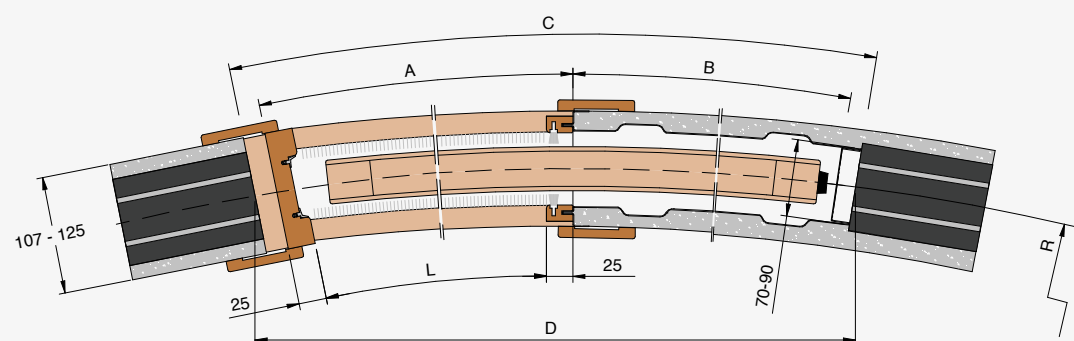

The panel fully enters the wall cavity.
 For safety reasons please keep the door out of the pocket up to the handle.
Le panneau pénètre complètement dans la cavité murale.
 Pour des raisons de sécurité, maintenez la porte accessible jusqu'à la poignée.

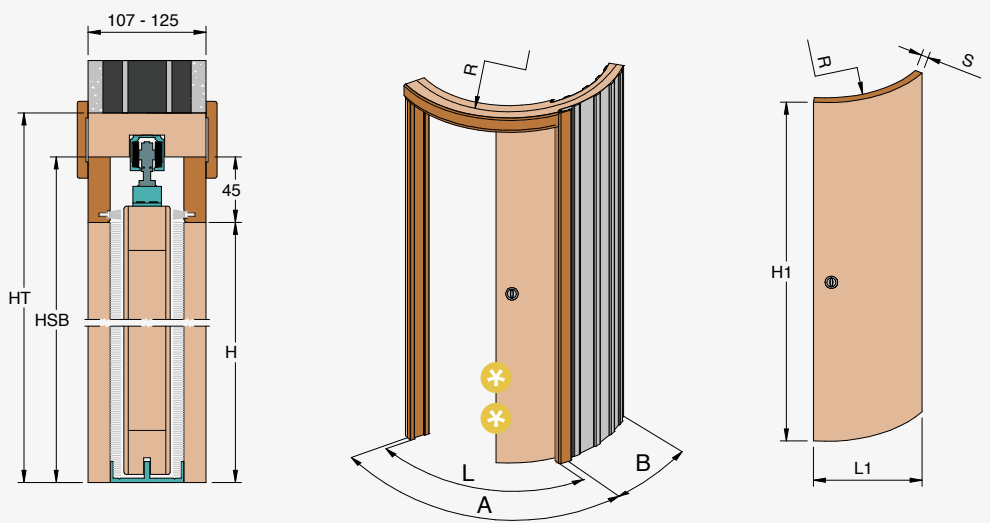

PASSAGE SIZE OUVERTURE DE PASSAGE		DOOR SIZE PORTE		A	B	C	HT
600		615 ÷ 640		650	600	1300	
700		715 ÷ 740		750	700	1500	
800	2000/2100	815 ÷ 840	2010/2110	850	800	1700	2100/2200
900	2020/2030	915 ÷ 940	2030/2040	950	900	1900	2120/2130
1000	2100	1015 ÷ 1040	2110	1050	1000	2100	2200
1100		1115 ÷ 1140		1150	1100	2300	
1200		1215 ÷ 1240		1250	1200	2500	

STANDARD RADIUS / RAYONS STANDARD:
 R=1000-1200-1500-1700-2000 mm
 dimensions related to the track axis / mesures liées à l'axe binaire.
CUSTOM SIZE RADIUS / HORS STANDARD:
 Custom radius can be from 1000 mm onwards. / Il est possible de demander des rayons hors standard avec une taille minimale de 1000 mm.

For different size requirements please contact the technical department to check feasibility
 Pour les cadres avec des dimensions de largeur et de hauteur différentes de celles indiquées dans le tableau, demandez au bureau technique la faisabilité: tecnico@ermetika.it

**FEASIBLE DIMENSIONS
MESURES RÉALISABLES**
WIDTH / LARGEUR
 L from/de 600 to/à 1200 mm
RADIUS / RAYONS
 minimum 1000 mm no max limit
 minimum 1000 mm pas de limite maxi
HEIGHT / HAUTEUR
 H from/de 1000 to/à 2500 mm

**FORMULAS TO CALCULATE DIMENSIONS
CALCUL DE L'ENCOMBREMENT**
WIDTH / LARGEUR
 L x 2 + 100 mm
HEIGHT / HAUTEUR
 H + 100 mm

FINISHED WALL MUR FINI	INTERNAL CAVITY ÉPAISSEUR CAISSON	BRICK BRIQUE	DOOR PANEL PANNEAU DE PORTE
PLASTER / ENDUIT			
107	70	80	42
125	90	100	42

ATTENTION Do not install doors with different thickness from the one expressed in the table
ATTENTION Ne pas installer des portes d'épaisseur différente de celle indiquée dans le tableau



Arkimede

ITEM CODE / CODE ARTICLE: AKSC

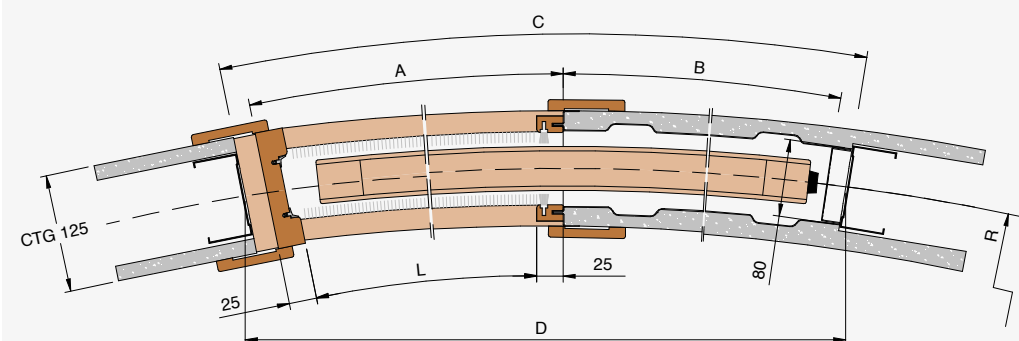

The panel fully enters the wall cavity.
 For safety reasons please keep the door out of the pocket up to the handle.
Le panneau pénètre complètement dans la cavité murale.
 Pour des raisons de sécurité, maintenez la porte accessible jusqu'à la poignée.

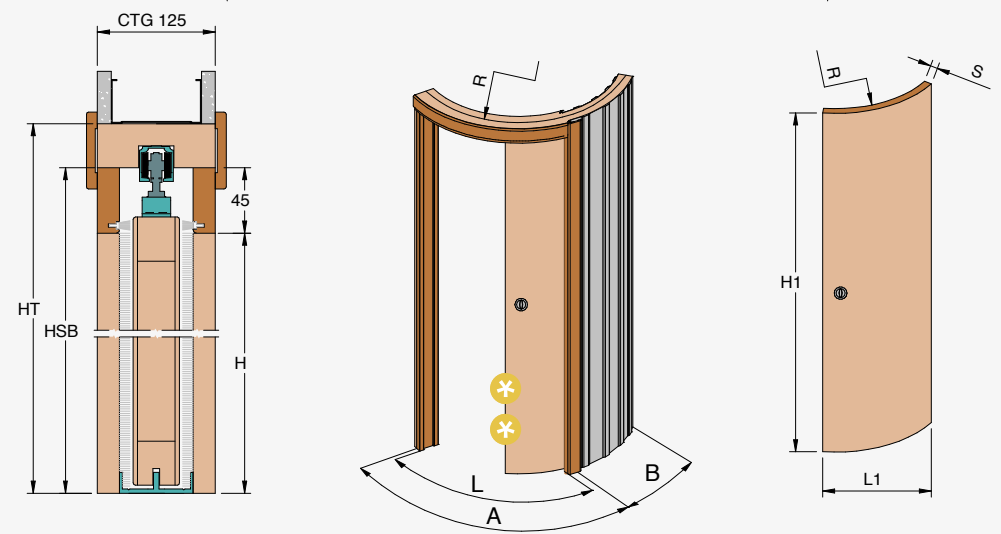

PASSAGE SIZE OUVERTURE DE PASSAGE		DOOR SIZE PORTE		A	B	C	HT
600		615 ÷ 640		650	600	1300	
700		715 ÷ 740		750	700	1500	
800	2000/2100	815 ÷ 840	2010/2110	850	800	1700	2100/2200
900	2020/2030	915 ÷ 940	2030/2040	950	900	1900	2120/2130
1000	2100	1015 ÷ 1040	2110	1050	1000	2100	2200
1100		1115 ÷ 1140		1150	1100	2300	
1200		1215 ÷ 1240		1250	1200	2500	

STANDARD RADIUS / RAYONS STANDARD:
 R=1000-1200-1500-1700-2000 mm
 dimensions related to the track axis / mesures liées à l'axe binaire.
CUSTOM SIZE RADIUS / HORS STANDARD:
 Custom radius can be from 1000 mm onwards. / Il est possible de demander des rayons hors standard avec une taille minimale de 1000 mm.

For different size requirements please contact the technical department to check feasibility
 Pour les cadres avec des dimensions de largeur et de hauteur différentes de celles indiquées dans le tableau, demandez au bureau technique la faisabilité: tecnico@ermetika.it

**FEASIBLE DIMENSIONS
MESURES RÉALISABLES**
WIDTH / LARGEUR
 L from/de 600 to/à 1200 mm
RADIUS / RAYONS
 minimum 1000 mm no max limit
 minimum 1000 mm pas de limite maxi
HEIGHT / HAUTEUR
 H from/de 1000 to/à 2500 mm

**FORMULAS TO CALCULATE DIMENSIONS
CALCUL DE L'ENCOMBREMENT**
WIDTH / LARGEUR
 L x 2 + 100 mm
HEIGHT / HAUTEUR
 H + 100 mm

FINISHED WALL MUR FINI	INTERNAL CAVITY ÉPAISSEUR CAISSON	STUDWORK OSSATURE	DOOR PANEL PANNEAU DE PORTE
PLASTERBOARD / PLAQUE DE PLÂTRE			
125	80	100	42

ATTENTION Do not install doors with different thickness from the one expressed in the table
ATTENTION Ne pas installer des portes d'épaisseur différente de celle indiquée dans le tableau



Arkimede

ITEM CODE / CODE ARTICLE: AKDI

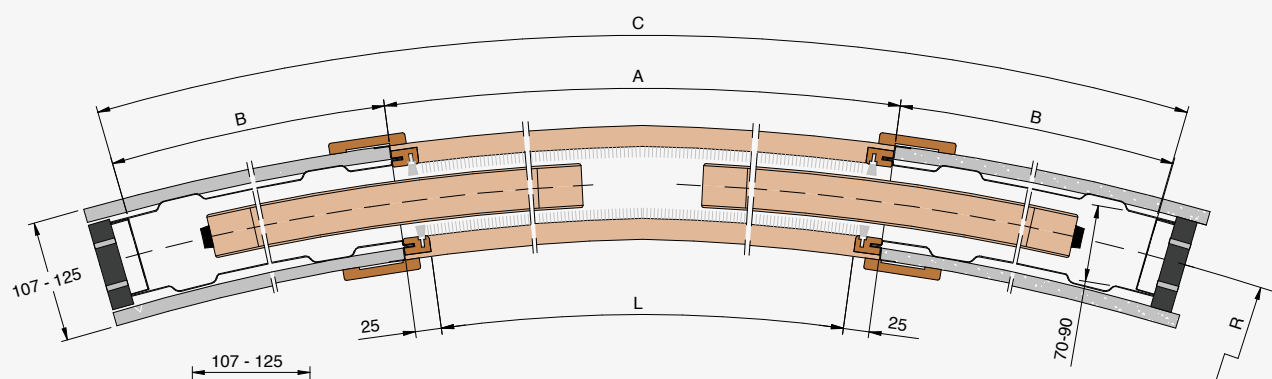

The panel fully enters the wall cavity.
 For safety reasons please keep the door out of the pocket up to the handle.
Le panneau pénètre complètement dans la cavité murale.
 Pour des raisons de sécurité, maintenez la porte accessible jusqu'à la poignée.

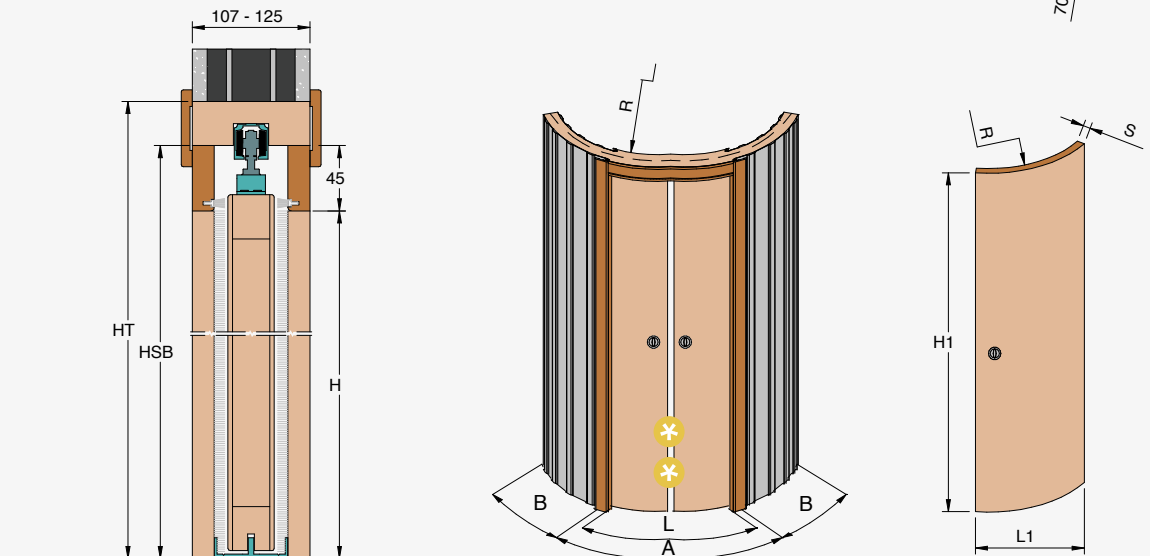

PASSAGE SIZE OUVERTURE DE PASSAGE		DOOR SIZE PORTE		A	B	C	HT
1200		615 ÷ 640		1250	600	2500	
1400		715 ÷ 740		1450	700	2900	
1600	2000/2100	815 ÷ 840	2010/2110	1650	800	3300	2100/2200
1800	2020/2030	915 ÷ 940	2030/2040	1850	900	3700	2120/2130
2000	2100	1015 ÷ 1040	2110	2050	1000	4100	2200
2200		1115 ÷ 1140		2250	1100	4500	
2400		1215 ÷ 1240		2450	1200	4900	

STANDARD RADIUS / RAYONS STANDARD:
 R=1000-1200-1500-1700-2000 mm
 dimensions related to the track axis / mesures liées à l'axe binaire.
CUSTOM SIZE RADIUS / HORS STANDARD:
 Custom radius can be from 1000 mm onwards. / Il est possible de demander des rayons hors standard avec une taille minimale de 1000 mm.

For different size requirements please contact the technical department to check feasibility
 Pour les cadres avec des dimensions de largeur et de hauteur différentes de celles indiquées dans le tableau, demandez au bureau technique de la faisabilité: tecnico@ermetika.it

**FEASIBLE DIMENSIONS
MESURES RÉALISABLES**
WIDTH / LARGEUR
 L from/de 600+600 to/à 1200+1200 mm
RADIUS / RAYONS
 minimum 1000 mm no max limit
 minimum 1000 mm pas de limite maxi
HEIGHT / HAUTEUR
 H from/de 1000 to/à 2500 mm

**FORMULAS TO CALCULATE DIMENSIONS
CALCUL DE L'ENCOMBREMENT**
WIDTH / LARGEUR
 L x 2 + 100 mm
HEIGHT / HAUTEUR
 H + 100 mm

FINISHED WALL MUR FINI	INTERNAL CAVITY ÉPAISSEUR CAISSON	BRICK BRIQUE	DOOR PANEL PANNEAU DE PORTE
PLASTER / ENDUIT			
107	70	80	42
125	90	100	42

ATTENTION Do not install doors with different thickness from the one expressed in the table
ATTENTION Ne pas installer des portes d'épaisseur différente de celle indiquée dans le tableau

TECHNICAL SHEET / FICHE TECHNIQUE

Arkimede



Arkimede

ITEM CODE / CODE ARTICLE: AKDC

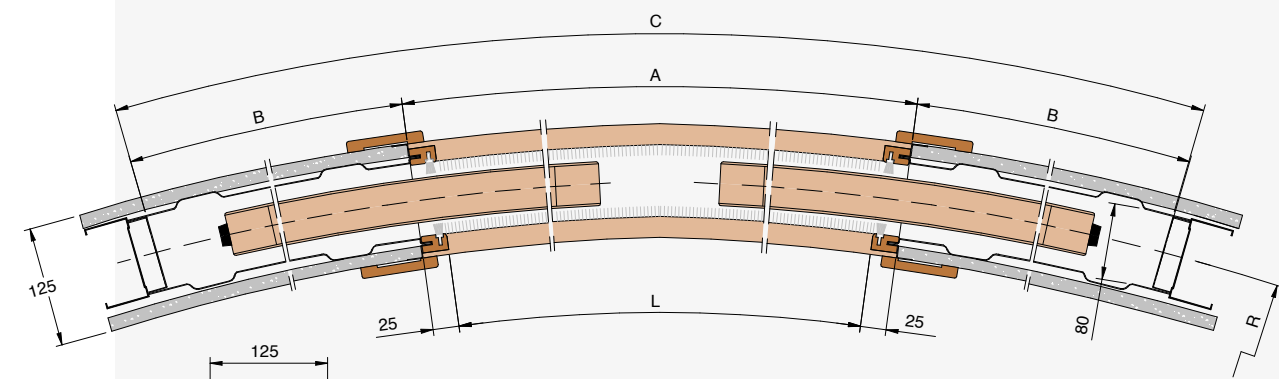

The panel fully enters the wall cavity.
 For safety reasons please keep the door out of the pocket up to the handle.
Le panneau pénètre complètement dans la cavité murale.
 Pour des raisons de sécurité, maintenez la porte accessible jusqu'à la poignée.

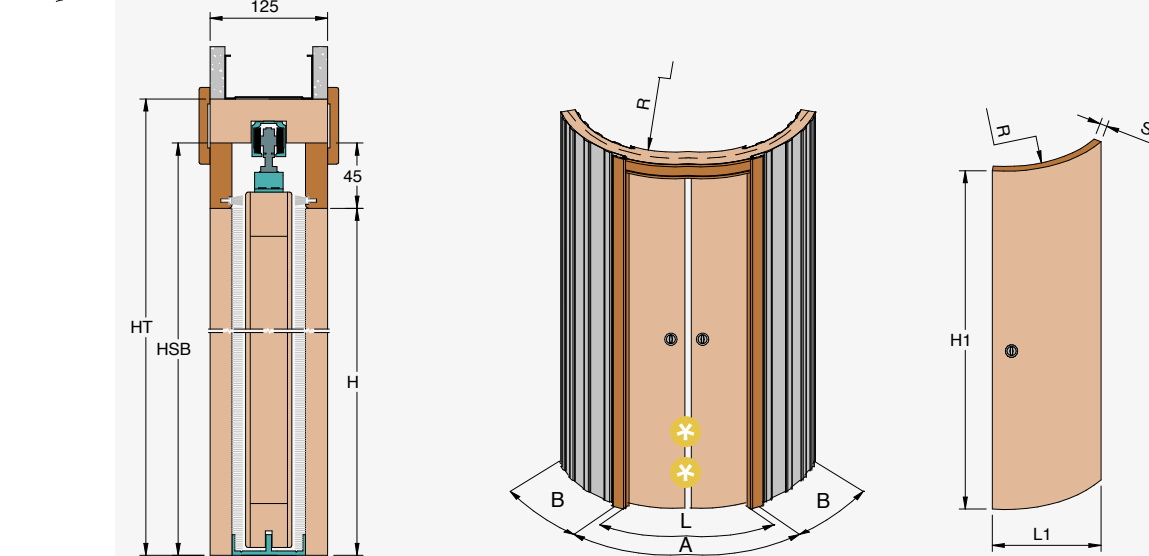

PASSAGE SIZE OUVERTURE DE PASSAGE		DOOR SIZE PORTE		A	B	C	HT
1200		615 ÷ 640		1250	600	2500	
1400		715 ÷ 740		1450	700	2900	
1600	2000/2100	815 ÷ 840	2010/2110	1650	800	3300	2100/2200
1800	2020/2030	915 ÷ 940	2030/2040	1850	900	3700	2120/2130
2000	2100	1015 ÷ 1040	2110	2050	1000	4100	2200
2200		1115 ÷ 1140		2250	1100	4500	
2400		1215 ÷ 1240		2450	1200	4900	

STANDARD RADIUS / RAYONS STANDARD:
 R=1000-1200-1500-1700-2000 mm
 dimensions related to the track axis / mesures liées à l'axe binaire.
CUSTOM SIZE RADIUS / HORS STANDARD:
 Custom radius can be from 1000 mm onwards. / Il est possible de demander des rayons hors standard avec une taille minimale de 1000 mm.

For different size requirements please contact the technical department to check feasibility
 Pour les cadres avec des dimensions de largeur et de hauteur différentes de celles indiquées dans le tableau, demandez au bureau technique de la faisabilité: tecnico@ermetika.it

**FEASIBLE DIMENSIONS
MESURES RÉALISABLES**
WIDTH / LARGEUR
 L from/de 600+600 to/à 1200+1200 mm
RADIUS / RAYONS
 minimum 1000 mm no max limit
 minimum 1000 mm pas de limite maxi
HEIGHT / HAUTEUR
 H from/de 1000 to/à 2500 mm

**FORMULAS TO CALCULATE DIMENSIONS
CALCUL DE L'ENCOMBREMENT**
WIDTH / LARGEUR
 L x 2 + 100 mm
HEIGHT / HAUTEUR
 H + 100 mm

FINISHED WALL MUR FINI	INTERNAL CAVITY ÉPAISSEUR CAISSON	STUDWORK OSSATURE	DOOR PANEL PANNEAU DE PORTE
PLASTERBOARD / PLAQUE DE PLÂTRE			
125	80	100	42

ATTENTION Do not install doors with different thickness from the one expressed in the table
ATTENTION Ne pas installer des portes d'épaisseur différente de celle indiquée dans le tableau



In standard equipment
Équipement standard

- 1 100 Kg track kit
Kit chariot 100 Kg
- 2 Screws for plasterboard sheets
(only in plasterboard version)
*Vis pour plaques de plâtre
(seulement en version pour placo)*

①



Number of Parcels
Nombre de Colis

SINGLE DOOR
SIMPLE VANTAIL



DOUBLE DOOR
DOUBLE VANTAUX

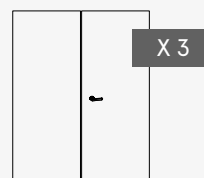

Accessories
Accessoires



Track kit capacity 100 kg
Kit chariot portée 100 kg



Track kit capacity 120 kg
Kit chariot portée 120 kg



DOOR / PORTE

ANISE

Anise is a true furniture element combined with the curved pocket door system Arkimede. It is available in raw Tanganyika wood ready to be lacquered or varnished in RAL colours. Anise is supplied together with its kit of jambs and architraves.

Anise est la porte cintrée pour châssis courbe Arkimede d'Ermetika. Disponible en bois brut à peindre ou en bois laque en teinte RAL. La porte Anise est équipée d'un kit de finition et de couvre-joints.





Ermetika's Luminox model has been conceived to offer the best solution when sockets or switches are needed on the cavity wall, near the passage opening. The Luminox model utilises, on both sides, a channel that can hold electrical wiring and back boxes for sockets, so that switches, wall-lamps, thermostats, etc. can be installed on the cavity wall.

Pensé pour fournir la meilleure solution à ceux qui souhaitent leurs points lumineux à proximité du passage des portes, Luminox, grâce à la réservation permettant de contenir les câblages électriques, téléphoniques et câbles d'autres types à l'intérieur de la paroi où le contre-châssis est installé, autorise l'installation de prises, interrupteurs, thermostats et appliques sur la paroi même.

Functional, strong, absolutely brilliant. Fonctionnel, robuste, absolument brillant.

LUMINOX

Sliding system with boxes for wall spotlights
Contre-châssis avec réservations électriques

Single Door Simple Vantail

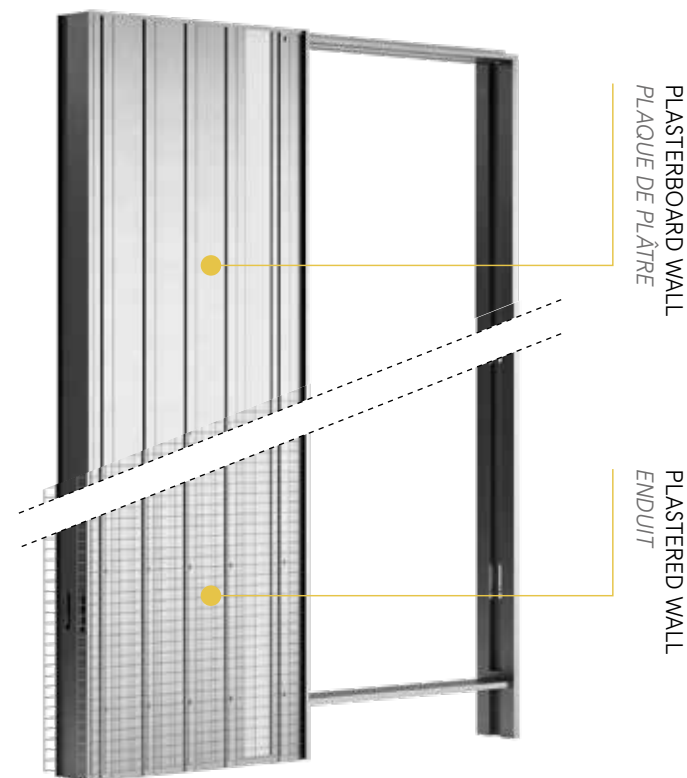

Double Door Double Vantaux

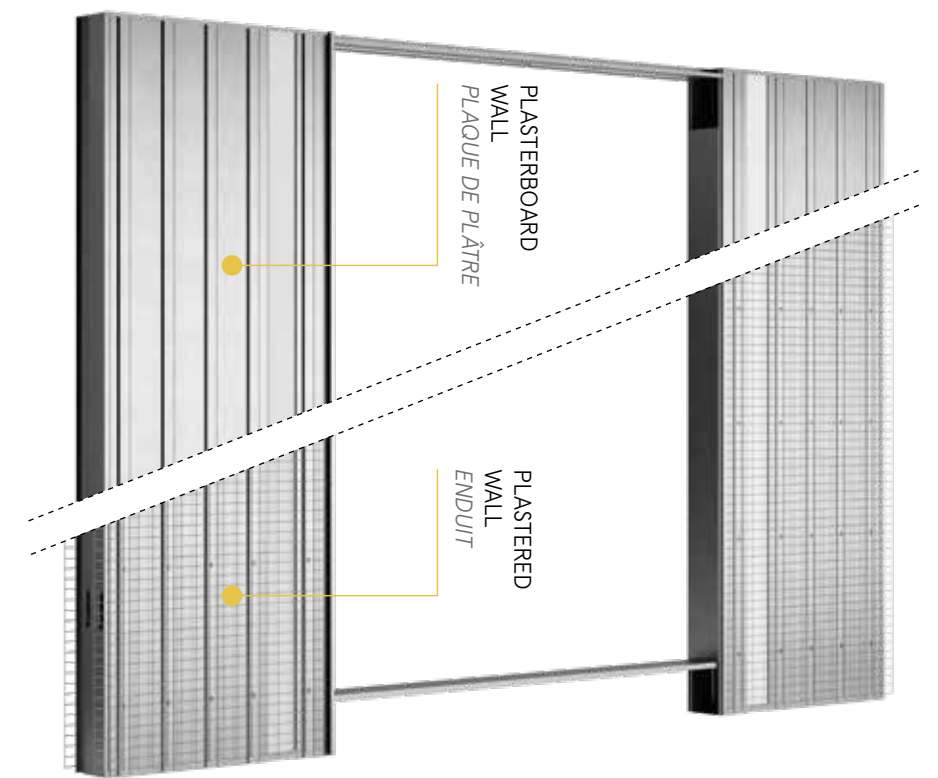

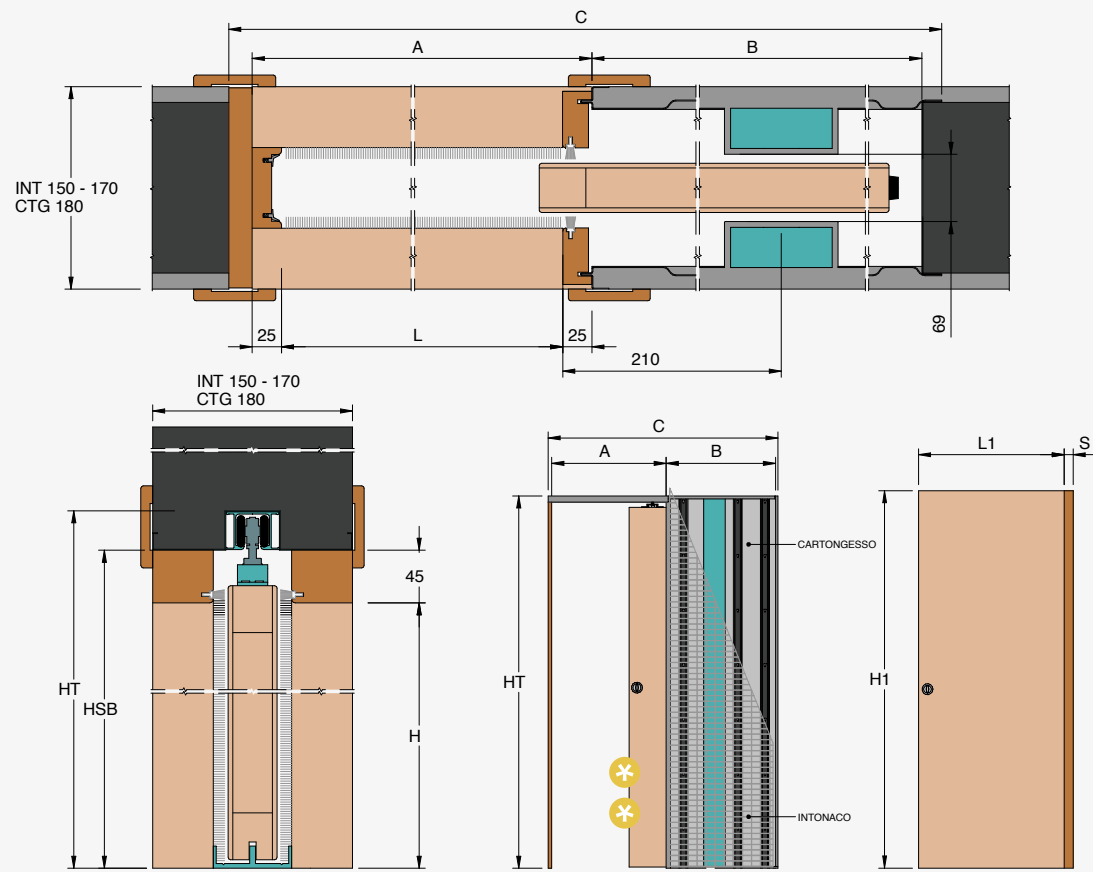

Luminox

PLASTER/ENDUIT: LUSI
PLASTERBOARD/PLAQUE DE PLÂTRE: LUSC

The panel fully enters the wall cavity.
For safety reasons please keep the door out of the pocket up to the handle.
Le panneau pénètre complètement dans la cavité murale.
Pour des raisons de sécurité, maintenez la porte accessible jusqu'à la poignée.

PASSAGE SIZE OUVERTURE DE PASSAGE		DOOR SIZE PORTE		A	B	C	HT
600		615 ÷ 630		650	600	1300	
700		715 ÷ 730		750	700	1500	
800	2000/2010	815 ÷ 830	2010/2020	850	800	1700	2080/2090
900	2020/2030	915 ÷ 930	2030/2040	950	900	1900	2100/2110
1000	2100/2400	1015 ÷ 1030	2110/2410	1050	1000	2100	2100/2480
1100		1115 ÷ 1130		1150	1100	2300	
1200		1215 ÷ 1230		1250	1200	2500	

For different size requirements please contact the technical department to check feasibility
Pour les cadres avec des dimensions de largeur et de hauteur différentes de celles indiquées dans le tableau, demandez au bureau technique la faisabilité: tecnico@ermetika.it

FEASIBLE DIMENSIONS MESURES RÉALISABLES

WIDTH / LARGEUR
L from/de 600 to/à 1500 mm

HEIGHT / HAUTEUR
H from/de 1000 to/à 2700 mm

FORMULAS TO CALCULATE DIMENSIONS CALCUL DE L'ENCOMBREMENT

WIDTH / LARGEUR
L x 2 + 100 mm

HEIGHT / HAUTEUR
H + 80 mm

FINISHED WALL MUR FINI	INTERNAL CAVITY ÉPAISSEUR CAISSON	BRICK BRIQUE STUDWORK OSSATURE	DOOR PANEL Panneau de PORTE
PLASTER / ENDUIT			
150	69	120	42
170	69	150	42
PLASTERBOARD / PLAQUE DE PLÂTRE			
180	69	150	42
BOX THICKNESS / ÉPAISSEUR DES BOÎTES			
45 mm - 2 boxes supplied in standard equipment 2 boîtes fournies en équipement standard			

ATTENTION Do not install doors with different thickness from the one expressed in the table
ATTENTION Ne pas installer des portes d'épaisseur différente de celle indiquée dans le tableau

Luminox

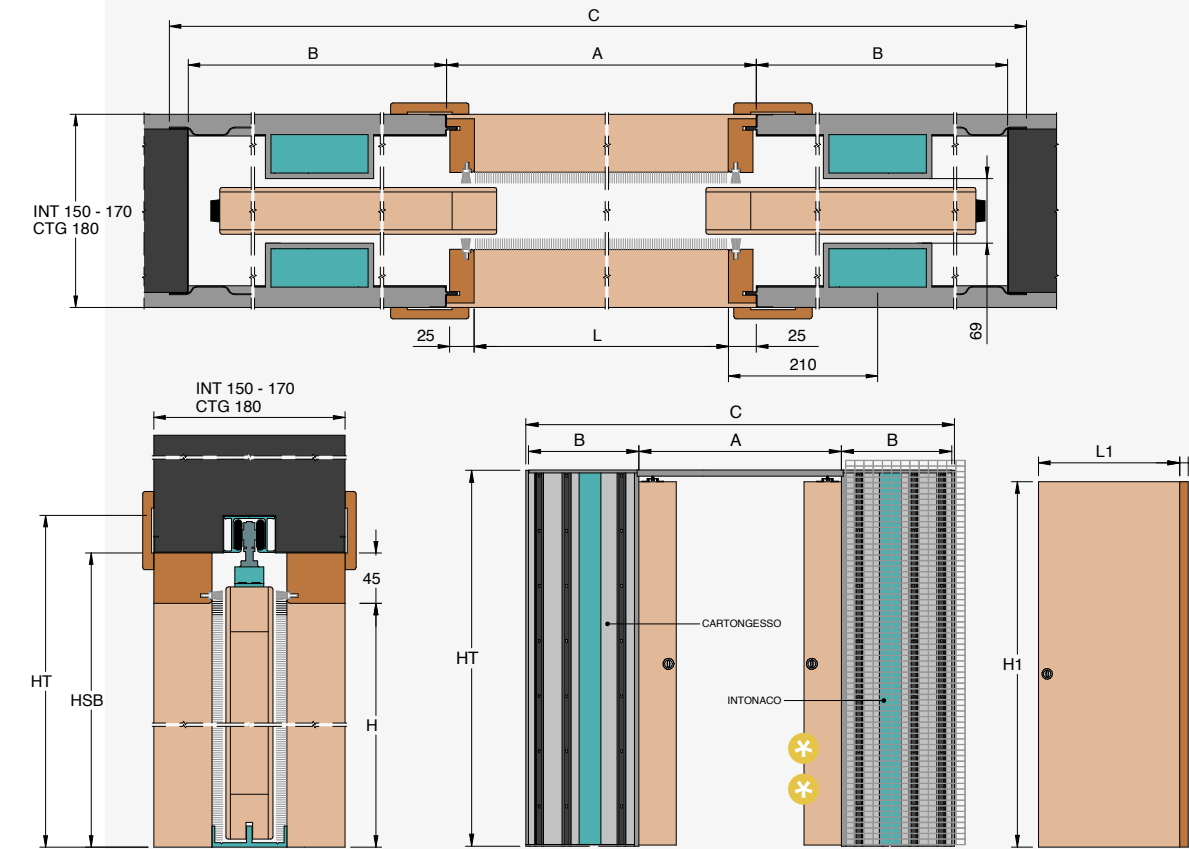
PLASTER/ENDUIT: LUDI
PLASTERBOARD/PLAQUE DE PLÂTRE: LUDC

The panel fully enters the wall cavity.
For safety reasons please keep the door out of the pocket up to the handle.
Le panneau pénètre complètement dans la cavité murale.
Pour des raisons de sécurité, maintenez la porte accessible jusqu'à la poignée.

PASSAGE SIZE OUVERTURE DE PASSAGE		DOOR SIZE PORTE		A	B	C	HT
600		615 ÷ 630		650	600	1300	
700		715 ÷ 730		750	700	1500	
800	2000/2010	815 ÷ 830	2010/2020	850	800	1700	2080/2090
900	2020/2030	915 ÷ 930	2030/2040	950	900	1900	2100/2110
1000	2100/2400	1015 ÷ 1030	2110/2410	1050	1000	2100	2100/2480
1100		1115 ÷ 1130		1150	1100	2300	
1200		1215 ÷ 1230		1250	1200	2500	

For different size requirements please contact the technical department to check feasibility
Pour les cadres avec des dimensions de largeur et de hauteur différentes de celles indiquées dans le tableau, demandez au bureau technique la faisabilité: tecnico@ermetika.it

FEASIBLE DIMENSIONS MESURES RÉALISABLES

WIDTH / LARGEUR
L from/de 600+600 to/à 1500+1500 mm

HEIGHT / HAUTEUR
H from/de 1000 to/à 2700 mm

FORMULAS TO CALCULATE DIMENSIONS CALCUL DE L'ENCOMBREMENT

WIDTH / LARGEUR
L x 2 + 100 mm

HEIGHT / HAUTEUR
H + 80 mm

FINISHED WALL MUR FINI	INTERNAL CAVITY ÉPAISSEUR CAISSON	BRICK BRIQUE STUDWORK OSSATURE	DOOR PANEL Panneau de PORTE
PLASTER / ENDUIT			
150	69	120	42
170	69	150	42
PLASTERBOARD / PLAQUE DE PLÂTRE			
180	69	150	42
BOX THICKNESS / ÉPAISSEUR DES BOÎTES			
45 mm - 2 boxes supplied in standard equipment 2 boîtes fournies en équipement standard			

ATTENTION Do not install doors with different thickness from the one expressed in the table
ATTENTION Ne pas installer des portes d'épaisseur différente de celle indiquée dans le tableau



Luminox

In standard equipment Équipement standard

- 100 Kg track kit
Kit chariot 100 Kg
- Screws for plasterboard sheets
(only in plasterboard version)
*Vis pour plaques de plâtre
(seulement en version pour placo)*
- 2 small electrical boxes
(only in 150 mm version),
4 for the double door
*2 boîtes électriques à épaisseur réduit
(pour ép.150 mm),
4 boîtes pour double vantaux*

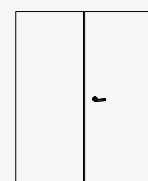

Number of Parcels Nombre de Colis

ANTA SINGOLA
SIMPLE VANTAILX 1
L=600÷1100X 2
L=1200÷1500ANTA DOPPIA
DOUBLE VANTAUXX 2
L=1200÷2200X 3
L=2400÷3000

Accessories Accessoires

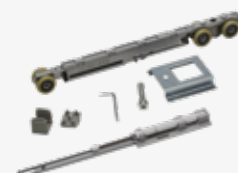
Sliding kit for Glass Door
Kit pinces pour porte en verreSoft closing kit Easy-Stop 40 Kg
*Ralenteur de fermeture Easy-stop
40 Kg*Soft closing kit Easy-Stop 80 Kg
*Ralenteur de fermeture Easy-stop
80 Kg*Soft closing kit Easy-Stop for glass door
*Ralenteur de fermeture Easy-stop
pour porte en verre*Self-closing kit for single door
*Kit auto-fermeture pour simple
vantail*Simultaneous opening kit for Double glass door
*Kit ouverture simultanée pour
Double vantaux en verre*Self-closing kit for single door
*Kit auto-fermeture pour simple
vantail*Track kit capacity 100 kg
Kit chariot portée 100 kgTrack kit capacity 120 kg
Kit chariot portée 120 kg

DOOR / PORTE

VELIO

Velio is a simple and long lasting interior door in MDF wood. It is supplied with doorjambs and architraves in raw wood ready to be varnished or lacquered in RAL colours.

Velio est une porte en MDF pour intérieur linéaire et simple. Assortie des kits finitions et des couvre-joints, prête pour la peinture ou le laquage en teinte RAL.



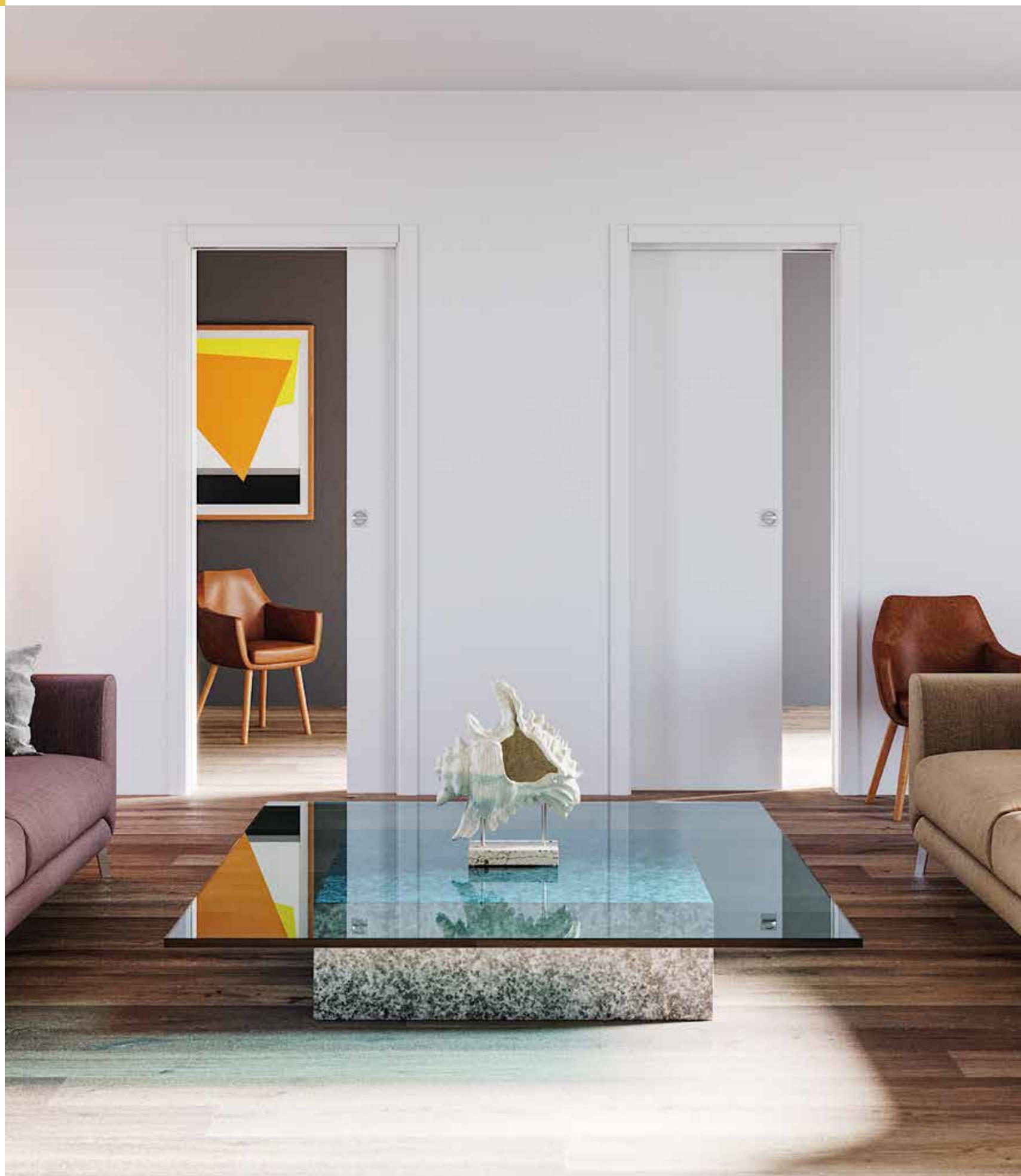

Doors will close in opposite directions to the left - right and open in to a central pocket cassette that in effect can service two rooms, which permits the most amazing space efficiency at its very best. Sliding doors can also be different in size. It is the ideal solution for two contiguous rooms like two bedrooms or a bathroom and a bedroom, and is also particularly suitable for providing access to two separate bathroom areas, for example in public venues or in offices or restaurants.

Il se compose d'un seul caisson conçu pour accueillir deux portes coulissantes à l'opposé et qui se superposent à l'intérieur du caisson. Un seul caisson central permet l'accès à deux pièces adjacentes. Solution idéale pour des pièces contiguës comme deux petites chambres ou une salle de bains et une chambre; il est aussi particulièrement indiqué pour déterminer deux toilettes, comme par exemple dans des établissements publics ou des bureaux.

UNICO EVO

Classic sliding system for two panels in the same pocket
Contre-châssis contenant deux portes coulissantes dans le sens contraire

Parallel doors, a single solid pocket.
Portes parallèles, un seul robuste caisson.

Single Door Simple Vantail

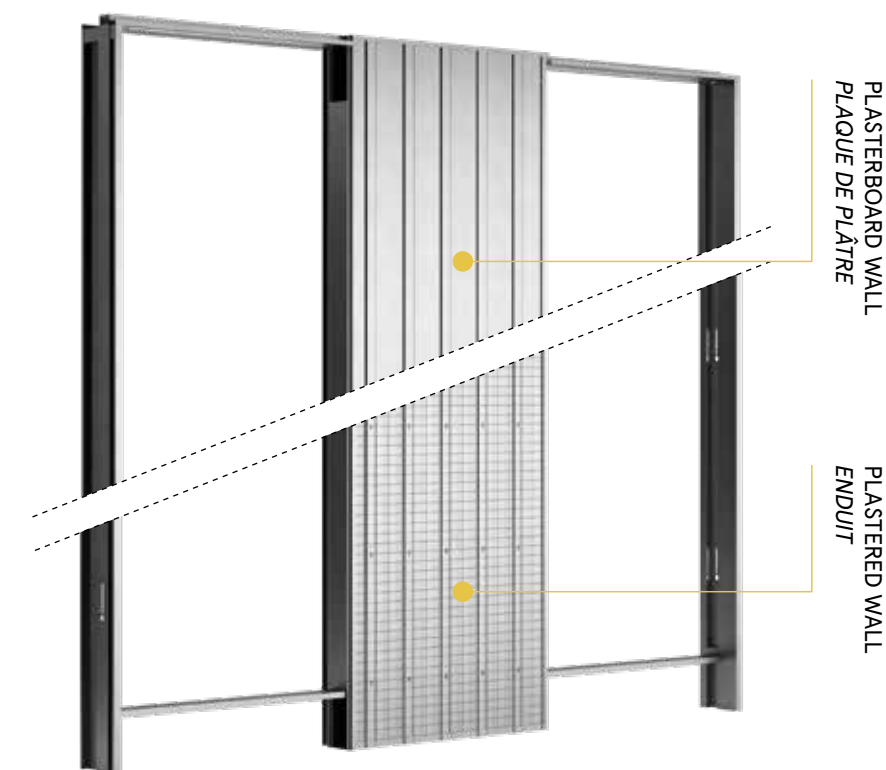

Unico Evo

PLASTER/ENDUIT: UNI

Unico Evo

PLASTERBOARD/ PLAQUES DE PLÂTRE: UNC

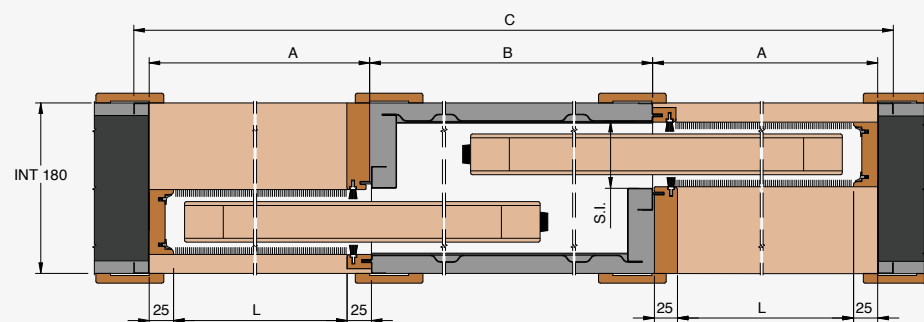

The panel fully enters the wall cavity.
For safety reasons please keep the door out of the pocket up to the handle.
Le panneau pénètre complètement dans la cavité murale.
Pour des raisons de sécurité, maintenez la porte accessible jusqu'à la poignée.

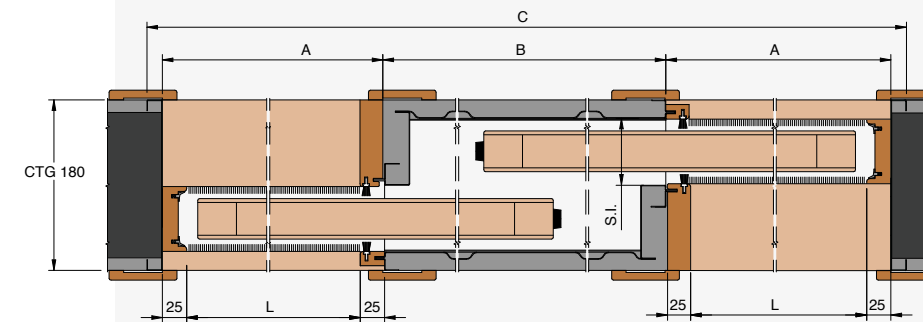

The panel fully enters the wall cavity.
For safety reasons please keep the door out of the pocket up to the handle.
Le panneau pénètre complètement dans la cavité murale.
Pour des raisons de sécurité, maintenez la porte accessible jusqu'à la poignée.

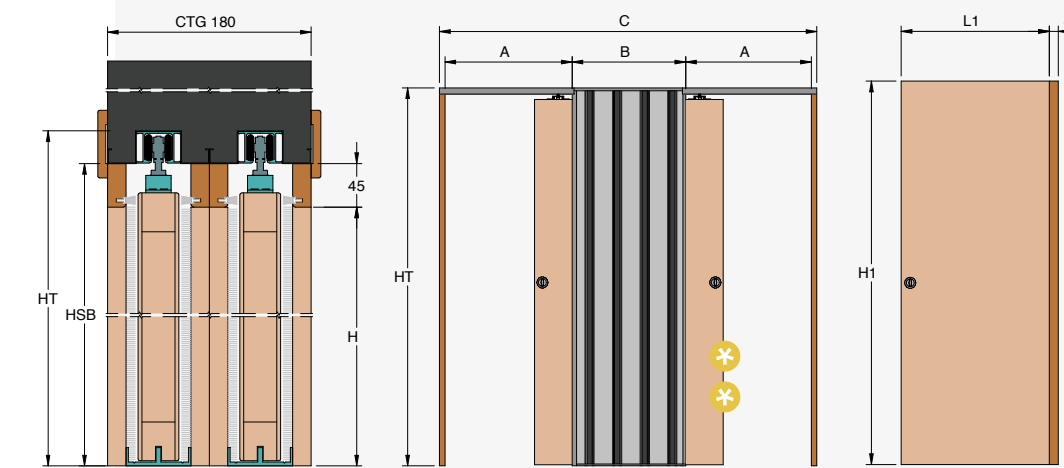
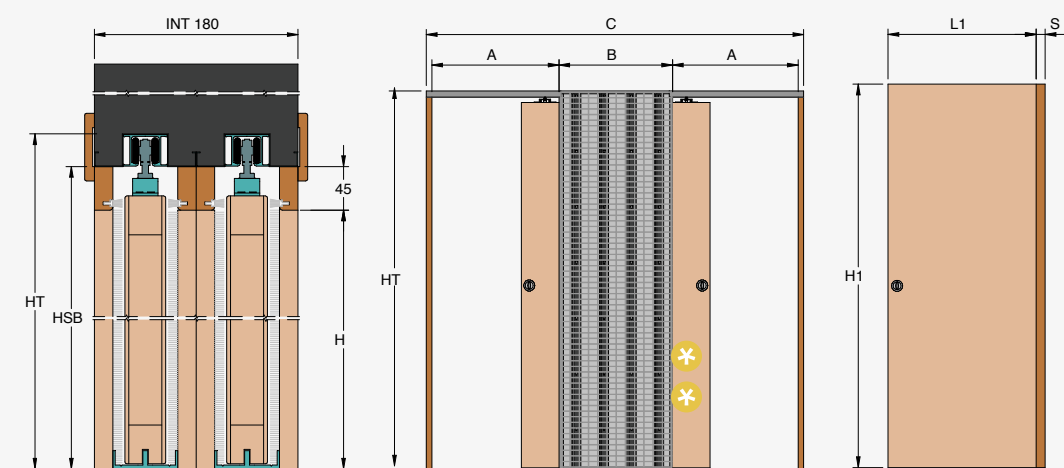

PASSAGE SIZE OUVERTURE DE PASSAGE		DOOR SIZE PORTE		A	B	C	HT
600+600		615 ÷ 640		1250	630	1980	
700+700		715 ÷ 740		1450	730	2280	
800+800	2000/2010	815 ÷ 840	2010/2020	1650	830	2580	2080/2090
900+900	2020/2030	915 ÷ 940	2030/2040	1850	930	2880	2100/2110
1000+1000	2100/2400	1015 ÷ 1040	2110/2410	2050	1030	3180	2180/2480
1100+1100		1115 ÷ 1140		2250	1130	3480	
1200+1200		1215 ÷ 1240		2450	1230	3780	

PASSAGE SIZE OUVERTURE DE PASSAGE		DOOR SIZE PORTE		A	B	C	HT
600+600		615 ÷ 640		1250	630	1980	
700+700		715 ÷ 740		1450	730	2280	
800+800	2000/2010	815 ÷ 840	2010/2020	1650	830	2580	2080/2090
900+900	2020/2030	915 ÷ 940	2030/2040	1850	930	2880	2100/2110
1000+1000	2100/2400	1015 ÷ 1040	2110/2410	2050	1030	3180	2180/2480
1100+1100		1115 ÷ 1140		2250	1130	3480	
1200+1200		1215 ÷ 1240		2450	1230	3780	

DOOR OPENING DIRECTION
DIRECTION D'OUVERTURE
(Specify when ordering/
Préciser lors de la commande)

NOTE / REMARQUE
Passage opening "L" may be different. For further information please contact the technical department. / Les ouvertures de passage "L" peuvent avoir différentes tailles. Pour plus d'informations, contactez le service technique

For different size requirements please contact the technical department to check feasibility
Pour les cadres avec des dimensions de largeur et de hauteur différentes de celles indiquées dans le tableau, demandez au bureau technique la faisabilité: tecnico@ermetika.it

DOOR OPENING DIRECTION
DIRECTION D'OUVERTURE
(Specify when ordering/
Préciser lors de la commande)

NOTE / REMARQUE
Passage opening "L" may be different. For further information please contact the technical department. / Les ouvertures de passage "L" peuvent avoir différentes tailles. Pour plus d'informations, contactez le service technique

For different size requirements please contact the technical department to check feasibility
Pour les cadres avec des dimensions de largeur et de hauteur différentes de celles indiquées dans le tableau, demandez au bureau technique la faisabilité: tecnico@ermetika.it

FEASIBLE DIMENSIONS
MESURES RÉALISABLES

WIDTH / LARGEUR
L from/de 600+600 to/à 1200+1200 mm

HEIGHT / HAUTEUR
H from/de 1000 to/à 2700 mm

FORMULAS TO CALCULATE DIMENSIONS
CALCUL DE L'ENCOMBREMENT

WIDTH / LARGEUR
L x 3 + 180 mm

HEIGHT / HAUTEUR
H + 80 mm

FINISHED WALL MUR FINI	INTERNAL CAVITY ÉPAISSEUR CAISSON	BRICK BRIQUE	DOOR PANEL PANNEAU DE PORTE
180	79	150	42

PLASTER / ENDUIT

ATTENTION Do not install doors with different thickness from the one expressed in the table
ATTENTION Ne pas installer des portes d'épaisseur différente de celle indiquée dans le tableau

FEASIBLE DIMENSIONS
MESURES RÉALISABLES

WIDTH / LARGEUR
L from/de 600+600 to/à 1200+1200 mm

HEIGHT / HAUTEUR
H from/de 1000 to/à 2700 mm

FORMULAS TO CALCULATE DIMENSIONS
CALCUL DE L'ENCOMBREMENT

WIDTH / LARGEUR
L x 3 + 180 mm

HEIGHT / HAUTEUR
H + 80 mm

FINISHED WALL MUR FINI	INTERNAL CAVITY ÉPAISSEUR CAISSON	STUDWORK OSSATURE	DOOR PANEL PANNEAU DE PORTE
180	79	150	42

PLASTERBOARD / PLAQUE DE PLÂTRE

ATTENTION Do not install doors with different thickness from the one expressed in the table
ATTENTION Ne pas installer des portes d'épaisseur différente de celle indiquée dans le tableau



Unico Evo

In standard equipment Équipement standard

- 1 100 Kg track kit
Kit chariot 100 Kg
- 2 Screws for plasterboard sheets
(only in plasterboard version)
*Vis pour plaques de plâtre
(seulement en version pour placo)*

①



Number of Parcels Nombre de Colis

SINGLE DOOR
SIMPLE VANTAIL

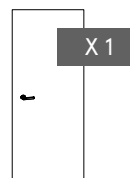

Accessories Accessoires



Sliding kit for Glass Door
Kit pinces pour porte en verre



Soft closing kit Easy-Stop 40 Kg
*Ralentisseur de fermeture Easy-stop
40 Kg*



Soft closing kit Easy-Stop 80 Kg
*Ralentisseur de fermeture Easy-stop
80 Kg*

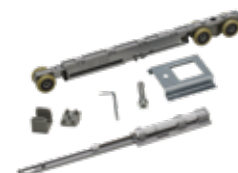

Soft closing kit Easy-Stop for glass door
*Ralentisseur de fermeture Easy-stop
pour porte en verre*



Self-closing kit for single door
*Kit auto-fermeture pour simple
vantail*



Track kit capacity 100 kg
Kit chariot portée 100 kg



Track kit capacity 120 kg
Kit chariot portée 120 kg



DOOR / PORTE

VELIO

Velio is a simple and long lasting interior door in MDF wood. It is supplied with doorjambs and architraves in raw wood ready to be varnished or lacquered in RAL colours.

Velio est une porte en MDF pour intérieur linéaire et simple. Assortie des kits finitions et des couvre-joints, prête pour la peinture ou le laquage en teinte RAL.





ECHO

ITEM CODE / CODE ARTICLE **SINGLE DOOR / SIMPLE VANTAIL: PECS.SC**
DOUBLE DOOR / DOUBLE VANTAIL: PECD.SC

Compatible Frame System / Système compatible: Absolute Evo, Absolute Energy, BinAir

✦ 42mm Door thickness / Épaisseur de porte

1 Choose the door panel finish / Choisissez la finition du panneau de porte



These finishes do not represent the materials in their truthfulness of colour, texture, or veinings. They are to be considered as simulations for graphic representation only.
 Ces finitions ne représentent pas les vrais matériaux en ce qui concerne leur couleur et texture. Elles doivent être considérées comme des simulations graphiques uniquement.

2 Choose the finish of the aluminium perimeter profile / Choisissez la finition du profilé latéral en aluminium

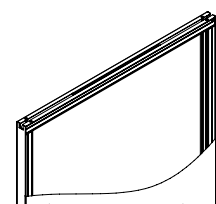

3 Choose the handle / Choisissez la poignée

(NOT INCLUDED / NON INCLUS)



ADAPTA HANDLE / POIGNÉE ADAPTA
 With or without lock / Avec ou sans serrure



(INCLUDED / INCLUS)

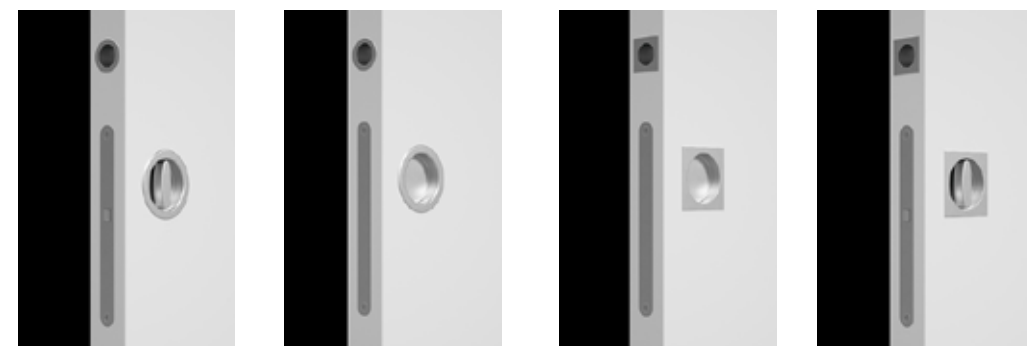

KIT TONDA / KIT TONDA
 With or without lock / Avec ou sans serrure



KIT QUADRA / KIT QUADRA
 With or without lock / Avec ou sans serrure

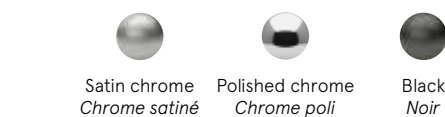

Modern, elegant and customizable.
 Moderne, élégante et personnalisable.

ECHO

SLIDING DOOR PORTE COULISSANTE

Frameless door in laminate
 Porte invisible en laminé





ECHO

ITEM CODE / CODE ARTICLE **SINGLE DOOR / SIMPLE VANTAIL: PECS.BA**
DOUBLE DOOR / DOUBLE VANTAIL: PECD.BA

Compatible Frame System / Système compatible: **Absolute Swing**

* 50mm (push/tirant) or 42mm (pull/poussant)
 Door thickness/Épaisseur de porte

1 Choose the door panel finish / Choisissez la finition du panneau de porte



These finishes do not represent the materials in their truthfulness of colour, texture. They are to be considered as simulations for graphic representation only.
 Ces finitions ne représentent pas les vrais matériaux en ce qui concerne leur couleur et texture. Elles doivent être considérées comme des simulations graphiques uniquement.

2 Choose the lock / Choisissez la serrure

3 Choose the finish of the aluminium perimeter profile / Choisissez la finition du profilé latéral en aluminium

4 Choose the finish of hinges / Choisissez la finition des charnières

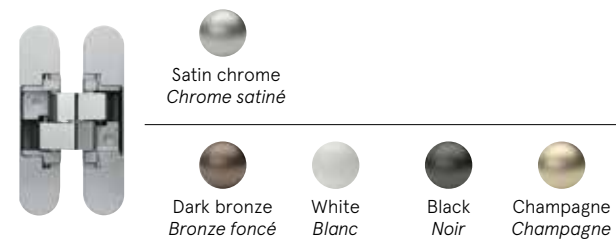

(3 hinges kit / kit de 3 charnières) per H<2400 mm
 (4 hinges kit / kit de 4 charnières) per H ≥ 2400 mm



5 Choose the handle (not included) / Choisissez la poignée (non incluse)



ADAPTA HANDLE / POIGNÉE ADAPTA
 With or without lock / Avec ou sans serrure



HANDLES / POIGNÉES
 With or without lock / Avec ou sans serrure



PULL LEVER HANDLES
 LEVÉS TIRE-PORTE

ECHO

SWING DOOR PORTE BATTANTE

Frameless door in laminate
 Porte invisible en laminé

Modern, elegant and customizable.
 Moderne, élégante et personnalisable.



Ermetika has revolutionized its product range by releasing new doors onto the market, two new lines of sliding and swing doors in wood and wood-aluminium that can fully satisfy the needs of users looking for simple and elegant solutions to optimize space in home or office applications. Ermetika doors mean elegance and functionality.

DOOR LINE GAMME DE PORTES

Ermetika révolutionne sa gamme en lançant sur le marché deux nouvelles lignes de portes coulissantes et battantes, en bois et bois-alu qui sont en mesure de répondre aux nécessités de ceux qui sont à la recherche de solutions simples et élégantes pour

optimiser les espaces de leurs intérieurs. Opter pour une porte Ermetika signifie choisir un produit élégant de haute fonctionnalité.



1 Door/Porte Swing
Hinged frameless
Invisible battante

2 Door/Porte Velio AB
Sliding frameless
Invisible coulissante

Door/Porte Velio
Sliding door
Porte coulissante

3 Door/Porte Anise
Curved sliding
Coulissante courbe

4 Door/Porte Velio Staffetta
Sliding for overlapping panels
Coulissante à relais

BinAir Door/Porte
Sliding for wall mounted track
Coluissante pour rail en applique

Swing

Model / Modèle: Absolute Swing

HINGED IN STOCK / BATTANT EN STOCK: PSWS.PC
SWING DOORS / PORTES SWING: PSWS.AL*

* PSWS for wood panel
pour panneaux de bois

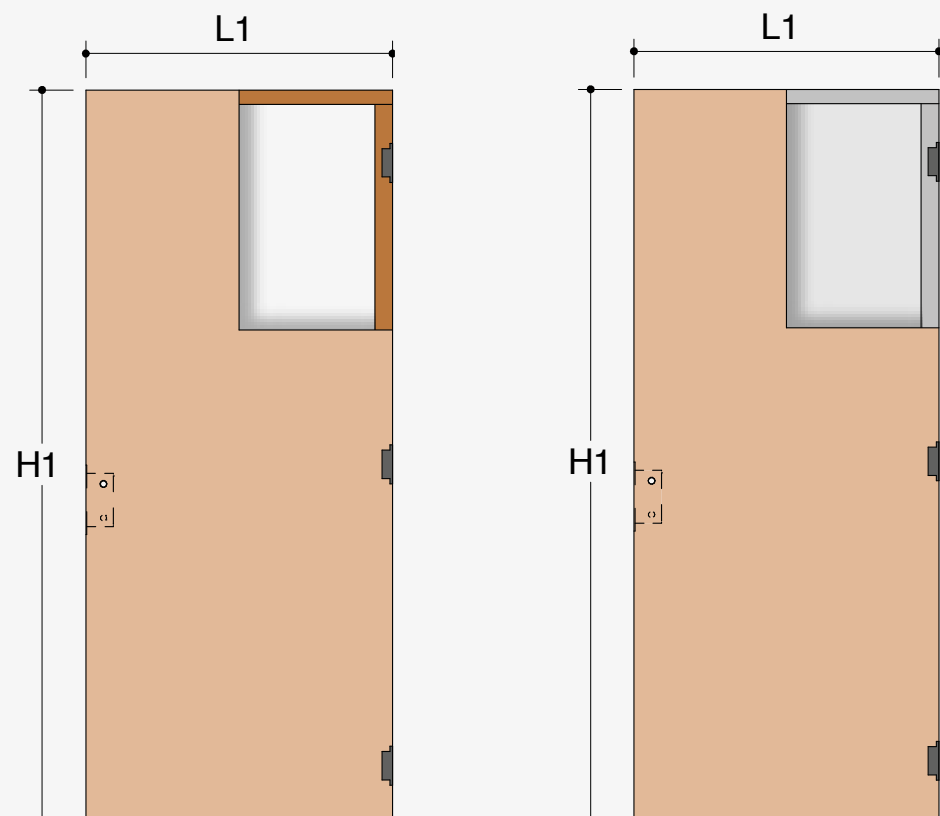

CHOOSE YOUR HANDLE
CHOISISSEZ VOTRE POIGNÉE

NOT INCLUDED HANDLE
POIGNEE NON INCLUSE

DOOR PANEL / PANNEAU DE PORTE

Pull version thickness Version Pull épaisseur mm	Push version thickness Version poussant épaisseur mm
42	50

WOOD VERSION VERSION EN BOIS

Wooden door with fir frame and honeycomb interior with MDF layer treated with a primer.
Porte en bois avec cadre en sapin et intérieur en nid d'abeille avec revêtement MDF traité avec couche d'apprêt

ALUMINUM VERSION VERSION EN ALUMINIUM

Door with aluminum structural perimeter profile, 4 mm MDF covering ennobled with primer.
Porte avec profil périmétrique structural en aluminium, revêtement en MDF de 4 mm et couche d'apprêt

PAINTING / PEINTURE

You can choose a RAL laquer, such as:
Vous pouvez avoir un laquage RAL, voir ci-dessous:

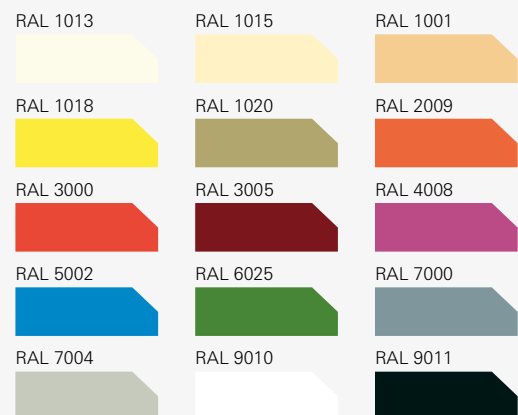

ATTENTION:

Swing doors in aluminium, both push and pull, are made with a special 40 mm high wooden beam in the bottom, that allows you to cut the door, in case the system is set up under the finished floor level. This is the reason why we don't ask you to make measurement on the site when you order a door for a system already set up.

Les portes Swing, en version tirante et poussante, sont équipées d'une traverse inférieure en bois de 40 mm de hauteur. Cela permet de couper la porte si un châssis n'a pas été bien posé à niveau du sol fini. De cette façon il ne faut pas saisir les dimensions de passage sur chantier avant de commander la porte.

NUMBER OF PARCELS
NOMBRE DE COLIS

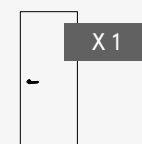

DELIVERY TIME
DÉLAI DE LIVRAISON

STANDARD DIMENSIONS
DIMENSIONS STANDARD:
5-7 working days/jours ouvrés

BESPOKE DIMENSIONS
DIMENSIONS SUR MESURE:
20/25 working days/jours ouvrés

CHOOSE THE LOCK AND THE HANDLE FIT FOR YOUR SWING DOOR CHOISISSEZ LA SERRURE ET LA POIGNÉE À INSTALLER SUR VOTRE PORTE SWING

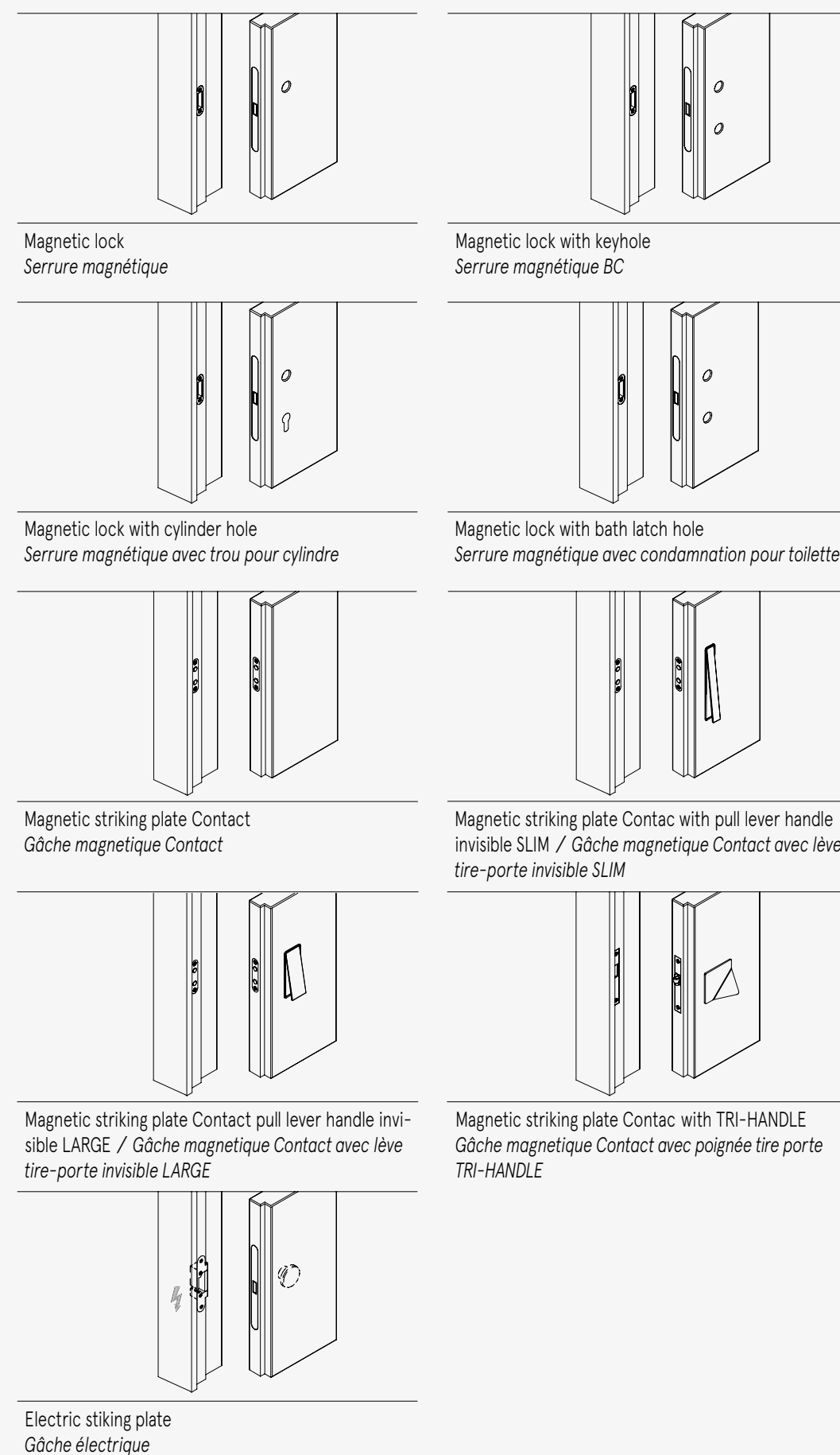

Magnetic lock
Serrure magnétique

Magnetic lock with keyhole
Serrure magnétique BC

Magnetic lock with cylinder hole
Serrure magnétique avec trou pour cylindre

Magnetic lock with bath latch hole
Serrure magnétique avec condamnation pour toilette

Magnetic striking plate Contact
Gâche magnétique Contact

Magnetic striking plate Contac with pull lever handle invisible SLIM / Gâche magnétique Contact avec lève-tire-porte invisible SLIM

Magnetic striking plate Contact pull lever handle invisible LARGE / Gâche magnétique Contact avec lève-tire-porte invisible LARGE

Magnetic striking plate Contac with TRI-HANDLE
Gâche magnétique Contact avec poignée tire porte TRI-HANDLE

Electric striking plate
Gâche électrique



SWING | HINGED DOORS / PORTES BATTANTES

Velio AB

Model / Modèle: Absolute Evo, Absolute EvoKit, Absolute Evo Motorised, Absolute Energy

SINGLE DOOR/SIMPLE VANTAIL: PABS*
DOUBLE DOOR/ DOUBLE VANTAUX: PABD*

*for the aluminium variant please add .AL to the code reference
*pour la porte en aluminium merci d'ajouter .AL au code de référence

CHOOSE YOUR HANDLE CHOISISSEZ VOTRE POIGNÉE

When you place the order, please select the type of handle you want: *En phase de commande, merci de préciser le type de poignée:*

- Handle set round or square, with or without lock
- Kit de garniture ronde ou carrée, avec ou sans condamnation
- Finish
- Finition

ROUND / RONDE



SQUARE / CARRÉE



SATIN CHROME CHROMÉ SATINÉ

POLISHED CHROME CHROMÉ POLI

POLISHED BRASS LAITON POLI

In case you don't specify the type of handle, we will provide the handle set round with lock in satin chrome finish.

En cas la poignée ne soit pas précisée en commande, nous fournissons la garniture ronde avec condamnation, en finition chromé satiné.

DOOR PANEL / PANNEAU DE PORTE

Thickness / Epaisseur mm

42

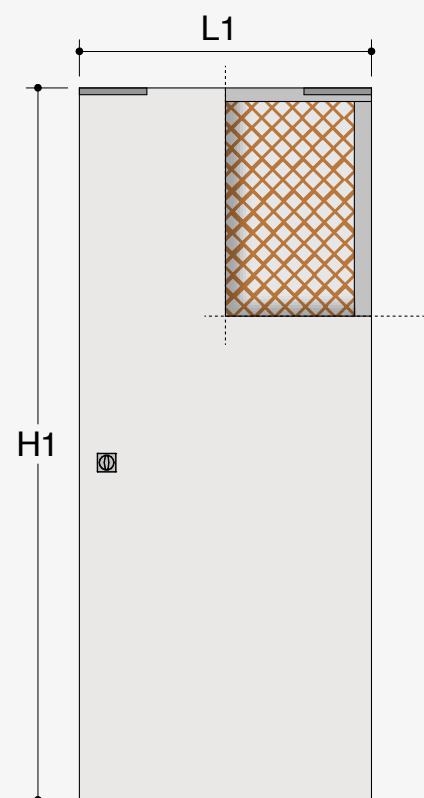
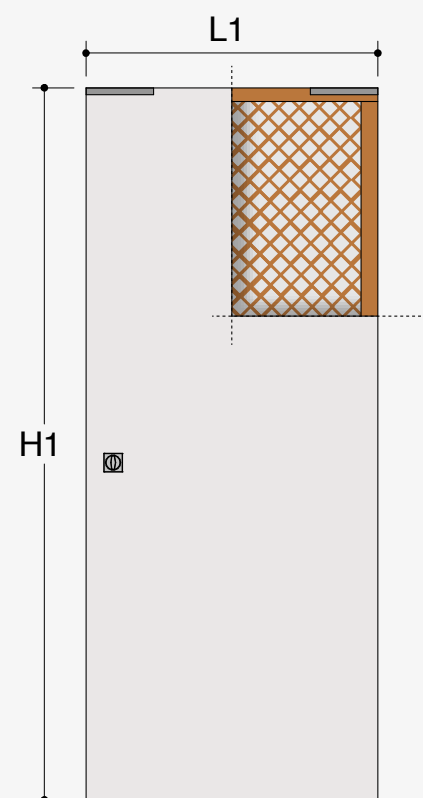

WOOD VERSION / VERSION EN BOIS

Wooden door with fir frame and honeycomb interior with MDF layer treated with a primer. / *Porte en bois avec cadre en sapin et intérieur en nid d'abeille avec revêtement en MDF traité avec une couche d'apprêt*

ALUMINUM VERSION/VERSION EN ALUMINIUM

Door with aluminum structural perimeter profile, 4 mm MDF layer with primer. *Porte avec profil périmétrique structural en aluminium, revêtement en MDF de 4 mm et couche d'apprêt*

ATTENTION

Velio doors in aluminium version can not be modified on the spot. Please make sure to install the pocket door system at floor level, otherwise you must communicate the actual measurements when ordering the doors.

ATTENTION:

Les portes Velio en alu ne peuvent pas être modifiées sur chantier, pourtant il est nécessaire de poser le châssis au niveau du sol fini ou saisir les dimensions pour commander la porte.

PAINTING / PEINTURE

You can choose a RAL laquer, such as: *Vous pouvez avoir un laquage RAL, voir ci-dessous:*



NUMBER OF PARCELS NOMBRE DE COLIS

Single door
Simple vantail

Double door
Double vantail

X 1

X 2

DELIVERY TIME DÉLAI DE LIVRAISON

STANDARD DIMENSIONS
DIMENSIONS STANDARD:
5-7 working days/jours ouvrés

BESPOKE DIMENSIONS
DIMENSIONS SUR MESURE:
20/25 working days/jours ouvrés

Velio

Model / Modèle: Evolution Motorised, Evolution, EvoKit, Luminox, Unico Evo

SINGLE DOOR/SIMPLE VANTAIL: PEVS*
DOUBLE DOOR/ DOUBLE VANTAUX: PEVD*

*for the aluminium variant please add .AL to the code reference
*pour la porte en aluminium merci d'ajouter .AL au code de référence

CHOOSE YOUR HANDLE CHOISISSEZ VOTRE POIGNÉE

When you place the order, please select the type of handle you want: *En phase de commande, merci de préciser le type de poignée:*

- Handle set round or square, with or without lock
- Kit de garniture ronde ou carrée, avec ou sans condamnation
- Finish
- Finition

ROUND / RONDE



SQUARE / CARRÉE



SATIN CHROME CHROMÉ SATINÉ

POLISHED CHROME CHROMÉ POLI

POLISHED BRASS LAITON POLI

In case you don't specify the type of handle, we will provide the handle set round with lock in satin chrome finish.

En cas la poignée ne soit pas précisée en commande, nous fournissons la garniture ronde avec condamnation, en finition chromé satiné.

DOOR PANEL / PANNEAU DE PORTE

Thickness / Epaisseur mm

42

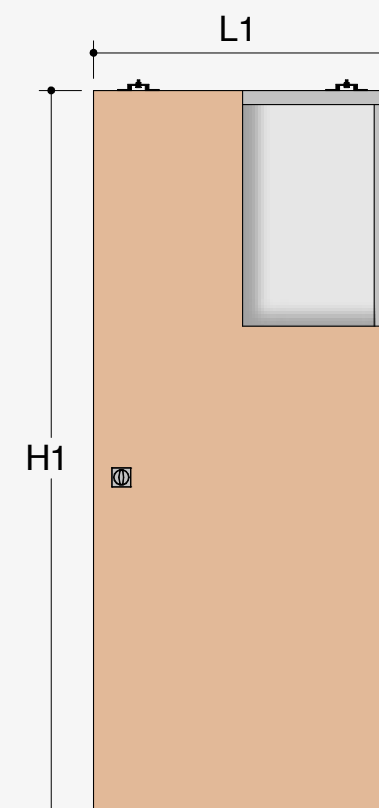
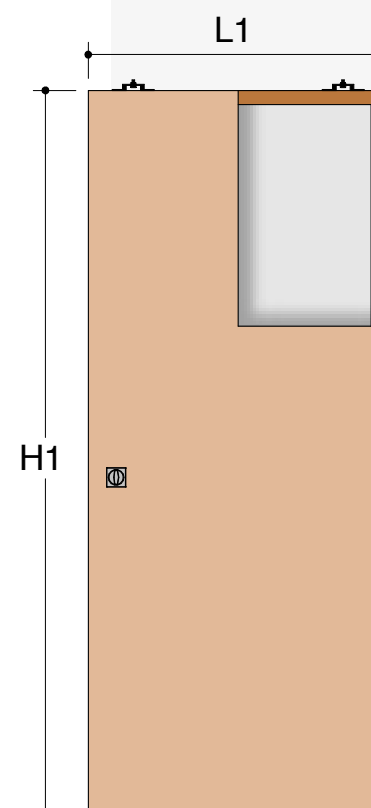

WOOD VERSION / VERSION EN BOIS

Wooden door with fir frame and honeycomb interior with MDF layer treated with a primer. / *Porte en bois avec cadre en sapin et intérieur en nid d'abeille avec revêtement en MDF traité avec une couche d'apprêt*

ALUMINUM VERSION/VERSION EN ALUMINIUM

Door with aluminum structural perimeter profile, 4 mm MDF layer with primer. *Porte avec profil périmétrique structural en aluminium, revêtement en MDF de 4 mm et couche d'apprêt*

ATTENTION

Velio doors in aluminium version can not be modified on the spot. Please make sure to install the pocket door system at floor level, otherwise you must communicate the actual measurements when ordering the doors.

ATTENTION:

Les portes Velio en alu ne peuvent pas être modifiées sur chantier, pourtant il est nécessaire de poser le châssis au niveau du sol fini ou saisir les dimensions pour commander la porte.

PAINTING / PEINTURE

You can choose a RAL laquer, such as: *Vous pouvez avoir un laquage RAL, voir ci-dessous:*

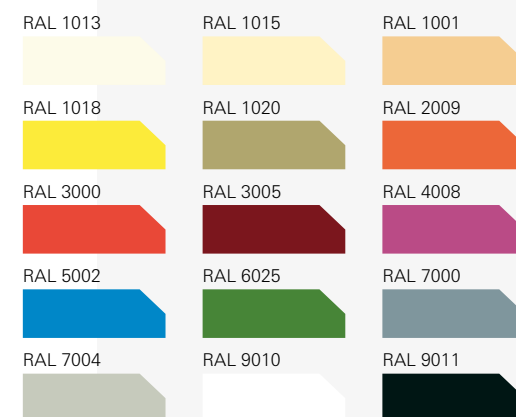

IN STANDARD EQUIPMENT ÉQUIPEMENT STANDARD

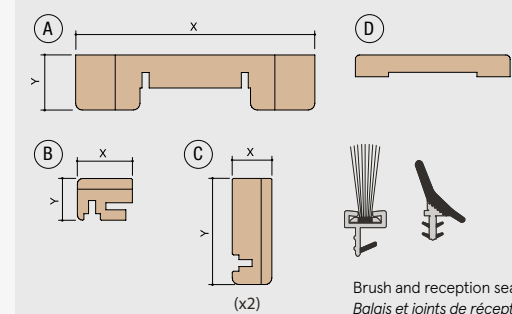

Brush and reception seal
Balais et joints de réception

DELIVERY TIME DÉLAI DE LIVRAISON

20-25 working days/jours ouvrés

THICKNESS WALL/ÉPAISSEUR MUR

VELIO		90	100/107	125
A	X	90	100/107	125
	Y	25	25	25
B	X	25	25	25
	Y	19	19	32
C	X	18	18	32
	Y	48	48	48

NUMBER OF PARCELS NOMBRE DE COLIS

Single door
Simple vantail

Double door
Double vantaux

X 2

X 3

Door/Porte

VELIO STAFFETTA | SLIDING FOR OVERLAPPING PANELS / PORTES COULISSANTES À RELAIS



VELIO | SLIDING DOORS / PORTES COULISSANTES

Velio Staffetta

Model / Modèle: Staffetta

SINGLE DOOR/SIMPLE VANTAIL: PSTS*
DOUBLE DOOR/ DOUBLE VANTAUX: PSTD*

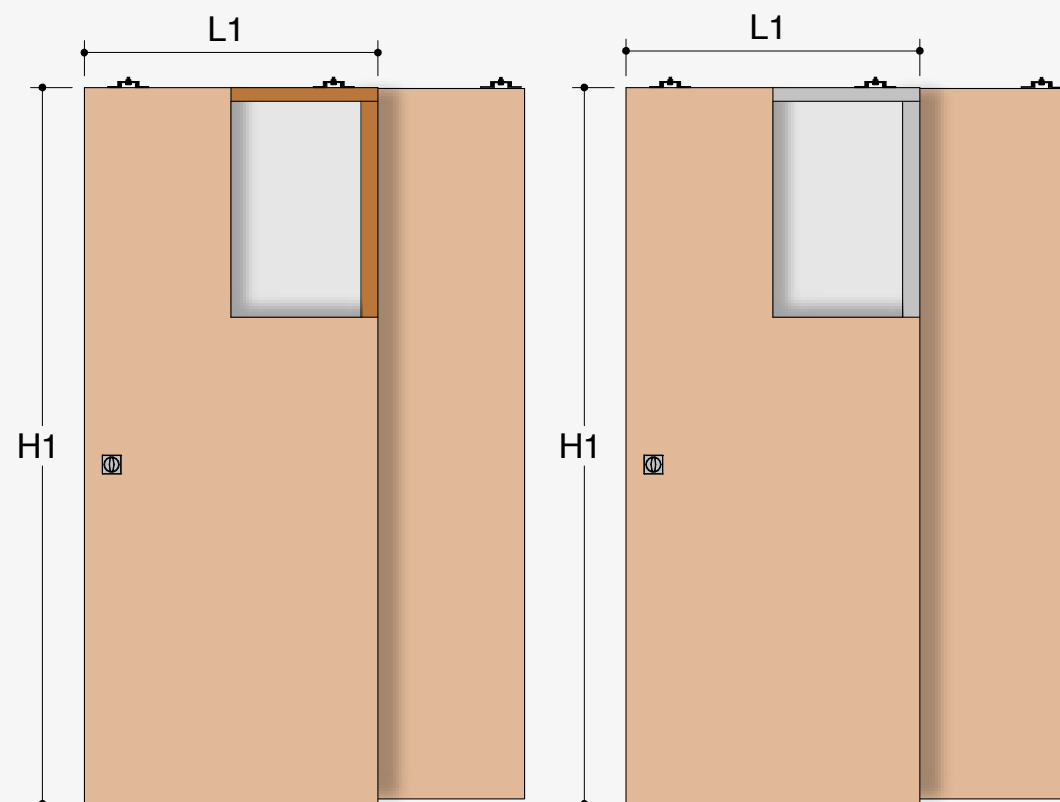

*for the aluminium variant please add .AL to the code reference
*pour la porte en aluminium merci d'ajouter .AL au code de référence

CHOOSE YOUR HANDLE CHOISISSEZ VOTRE POIGNÉE

When you place the order, please select the type of handle you want:
En phase de commande, merci de préciser le type de poignée:

- Handle set round or square, with or without lock
- Kit de garniture ronde ou carrée, avec ou sans condamnation
- Finish
- Finition



In case you don't specify the type of handle, we will provide the handle set round with lock in satin chrome finish.

En cas la poignée ne soit pas précisée en commande, nous fournissons la garniture ronde avec condamnation, en finition chromé satiné.

WOOD VERSION / VERSION EN BOIS

Wooden door with fir frame and honeycomb interior with MDF layer treated with a primer. / Porte en bois avec cadre en sapin et intérieur en nid d'abeille avec revêtement en MDF traité avec une couche d'apprêt

ALUMINUM VERSION / VERSION EN ALUMINIUM

Door with aluminum structural perimeter profile, 4 mm MDF layer with primer. / Porte avec profil périmétrique structural en aluminium, revêtement en MDF de 4 mm et couche d'apprêt

DOOR PANEL / PANNEAU DE PORTE

Thickness / Épaisseur mm

42

PAINTING / PEINTURE

You can choose a RAL laquer, such as:
Vous pouvez avoir un laquage RAL, voir ci-dessous:

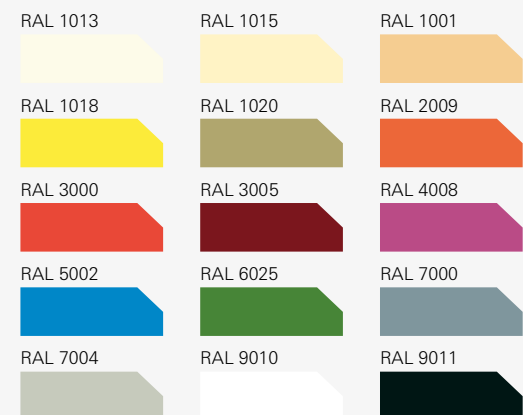

IN STANDARD EQUIPMENT ÉQUIPEMENT STANDARD

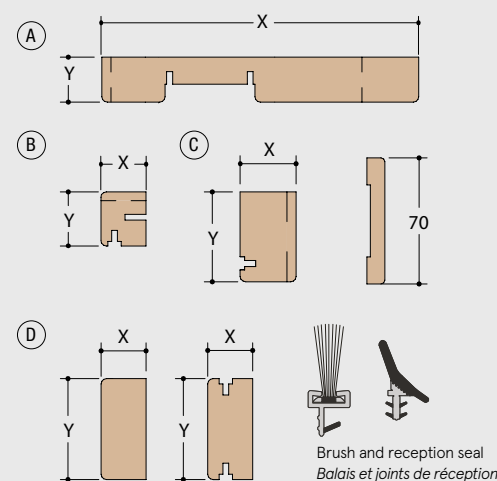

VELIO STAFFETTA	THICKNESS WALL/ÉPAISSEUR MUR	
	170	180
A	X	170
	Y	25
B	X	25
	Y	29
C	X	28
	Y	45
D	X	25
	Y	56

NUMBER OF PARCELS NOMBRE DE COLIS

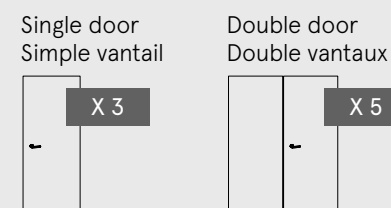

DELIVERY TIME DÉLAI DE LIVRAISON

20-25 working days/jours ouvrés

Anise

Model / Modèle: Arkimede

SINGLE DOOR/SIMPLE VANTAIL: PAKS
DOUBLE DOOR/ OUBLE VANTAIL: PAKD

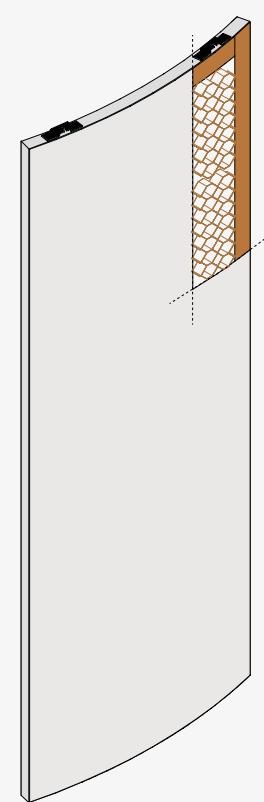

WOOD VERSION / VERSION EN BOIS

Wooden door with fir frame and honeycomb interior
Porte en bois avec cadre en sapin et intérieur en nid d'abeille

STANDARD RADIUS / RAYONS STANDARD

R=1000-1200-1500-1700-2000 mm
dimensions related to the track axis
mesures liées à l'axe binaire

CHOOSE YOUR HANDLE CHOISISSEZ VOTRE POIGNÉE

When you place the order, please select the type of handle you want:
En phase de commande, merci de préciser le type de poignée:

- Handle set round or square, with or without lock
- Kit de garniture ronde ou carrée, avec ou sans condamnation
- Finish
- Finition

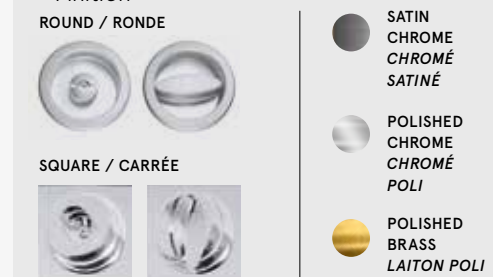

In case you don't specify the type of handle, we will provide the handle set round with lock in satin chrome finish.

En cas la poignée ne soit pas précisée en commande, nous fournissons la garniture ronde avec condamnation, en finition chromé satiné.

DOOR PANEL / PANNEAU DE PORTE

Thickness / Épaisseur mm

42

PAINTING / PEINTURE

You can choose a RAL laquer, such as:
Vous pouvez avoir un laquage RAL, voir ci-dessous:

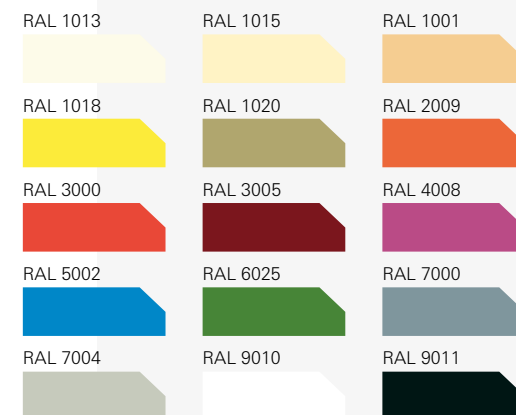

IN STANDARD EQUIPMENT ÉQUIPEMENT STANDARD

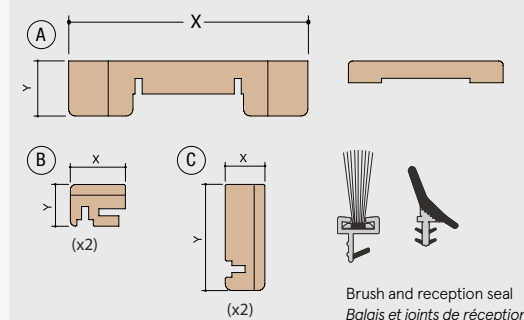

ANISE	THICKNESS WALL/ÉPAISSEUR MUR	
	107	125
A	X	108
	Y	25
B	X	25
	Y	19
C	X	19
	Y	45

NUMBER OF PARCELS NOMBRE DE COLIS

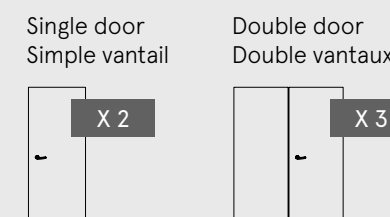

DELIVERY TIME DÉLAI DE LIVRAISON

20-25 working days/jours ouvrés



Porta BinAir

Model / Modèle: BinAir

SINGLE DOOR/SIMPLE VANTAIL: PBEMS

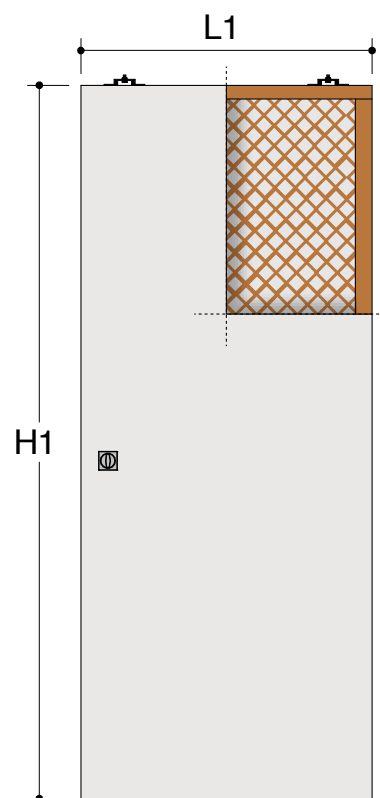

WOOD VERSION / VERSION EN BOIS

Wooden door with fir frame and honeycomb interior with MDF layer treated with a primer.
 Porte en bois avec cadre en sapin et intérieur en nid d'abeille avec revêtement en MDF traité avec une couche d'apprêt.

CHOOSE YOUR HANDLE CHOISISSEZ VOTRE POIGNÉE

When you place the order, please select the type of handle you want:

En phase de commande, merci de préciser le type de poignée:

- Handle set round or square, without lock
- Kit de garniture ronde ou carrée, sans condamnation
- Finish
- Finition

TONDA



QUADRA



SATIN
CHROME
CHROMÉ
SATINÉ

POLISHED
CHROME
CHROMÉ
POLI

POLISHED
BRASS
LAITON POLI

In case you don't specify the type of handle, we will provide the handle set round without lock in satin chrome finish.

En cas la poignée ne soit pas précisée en commande, nous fournissons la garniture ronde sans condamnation, en finition chromé satiné.

PAINTING / PEINTURE

You can choose a RAL laquer, such as:
 Vous pouvez avoir un laquage RAL, voir ci-dessous:

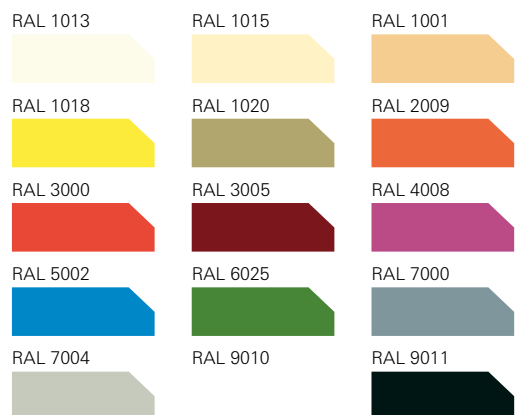

NUMBER OF PARCELS NOMBRE DE COLIS

Single door
Simple vantail



DOOR PANEL / PANNEAU DE PORTE

Thickness / Épaisseur mm

42



In order to customise the door range, Ermetika offers several stylish handles with sober and elegant design fit for any room.

Available in different finishes and shapes.

LOCKS AND HANDLES POIGNÉES ET SERRURES

Pour personnaliser la gamme de portes Ermetika, il y a plusieurs poignées et serrures avec un design moderne qui peuvent s'adapter à n'importe quel endroit. Disponibles en diverses versions et finitions.

HANDLE / POIGNÉE ADAPTA

For hinged and sliding
frameless systems
*/ Pour les systèmes invisible
battant et coulissant*



WITH LOCKS / AVEC CONDAMNATION

innovative handle kit adaptable to doors flush with the wall, both hinged and sliding. Characterized by an extremely minimal and functional design. The counterplate can vary depending on the door model



Kit Adapta handle with lock Silver

Image: Sliding door / Porte coulissant

CODE: MAN.417

Only for flush hinged wall systems:



Kit Adapta handle with lock Black

Image: Sliding door / Porte coulissant

CODE: MAN.427

Only for flush hinged wall systems:



Kit Adapta handle without lock Silver

Image: Sliding door / Porte coulissant

CODE: MAN.420

Only for flush hinged wall systems:

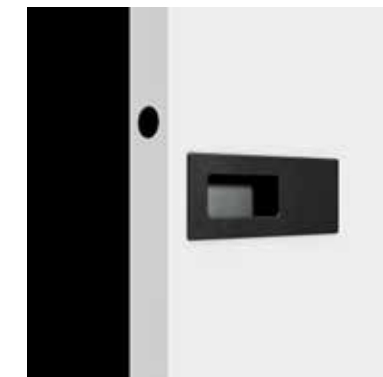

Kit Adapta handle without lock Black

Image: Sliding door / Porte coulissant

CODE: MAN.428

Only for flush hinged wall systems:



Kit Adapta handle with lock White

Image: SWING DOOR OPENING TO PUSH

CODICE: MAN.418

Only for flush hinged wall systems:



Kit Adapta handle with lock Champagne

Image: SWING DOOR OPENING TO PUSH

CODE: MAN.442

Only for flush hinged wall systems:



Kit Adapta handle without lock White

Image: SWING DOOR OPENING TO PUSH

CODE: MAN.421

Only for flush hinged wall systems:



Kit Adapta handle without lock Champagne

Image: SWING DOOR OPENING TO PUSH

CODE: MAN.443

Only for flush hinged wall systems:



Kit Maniglia Adapta handle with lock Bronze

Image: SWING DOOR OPENING TO PULL

CODE: MAN.444

Only for flush hinged wall systems:



Kit Adapta handle without lock Bronze

Image: SWING DOOR OPENING TO PULL

CODE: MAN.445

Only for flush hinged wall systems:

MODEL/ MODÈLES:

Swing door for Absolute Swing / Porte Swing pour Absolute Swing
 Velio AB door for Absolute Evo / Porte Velio for Absolute Evo
 Velio AB for Absolute Energy / Porte Velio for Absolute Energy
 Echo swing door for Absolute Swing / Porte Echo battant pour Absolute Swing
 Echo sliding for Absolute Evo / Porte Echo coulissant pour Absolute Evo

MODEL/ MODÈLES:

Swing door for Absolute Swing / Porte Swing pour Absolute Swing
 Velio AB door for Absolute Evo / Porte Velio for Absolute Evo
 Velio AB for Absolute Energy / Porte Velio for Absolute Energy
 Echo swing door for Absolute Swing / Porte Echo battant pour Absolute Swing
 Echo sliding for Absolute Evo / Porte Echo coulissant pour Absolute Evo
 BinAir door for outer wall rail BinAir / Porte BinAir pour rail extérieur mur

Lock and Handles / Poignées et serrures

LOCKS FOR SWING HINGED DOORS / SERRURES POUR PORTES BATTANTES SWING



Magnetic lock with keyhole
Serrure magnétique BC

Code SER.001



Magnetic lock with cylinder
Serrure magnétique avec trou cylindre

Code SER.002



Magnetic lock with bath latch hole
Serrure magnétique à condamnation

Code SER.003

LOCKS FOR HINGED DOORS / SERRURES POUR PORTES BATTANTES



Magnetic striking plate Touch
Gâche magnétique Touch

Code SER.008

Range of locks for hinged doors Gamme de serrures pour portes battantes

Each lock needs a work on both the door and the system, so please specify the one you need when placing the order of door and system. Chaque serrure a une prédisposition à la fois sur la porte et sur le cadre, il est donc essentiel de l'indiquer lors de la commande des deux produits.

Please follow the coloured boxes to understand which handle shall fit each lock. En suivant les cases colorées, il sera possible de comprendre quelle poignée peut être montée sur chaque serrure.



HANDLES FOR SWING HINGED DOORS / POIGNÉES POUR PORTES BATTANTES SWING

Sophisticated stylish handles with sober and elegant design fit for any room. Available in different finishes in squared or round shapes. Des poignées design au style raffiné, aux formes sobres et élégantes, adaptables à tout environnement. Disponible en différentes finitions en variantes carrées et rondes.

LISOS - Handles / Poignées

MODEL / MODÈLE: Swing door



Image: Polished chrome / Chromé poli

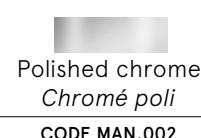

KEYHOLE COVERS / PLAQUES DISPONIBLES

- Classic round keyhole cover
Plaque à clé ronde avec trou traditionnel
included
- Round keyhole cover for cylinder
Plaque à clé ronde avec trou de cylindre
- Round bath latch set
Rosace de serrure WC ronde

SAXON - Handles / Poignées

MODEL / MODÈLE: Swing door



Image: Polished chrome / Chromé poli

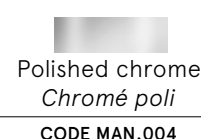

KEYHOLE COVERS / PLAQUES DISPONIBLES

- Classic square keyhole cover
Plaque à clé ronde avec trou traditionnel
INCLUDED
- Square keyhole cover for cylinder
Plaque à clé ronde avec trou de cylindre
- Square bath latch set
Rosace de serrure WC ronde

ITAS - Handles / Poignées

MODEL / MODÈLE: Swing door



Image: Polished - Satin chrome / Poli - Chromé satiné



KEYHOLE COVERS / PLAQUES DISPONIBLES

- Classic square keyhole cover
Plaque à clé ronde avec trou traditionnel
INCLUDED
- Square keyhole cover for cylinder
Plaque à clé ronde avec trou de cylindre
- Square bath latch set
Rosace de serrure WC ronde

PULL HANDLES FOR HINGED DOORS / POIGNÉES TIRE-PORTE POUR PORTES BATTANTES SWING

Modern and nice-looking range of smooth pull handles, knobs and grips. Functional and aesthetically pleasing, useful and unique. Collection extrêmement pratique de poignées de porte, boutons et poignées à l'esthétique variée et sensuelle. Pratique et percutante, utile et unique.

Pull lever handle invisible SLIM (pair) Lève-tire-porte invisible SLIM (paire)

MODEL / MODÈLE: Porta Swing



DIMENSION: 22x160 mm

Pull lever handle invisible LARGE (pair) Lève-tire-porte invisible LARGE (paire)

MODEL / MODÈLE: Swing door

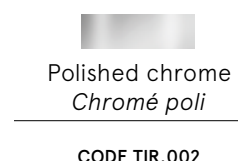

DIMENSION: 40x110 mm

Pull handle Poignée tire-porte TRI-HANDLE

MODEL / MODÈLE: Swing door

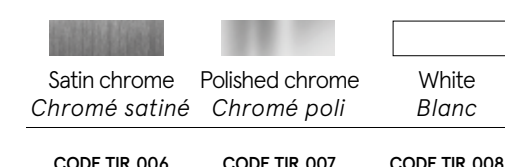

DIMENSION: 70x70 mm

Lock and Handles / Poignées et serrures

SPECIAL SETUP FOR HINGED DOORS/ARRANGEMENTS SPÉCIAUX POUR LES PORTES BATTANTES

Special setups for frameless Swing doors. Please select one of the following options to customise as you wish your door panel./Des dispositions spéciales peuvent être appliquées au panneau de porte battante Absolute Swing. En sélectionnant l'une des options de cette section, vous pouvez personnaliser votre panneau de porte à l'extrême.

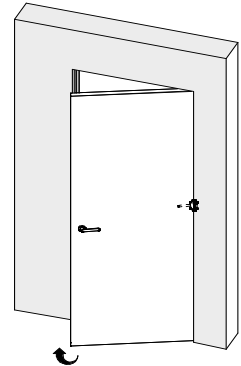

Self-closing hinge kit Ferme-porte à charnière

Door closer kit for frameless door system Swing composed of self-closing mechanism and hinges. This product can be installed on systems with maximum L = 900mm and H=2400mm (with soft closer)

Kit pour la fermeture automatique de la porte affleurante Swing composé d'un système de ferme-porte et de charnières. Ce produit peut être installé sur des cadres de L max 900 mm et H max 2400 mm. (Avec ralentisseur)

CODE: LAV.001

MODEL / MODÈLE:
Door / Porte Swing

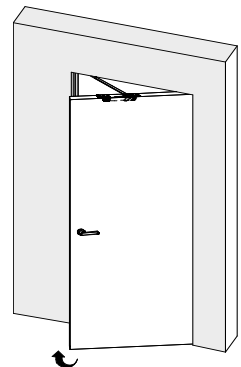

Invisible door closer kit Ferme-porte invisible

Door closer kit installed inside the panel and frame with no aesthetical impact. It offers high performance with its functional and safe decrease of closing speed.

Système de fermeture de porte dissimulé installé à l'intérieur du panneau et du cadre sans affecter de manière minimale la surface visible. Il offre un excellent résultat esthétique ainsi qu'une fermeture efficace et sûre du panneau régulée par un système à diminution rapide.

CODE: LAV.002

MODEL / MODÈLE:
Door / Porte Swing

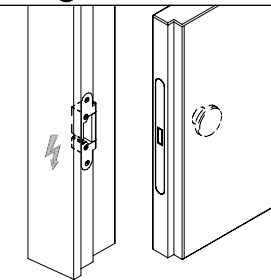

Electrified access control Contrôle d'accès électrifié

Electrified access control system. Electric striking plate for magnetic lock in stainless steel already installed on the swing door system. / Système d'ouverture électrifiée de la porte. Bloc électrique radial magnétique symétrique en acier inoxydable installés au préalable sur le cadre au moment de la fabrication.

MODEL / MODÈLE:
Door / Porte Swing

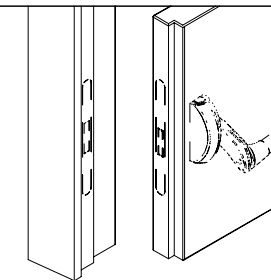

Anti-panic rod system

We can set both system and door for the installation of an anti-panic rod handle. Please send handle specifications to our technical department at tecnico@ermetika.it to allow us to supply the product ready for installation.

Il est possible de configurer le cadre et la porte pour l'installation d'un dispositif anti-panique. Envoyez les détails concernant la barre de poussée que vous souhaitez installer à tecnico@ermetika.it afin de pouvoir fournir le produit prêt à être installé.

HANDLE NOT INCLUDED
POIGNÉE NON INCLUSE

MODEL / MODÈLE:
Door / Porte Swing

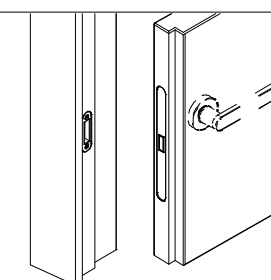

Lock setting / Serrure diverses

We can set both system and door for the installation of any lock not in catalogue. Please send specifications to our technical department at tecnico@ermetika.it to allow us to supply the product ready for installation. / Il est possible d'organiser le cadre et la porte pour l'installation de toute serrure non présente dans le catalogue. Envoyez les spécifications relatives à la serrure que vous souhaitez installer à tecnico@ermetika.it afin de pouvoir vous fournir le produit prêt à être installé.

LOCK NOT INCLUDED
SERRURE NON INCLUSE



MODEL / MODÈLE:
Door / Porte Swing

HANDLE KIT FOR SLIDING DOORS / KIT DE POIGNÉES POUR PORTES COULISSANTES

Elegant handlesets for sliding doors available in round or square shape, with or without lock. Each variant is available in different finishes. / Kits de poignées élégantes pour portes coulissantes disponibles en version ronde ou carrée, version avec serrure ou non. Chaque variante est disponible dans différentes finitions.

Round handleset with lock Kit poignée ronde avec serrure





		
Satin chrome Chromé satiné	Polished chrome Chromé poli	Polished brass Laiton poli
CODE MAN.401	CODE MAN.402	CODE MAN.403

MODELS / MODÈLES:
Door Velio AB
Door Velio
Door Velio Staffetta
Door Anise

Round handleset without lock Kit poignée ronde sans serrure





		
Satin chrome Chromé satiné	Polished chrome Chromé poli	Polished brass Laiton poli
CODE MAN.404	CODE MAN.405	CODE MAN.406

MODELS / MODÈLES:
Door Velio AB
Door Velio
Door Velio Staffetta
Door Anise

Square handleset with lock Kit poignée carrée avec serrure

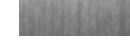



	
Satin chrome Chromé satiné	Polished chrome Chromé poli
CODE MAN.407	CODE MAN.408

MODELS / MODÈLES:
Door Velio AB
Door Velio
Door Velio Staffetta
Door Anise

Square handleset without lock Kit poignée carrée sans serrure

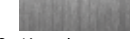

	
Satin chrome Chromé satiné	Polished chrome Chromé poli
CODICE MAN.409	CODICE MAN.410



MODELS / MODÈLES:
Door Velio AB
Door Velio
Door Velio Staffetta
Door Anise

BLIND PLATES FOR SLIDING DOORS / PLAQUES AVEUGLES POUR PORTES COULISSANTES

The blind plates for sliding doors are used to cover the milling for locks in doors where lock is not needed but the door was milled for production needs. The plates are available in three finishes : satin chrome, polished chrome or polished brass. Les plaques aveugles pour les portes coulissantes sont utilisées pour couvrir le trou d'encastrement de la serrure lorsque, pour des raisons de fabrication, le fraisage est également effectué sur des panneaux ne fixant pas la serrure. Les plaques sont disponibles en trois finitions: chromé satiné, chromé poli et laiton poli.

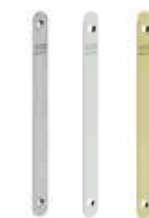
Blind plate Plaque aveugle



		
Satin chrome Chromé satiné	Polished chrome Chromé poli	Polished brass Laiton poli
CODE ACC.402	CODE ACC.403	CODE ACC.404

MODELS / MODÈLES:
Door Velio AB
Door Velio
Door Velio Staffetta
Door Anise

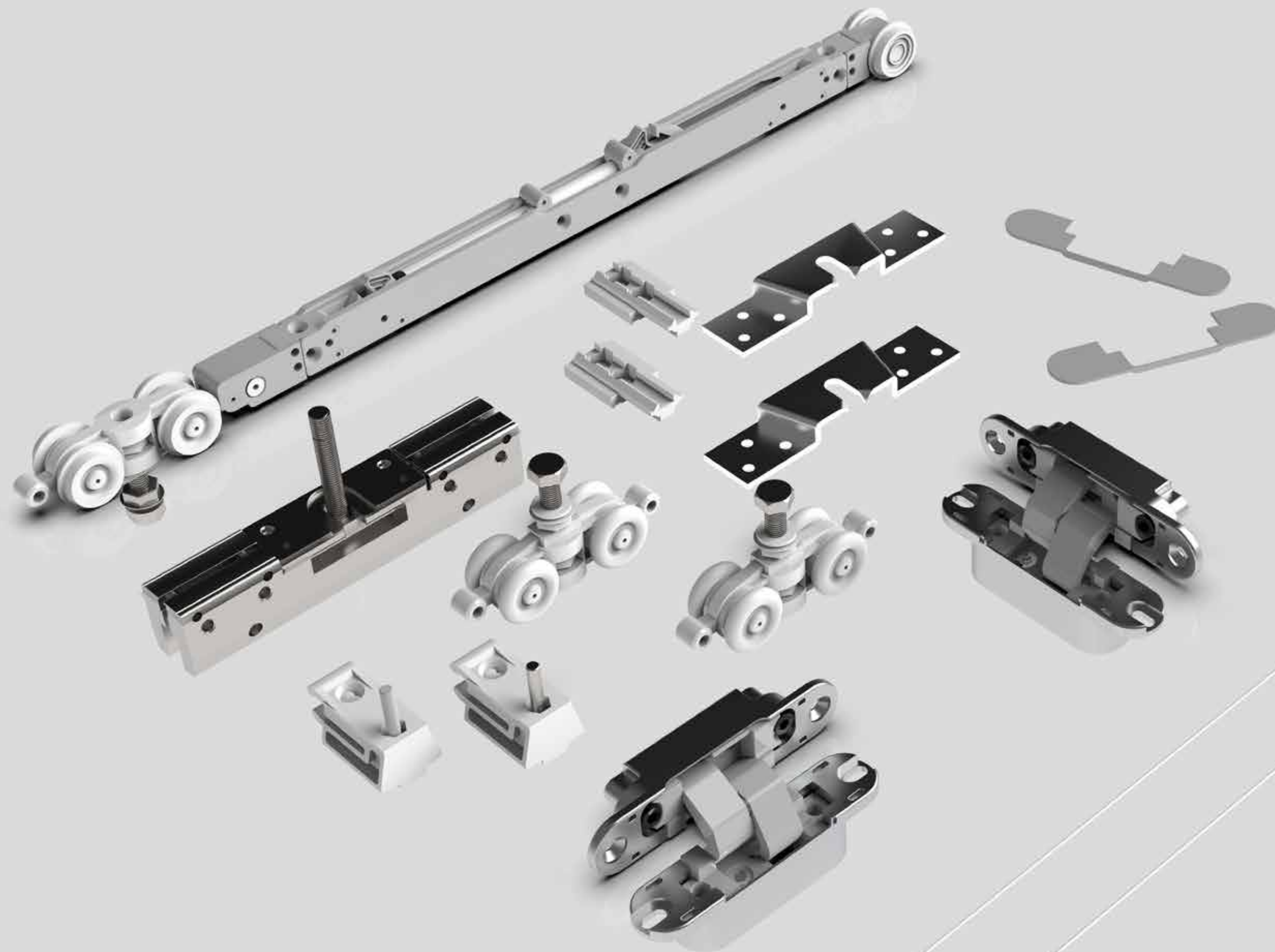

ACCESSORIES ACCESSOIRES

A range of quality Ermetika fittings suits a massive range of pocket doors. The cassettes for interiors and exteriors can be boosted and customised with several accessories that make them better and more functional.

You can hang huge sliding doors, make two door open and close simultaneously, install a self-closing kit and so on thanks to easy-to-install accessories that you can also set up retroactively.

Le très large éventail de châssis pour portes intérieures et extérieures peut être renforcé et personnalisé à travers plusieurs accessoires qui améliorent ou simplifient les fonctionnalités des châssis. Les accessoires disponibles permettent d'accrocher des vantaux personnalisés de grandes dimensions, ouvertures simultanées,

auto-fermetures et plusieurs autres mécanismes simples à installer qu'on peut ajouter même si le châssis a déjà été posé.



ACCESSOIRES

Accessories for Frameless Systems Accessoires pour Systèmes invisibles

	<p>Extension kit 125 mm</p> <p>The extension kit makes it possible to adapt an Absolute Swing flush to the wall frame designed for 100 mm wall (plasterboard) or 107 mm (plaster) to a wall with 125 mm thickness.</p>	<p>Kit extension pour épaisseur 125 mm</p> <p>Le kit extension permet la transformation d'un modèle Absolute Swing pour paroi de 100mm (plaque de plâtre) ou 107mm (enduit) en un modèle pour cloison finie 125mm.</p>	<p>MODELS / MODÈLES: Absolute Swing</p>
	<p>CODE: ACC.001</p>		

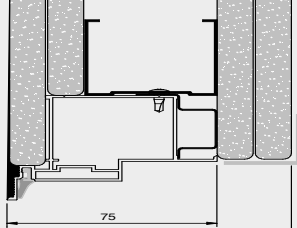
	<p>Extension kit 100 mm</p> <p>The extension kit makes it possible to adapt an Absolute Swing flush to the wall frame designed for 72 mm wall to a wall with 100 mm thickness.</p>	<p>Kit extension pour épaisseur 100 mm</p> <p>Le kit extension permet la transformation d'un modèle Absolute Swing pour paroi de 72 mm en un modèle pour cloison finie 100mm.</p>	<p>MODELS / MODÈLES: Absolute Swing</p>
	<p>CODE: ACC.007</p>		

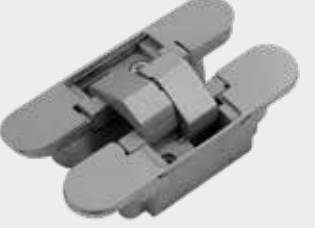
<p>OVERALL SYSTEM CAPACITY (3 or 4 hinges) 40 kg</p> <p>PORTÉES TOTALE DU SYSTÈME (3 ou 4 charnières) 40 kg</p>		<p>Invisible satin chrome hinge</p> <p>Standard on the Absolute Swing. Adjustable on 3 axes, equipped with cover plates for screws. The standard equipment for doors less than 2400 mm high is 3 hinges. For doors with H≥2400 mm 4 hinges will be provided.</p>	<p>Charnière invisible en chromé-satiné</p> <p>Chaque cadre est doté de charnières réglables sur 3 axes, avec capuchons de protection. Les panneaux <2400mm sont équipés avec 3 charnières, les panneaux avec hauteurs supérieures ou égales à 2400mm avec 4 charnières.</p>	<p>MODELS / MODÈLES: Absolute Swing</p>
		<p>CODE: ACC.002</p>		

	<p>Glass Kit for single door</p> <p>The Kit allows you to mount a glass door on a sliding wall frame without making holes on it. All the components (cartes, plugs, etc...) are design friendly.</p>	<p>Glass Kit pour simple vantail</p> <p>Il permet l'installation des portes en verre sur les modèles Absolute. Les portes n'ont pas besoin d'être percées ou entaillées. Les accessoires fournis (carters, tapées etc...) préservent le design.</p>	<p>MODELS / MODÈLES: Absolute Evo Absolute EvoKit Absolute Energy</p>
	<p>CODE: ACC.101</p>		

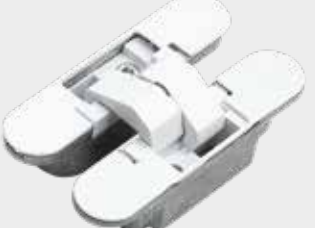
<p>OVERALL SYSTEM CAPACITY (3 or 4 hinges) 40 kg</p> <p>PORTÉES TOTALE DU SYSTÈME (3 ou 4 charnières) 40 kg</p>		<p>Invisible white hinge</p> <p>White variant of the Absolute Swing hinge. Adjustable on three axes, equipped with cover plates for screws. Perfect for camouflaging with the wall.</p>	<p>Charnière invisible blanche</p> <p>Charnière invisible réglable sur 3 axes, dotée de capuchons cache-vis. Solution idéale pour une parfaite intégration avec la cloison.</p>	<p>MODELS / MODÈLES: Absolute Swing</p>
		<p>CODE: ACC.003</p>		

	<p>Glass Kit for double door</p> <p>The kit allows you to mount a glass door on a sliding wall frame, without making holes on it. All the components (cartes, plugs, etc...) are design friendly.</p>	<p>Glass Kit pour double vantaux</p> <p>Il permet l'installation des portes en verre sur les modèles Absolute. Les portes n'ont pas besoin d'être percées ou entaillées. Les accessoires fournis (carters, tapées etc...) préservent le design.</p>	<p>MODELS / MODÈLES: Absolute Evo Absolute EvoKit Absolute Energy</p>
	<p>CODE: ACC.102</p>		

<p>OVERALL SYSTEM CAPACITY (3 or 4 hinges) 80 kg</p> <p>PORTÉES TOTALE DU SYSTÈME (3 ou 4 charnières) 80 kg</p>		<p>Invisible hinge satin chrome 80 kg</p> <p>Reinforced hinge for the assembly of a door with non-standard capacity on the Absolute Swing frame. Provided on request.</p>	<p>Charnière invisible en chromé-satiné portée 80 kg</p> <p>Charnière renforcée pour l'installation d'une porte avec portée hors standard sur le châssis Absolute Swing. Fournie sur demande.</p>	<p>MODELS / MODÈLES: Absolute Swing</p>
		<p>CODE: ACC.008</p>		

	<p>Opening limitation buffer for glass door</p> <p>Limiter of openings for glass doors, necessary to adjust the excursion of the door inside the pocket.</p>	<p>Limiteur d'ouverture pour porte en verre</p> <p>Limiteur d'ouverture pour porte en verre, nécessaire pour régler la distance entre le bord de la porte et le fond du caisson.</p>	<p>MODELS / MODÈLES: Absolute Evo Absolute EvoKit Absolute Energy</p>
	<p>CODE: ACC.103</p>		

	<p>Hardware kit for Absolute Swing</p> <p>The hardware kit for the Absolute Swing system consists of a gasket to be cut to size, a lock and hinges adjustable on three axes, fitted with cover plates for screws.</p>	<p>Kit quincaillerie pour Absolute Swing</p> <p>Le kit de quincaillerie pour porte battante invisible Absolute Swing se compose d'un joint à couper à mesure, une serrure et des charnières ajustables sur 3 axes, avec capuchons cache-vis</p>	<p>MODELS / MODÈLES: Absolute Swing</p>
	<p>CODE: ACC.004</p>		

	<p>Glass Kit without Clamps</p> <p>Kit that allows you to mount a glass door on a sliding wall flush frame. Available for single door and double door.</p>	<p>Kit de réduction pour porte en verre</p> <p>Kit qui permet d'accrocher une porte en verre sur un contre-châssis affleurant coulissant. Disponible pour simple vantail et pour double vantaux.</p>	<p>MODELS / MODÈLES: Absolute Evo Absolute EvoKit Absolute Energy</p>
	<p>CODE: ACC.104</p> <p>CODE: ACC.105</p>		

Accessories / Accessoires



Accessories for Flush Systems Accessoires pour Systèmes invisibles

	Easy-Stop AB	Easy-Stop AB	MODELS / MODÈLES: Absolute Evo Absolute EvoKit Absolute Energy
	Track soft closing device that increases the degree of comfort in the home by eliminating the noise caused by the sudden and violent closing of the doors. Maximum capacity 65 kg.	Système qui permet de ralentir la fermeture des portes sur les modèles sans finitions coulissants d'Ermetika. Grâce à Easy-Stop AB la porte ne claque plus, mais se ferme doucement. Capacité maxi 65 kg.	CODE: ACC.333

	Aluminium underdoor profile	Profil sous-porte en aluminium	MODELS / MODÈLES: Door / Porte Velio AB
	The aluminum underdoor profile is applied to the lower part of the wooden door, as a seat for the floor guide, guaranteeing perfect linear sliding. Bar length: 1200 mm.	Le profil sous-porte en aluminium s'applique dans la rainure basse de la porte coulissante en bois, où le guide au sol est installé. Il améliore le coulissement du panneau. Longueur de la barre : 1200 mm	CODE: ACC.401

	120 kg track kit for Absolute	Kit chariot portée 120 kg pour Absolute	MODELS / MODÈLES: Absolute Evo Absolute EvoKit Absolute Energy
	Optional track kit that allows you to increase the capacity of the Ermetika pocket door up to 120 kg per leaf. 100,000 certified UNI EN 1527: 2013 standard	Ce kit optionnel augmente la portée de tous les contre-châssis Ermetika jusqu'à 120 Kg pour chaque vantail. Certifié 100.000 cycles norme UNI 1527 :2013	CODE: ACC.304

	100 kg track kit for Absolute	100 kg chariot pour Absolute	MODELS / MODÈLES: Absolute Evo Absolute EvoKit Absolute Energy
	Kit that includes all the hardware necessary for the assembly of the Absolute Evo, Absolute EvoKit and Absolute Energy models. Specifically, the kit consists of the trolleys and the floor guide.	Ce kit de quincaillerie pour portes coulissantes invisibles contient tout le nécessaire pour monter un châssis Absolute Evo, Absolute EvoKit, Absolute Energy (en détail le kit chariot et la guide au sol).	CODE: ACC.107

	Reinforcement bar	Barre de renforcement	MODELS / MODÈLES: Absolute Smart
	The straightening bar is a device that when applied to the Absolute Smart guarantees perfect flatness. Mandatory on panels with dimensions greater than 600 mm in width and over 1,800 mm in height.	Barre réglable qui garantit la linéarité du panneau affleurant Absolute Smart. C'est obligatoire sur panneaux avec largeur supérieure à 600 mm et hauteur supérieure à 1800 mm.	CODE: ACC.201

	Cylinder with key	Cylindre avec clé	MODELS / MODÈLES: Absolute Smart
	Optional accessory for Absolute Smart flush with the wall, allows the safety closure of the panel.	Cylindre pour la fermeture de sécurité des rangements secrets Absolute Smart.	CODE: ACC.202

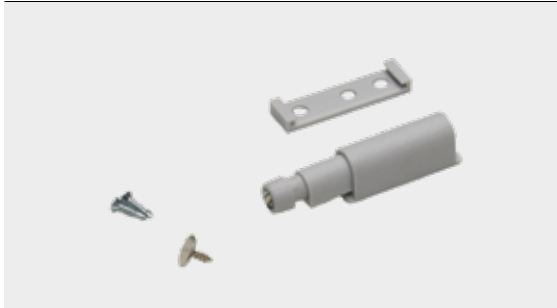
	Additional magnetic push	Push magnétique additionnel	MODELS / MODÈLES: Absolute Smart
	The additional push-pull system can be installed on little traps flush with the wall Absolute Smart of bigger dimensions.	Le système push-pull additionnel s'installe sur les rangements secrets Absolute Smart de grandes dimensions.	CODE: ACC.203

	Tilt&Turn fittings	Ferrures oscillo-battantes	MODELS / MODÈLES: Absolute Smart
	The tilt&turn fittings are available in two dimensions and are used to strengthen the horizontal flush with the wall hatch, in order to ease and adjust the opening.	Les ferrures oscillo-battantes sont disponibles en deux dimensions et sont nécessaires pour régler et faciliter l'ouverture des panneaux affleurants Absolute Smart.	CODE: ACC.204

	Push Button Door Pull Handle	Poignée à bouton-poussoir	MODELS / MODÈLES: Absolute Smart
	Additional system for Filo muro Absolute flaps Smart. This lever pulls door facilitates handling door hiding inside the system thanks to a push&pull mechanism.	Système additionnel pour portes Filo muro Absolute Smart. Ce levier tire porte facilite la manipulation se cachant dans le système grâce à un mécanisme push&pull.	CODE: TIR.003



Accessories for Classic Systems

Accessoires pour Solutions Classiques



Kit clamps for glass doors

The clamps kit is the functional accessory for the assembly of a glass door with a maximum thickness of 12 mm on a pocket system for sliding doors.

Kit pinces pour porte en verre

Kit permettant le coulissement de portes en verre d'une épaisseur maximum de 12 mm.

MODELS / MODÈLES:
Evolution
EvoKit
Luminox
Unico Evo

CODE: ACC.308



Simultaneous opening (wood)

Available for double-leaf models, the kit allows synchronized opening of the doors through the simple movement of a single door. It can also be installed after the pocket has been installed.

Kit ouverture simultanée (bois)

Installé sur les modèles double vantaux, ce système implique l'ouverture d'un vantail synchronisé avec l'autre porte. Le kit peut être installé après la mise en œuvre du contre-châssis.

MODELS / MODÈLES:
Evolution
EvoKit
Luminox

CODE: ACC.309



Easy-Stop 40 kg

Slow-down system for closing the doors. An invisible mechanism that increases the degree of comfort in the home by eliminating the noise caused by the sudden and violent closing of the doors. Maximum capacity 40 kg.

Easy-Stop 40 kg

Système qui permet de ralentir la fermeture des portes. Grâce à Easy-Stop la porte ne claque plus, mais se ferme doucement. Portée maximale 40 kg.

MODELS / MODÈLES:
Evolution
EvoKit
Staffetta
Luminox
Unico Evo

CODE: ACC.305



Simultaneous opening (glass)

Available for double-leaf models, the kit allows synchronized opening of a couple of doors through the simple movement of a single door. It can also be installed after the pocket has been installed.

Kit ouverture simultanée (verre)

Installé sur les modèles double vantaux, ce système implique l'ouverture d'un vantail en verre synchronisé avec l'autre porte. Le kit peut être installé après la mise en œuvre du contre-châssis.

MODELS / MODÈLES:
Evolution
EvoKit
Luminox

CODE: ACC.310



Easy-Stop 80 kg

Slow-down system for closing the doors. An invisible mechanism that increases the degree of comfort in the home by eliminating the noise caused by the sudden and violent closing of the doors. Maximum capacity 80 kg.

Easy-Stop 80 kg

Système qui permet de ralentir la fermeture des portes. Grâce à Easy-Stop la porte ne claque plus, mais se ferme doucement. Portée maximale 80 kg.

MODELS / MODÈLES:
Evolution
EvoKit
Staffetta
Luminox
Unico Evo

CODE: ACC.306



Self closing for single door

It will take care of closing the door for you. Ideal if you want certain rooms to remain isolated or reserved. We recommend using this accessory only with standard doors weighing up to 50 kg.

Kit auto-fermeture pour single vantail

Le kit auto-fermeture est un système simple à installer, qui permet d'avoir toujours la porte fermée, lorsqu'on aime que les pièces soient bien isolées et réservées. Poids maxi de 50 Kg.

MODELS / MODÈLES:
Evolution
EvoKit
Luminox
Unico Evo

CODE: ACC.311



Easy-Stop For glass door

In track soft open and soft close mechanism. An invisible mechanism that increases the degree of comfort in the noise caused by the sudden and violent closing of the doors.

Easy-Stop pour porte en verre

Mechanisme de ralentisseur en ouverture de porté. Grâce à Easy-Stop la porte ne claque plus, mais se ferme doucement.

MODELS / MODÈLES:
EvoKit
Absolute EvoKit

CODE: ACC.307



Synchronization kit for Staffetta

Drag kit that allows the progressive sliding of the doors of the counter frame while only the first door is pulled.

Kit synchronisation pour Staffetta

Avec ce kit d'entraînement, nous obtenons l'ouverture simultanée des portes. En tirant la première porte on obtient l'ouverture de la seconde.

MODELS / MODÈLES:
Staffetta

CODE: ACC.316



Dual closer for Pro-Track

Soft Open and Soft close
Weight capacity: 70kg
Minimum door size: 550mm

Double ralentisseur pour Pro-Track

Ouverture et fermeture
Capacité maxi 70 kg.
Taille minimale de la porte: 550mm

MODELS / MODÈLES:
Pro-Track

CODE: ABTWIN2023



Accessories for Classic Systems Accessoires pour Solutions Classiques

	<p>100 kg track kit</p> <p>Standard track kit with a capacity of 100 kg. It is in nylon, with wheels mounted on an axis that rotates on ball bearings.</p> <p>100,000 certified UNI EN 1527: 2013 standard</p>	<p>Kit chariot portée 100 kg</p> <p><i>Ce kit d'une portée de 100 Kg équipe tous les modèles standards. Ses roues sont montées sur un axe qui tourne sur roulements à billes.</i></p> <p><i>Certifié 100.000 cycles norme UNI EN 1257 :2013.</i></p>	<p>MODELS / MODÈLES: Evolution Staffetta Arkimede Luminox Unico Evo</p> <p>CODE: ACC.303</p>
---	---	---	--

	<p>120 kg track kit</p> <p>Optional track kit that allows you to increase the capacity of the Ermetika pocket door up to 120 kg per leaf.</p> <p>100,000 certified UNI EN 1527: 2013 standard</p>	<p>Kit chariot portée 120 kg</p> <p><i>Ce kit optionnel augmente la portée de tous les contre-châssis Ermetika jusqu'à 120 Kg pour chaque vantail.</i></p> <p><i>Certifié 100.000 cycles norme UNI 1527 :2013</i></p>	<p>MODELS / MODÈLES: Evolution EvoKit Staffetta Arkimede Luminox Unico Evo</p> <p>CODE: ACC.304</p>
---	--	--	---

	<p>100 kg track kit for Evokit</p> <p>Track kit for EvoKit with a capacity of 100 kg. It is in nylon, with wheels mounted on an axis that rotates on ball bearings.</p> <p>100,000 certified UNI EN 1527: 2013 standard</p>	<p>Kit chariot portée 100 kg pour Evokit</p> <p><i>Ce kit d'une portée de 100 Kg équipe le modèle EvoKit. Ses roues sont montées sur un axe qui tourne sur roulements à billes.</i></p> <p><i>Certifié 100.000 cycles norme UNI EN 1257 :2013.</i></p>	<p>MODELS / MODÈLES: EvoKit</p> <p>CODE: ACC.314</p>
--	--	---	--

	<p>Hardware for Staffetta</p> <p>The hardware kit for the Staffetta model is composed of an adjustable lower guide and brackets to drag the doors.</p>	<p>Kit quincaillerie Staffetta</p> <p><i>Le Kit quincaillerie Staffetta est composé d'une guide au sol et des étriers pour le coulissement.</i></p>	<p>MODELS / MODÈLES: Staffetta</p> <p>CODE: ACC.315</p>
---	---	--	---

	<p>Junction kit for Double Evolution</p> <p>It allows you to assemble two single Evolution to create a double door model. It is installed after a simple 45 mm cut on both crosspieces and their coupling by self-drilling screws.</p>	<p>Kit de jonction pour Double Evolution</p> <p><i>Le kit de jonction pour Double vantaux Evolution permet de coupler deux châssis simple vantail pour faire un double vantaux. Il faut couper les deux traverses de 45mm et les coupler à travers les vis.</i></p>	<p>MODELS / MODÈLES: Evolution</p> <p>CODE: ACC.301</p>
---	---	--	---

	<p>Adjustable Junction kit for Evolution</p> <p>It allows you to assemble two single pockets to create a double-leaf model with no need of improvised spacers. It is installed after a simple 45 mm cut on both crosspieces and their coupling by self-drilling screws.</p>	<p>Kit de jonction réglable pour Double Evolution</p> <p><i>Il permet de coupler deux châssis simple vantail pour faire un double vantaux avec l'aide d'une entretoise d'écartement. Il faut couper les deux traverses de 45mm et les coupler à travers les vis auto-foreuses.</i></p>	<p>MODELS / MODÈLES: Evolution</p> <p>CODE: ACC.302</p>
---	--	---	---

	<p>Junction kit for Double EvoKit</p> <p>It allows you to assemble two single EvoKits to create a double-leaf model. It is installed after a simple 40 mm cut on both crosspieces and 20 mm on both rails, which are then coupled by selfdrilling screws.</p>	<p>Kit de jonction pour Double EvoKit</p> <p><i>Le kit de jonction pour Double vantaux EvoKit permet de coupler deux châssis simple vantail pour faire un double vantaux. Il faut couper les deux traverses de 40mm et les deux rails de 20mm et les coupler à travers les vis auto-foreuses.</i></p>	<p>MODELS / MODÈLES: EvoKit</p> <p>CODE: ACC.312</p>
--	--	--	--

	<p>Adjustable Junction kit for EvoKit</p> <p>It allows the assembly of two single EvoKit to create a double door model with no need of improvised spacers. It is installed after a simple 40 mm cut on both crosspieces and 20 mm on both rails, which are then coupled by self-drilling screws.</p>	<p>Kit de jonction réglable pour Double EvoKit</p> <p><i>Il permet de coupler deux châssis simple vantail pour faire un double vantaux avec l'aide d'une entretoise d'écartement. Il faut couper les deux traverses de 40mm et les deux rails de 20mm et les coupler à travers les vis.</i></p>	<p>MODELS / MODÈLES: EvoKit</p> <p>CODE: ACC.313</p>
---	---	--	--

	<p>Aluminium underdoor profile</p> <p>The aluminum underdoor profile is applied to the lower part of the wooden door, as a seat for the floor guide, guaranteeing perfect linear sliding. Bar length: 1200 mm.</p>	<p>Profil sous-porte en aluminium</p> <p><i>Le profil sous-porte en aluminium s'applique dans la rainure basse de la porte coulissante en bois, où le guide au sol est installé. Il améliore le coulissement du panneau. Longueur de la barre : 1200 mm</i></p>	<p>MODELS / MODÈLES: Door / Porte Velio Door / Porte Velio Staffetta</p> <p>CODE: ACC.401</p>
---	---	--	---

Door jambs and architraves, also called trims, are wooden bars that are put around the door to embellish it creating a frame around the door leaf. They are available in Tanganyika walnut and ready to be lacquered, supplied as a kit with rubber seals and anti-dust brushes

L'huissierie des portes, également appelé kit de finition, se compose de barres en bois qui sont positionnées autour du périmètre de la porte pour l'embellir. Disponible en noyer Tanganyika à peindre, fourni avec joints caoutchouc et balais anti-poussière

DOORJAMBS and FINAL ARCHITRAVES KIT DE FINITION



Doorjambes for Evolution and EvoKit Kit finition pour Evolution et EvoKit

SINGLE DOOR SIMPLE VANTAIL

S STANDARD DIMENSIONS

DIMENSIONS PASSAGE OPENING OUVERTURE DE PASSAGE mm	FINISHED WALL mm MUR FINI mm
L x H	90
1000 x 2100	100/107
1500 x 2100	125

FH CUSTOM SIZE / SUR MESURE

DIMENSIONS PASSAGE OPENING OUVERTURE DE PASSAGE mm	FINISHED WALL mm MUR FINI mm
L x H	90
1000 x 2700	100/107
1500 x 2700	125

DOUBLE DOOR / DOUBLE VANTAUX

S STANDARD DIMENSIONS

DIMENSIONS PASSAGE OPENING OUVERTURE DE PASSAGE mm	FINISHED WALL mm MUR FINI mm
L x H	90
2000 x 2100	100/107
3000 x 2100	125

FH CUSTOM SIZE / SUR MESURE

DIMENSIONS PASSAGE OPENING OUVERTURE DE PASSAGE mm	FINISHED WALL mm MUR FINI mm
L x H	90
2000 x 2700	100/107
3000 x 2700	125

FINAL FLAT ARCHITRAVE / COUVRE-JOINTS PLATS

The tanganyika flat architraves, supplied in 2250 mm or 3000 mm bars, have a wooden profile composed of a multilayer support and noble essence veneer.

Les couvre-joints plats en Tanganyika sont fournis en barres de 2250 mm ou 3000 mm, et sont composés d'une structure en bois stratifié et un placage en bois noble.

FLAT ARCHITRAVE bars 2250 mm	
PCS	CODE
1	ACC.453
KIT 5	ACC.454
KIT 6	ACC.455

FLAT ARCHITRAVE bars 3000 mm	
PCS	CODE
1	ACC.456

WARNINGS / ATTENTION

The dimensions shown in the table refer to the length of the bars provided. For dimensions in width and height lower than those shown in the table, it will therefore be necessary to cut the jambs to size.

Les dimensions en tableau se réfèrent à la longueur des barres fournies. Pour des dimensions inférieures il faut couper le kit finition à mesure.

TANGANYIKA

Doorjambes in Tanganyika, ready to be lacquered or varnished, complete with black brushes and brown seals

Huisserie en noyer Tanganyika à peindre, fournie avec joints caoutchouc marrons et balais anti-poussière noirs

WHITE

Doorjambes in white, with white brushes and white seals. Only available for 100 mm finished wall.

Huisserie en blanc, fournie avec joints blanc et balais anti-poussière blanc. Disponible uniquement pour mur fini 100 mm

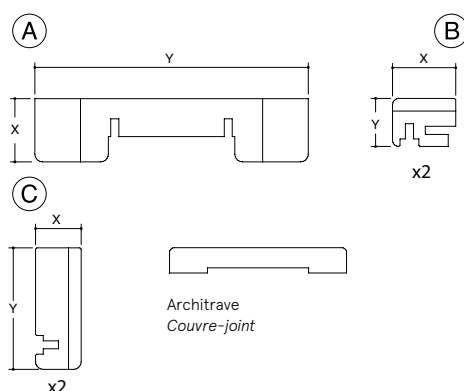
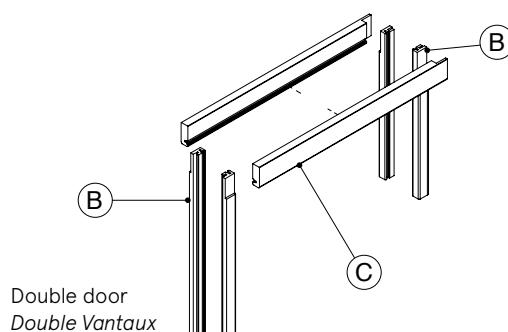
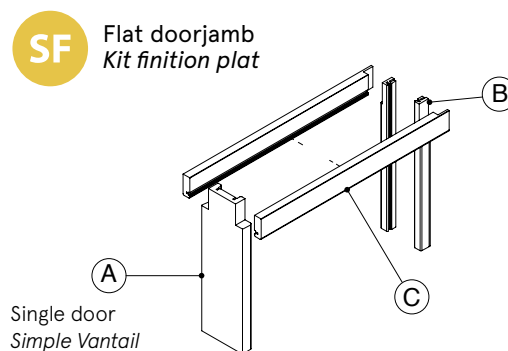

Doorjambes for Staffetta Kit finition pour Staffetta

SINGLE DOOR SIMPLE VANTAIL

S STANDARD DIMENSIONS

DIMENSIONS PASSAGE OPENING OUVERTURE DE PASSAGE mm	FINISHED WALL mm MUR FINI mm
L x H	170
1150÷1950 x 1000÷2100	170
1951÷2350 x 1000÷2100	180

FH CUSTOM SIZE / SUR MESURE

DIMENSIONS PASSAGE OPENING OUVERTURE DE PASSAGE mm	FINISHED WALL mm MUR FINI mm
L x H	170
1150÷1950 x 2101÷2700	170
1951÷2350 x 2101÷2700	180

DOUBLE DOOR / DOUBLE VANTAUX

S STANDARD DIMENSIONS

DIMENSIONS PASSAGE OPENING OUVERTURE DE PASSAGE mm	FINISHED WALL mm MUR FINI mm
L x H	170
2300÷3900 x 1000÷2100	170
3901÷4700 x 1000÷2100	180

FH CUSTOM SIZE / SUR MESURE

DIMENSIONS PASSAGE OPENING OUVERTURE DE PASSAGE mm	FINISHED WALL mm MUR FINI mm
L x H	170
2300÷3900 x 2101÷2700	170
3901÷4700 x 2101÷2700	180

FINAL FLAT ARCHITRAVE

The tanganyika flat architraves, supplied in 2250 mm or 3000 mm bars, have a wooden profile composed of a multilayer support and noble essence veneer.

Les couvre-joints plats en Tanganyika sont fournis en barres de 2250 mm ou 3000 mm, et sont composés d'une structure en bois stratifié et un placage en bois noble.

FLAT ARCHITRAVE bars 2250 mm	
PCS	CODE
1	ACC.453

FLAT ARCHITRAVE bars 3000 mm	
PCS	CODE
1	ACC.456

TANGANYIKA

Doorjambes in Tanganyika, ready to be lacquered or varnished, complete with black brushes and brown seals

Huisserie en noyer Tanganyika à peindre, fournie avec joints caoutchouc marrons et balais anti-poussière noirs

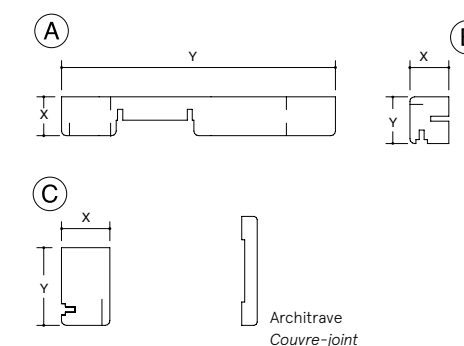
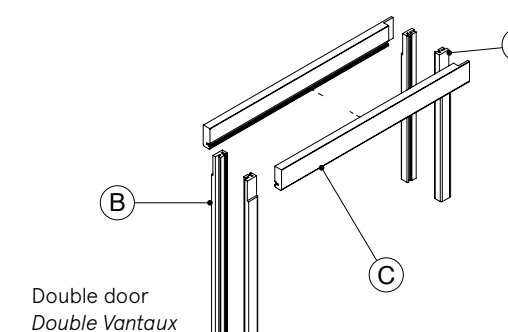
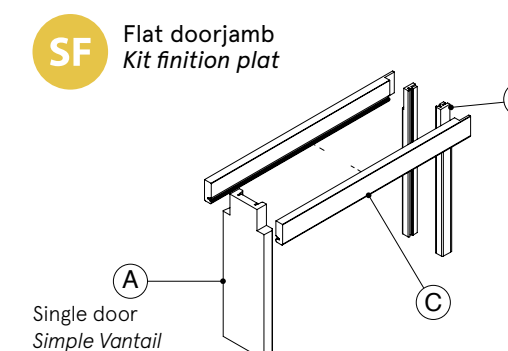

© Copyright Ermetika trademark is registered by Ermetika S.r.l.

Pursuing continual improvement in the quality of products Ermetika S.r.l. reserves the right to change technical specifications without prior notice.

The data in this catalogue/price list are based on the most accurate information; nevertheless, Ermetika S.r.l. will not answer for the possible inaccuracies contained in this manual attributable to printing or transcription errors.

Ermetika S.r.l. sells some of the products in this catalogue, so Ermetika S.r.l. cannot be held responsible of any manufacturer's shortcoming.

© Copyright la marque Ermetika a été enregistrée d'Ermetika S.r.l.

Dans l'intérêt de l'amélioration permanente de ses systèmes Ermetika S.r.l. se réserve le droit de réajuster les spécifications techniques sans aucun préavis.

Les données présentes à l'intérieur du catalogue sont les plus exactes possibles, toutefois Ermetika S.r.l. ne répond pas des inexactitudes éventuelles des erreurs linguistiques ou de transcription.

Certains des produits en ce catalogue sont exclusivement commercialisés d'Ermetika S.r.l., pourtant Ermetika S.r.l. ne peut pas être considérée responsable de certaines lacunes des producteurs.

Ermetika®
DESIGN PASSAGES

FOLLOW US ON INSTAGRAM

DESIGN PASSAGES